

ENGLISH  
FRANÇAIS



CATALOGUE CATALOGUE

**motorline**<sup>®</sup>  
PROFESSIONAL





**SIMPLIFY**  
**YOUR**  
**LIFE**

# **BOUTIQUE EN LIGNE**



**FRANCE • MONACO • BELGIQUE  
LUXEMBOURG • SUISSE**

Nos envois d'automatismes et d'accessoires sont effectués par le transporteur GLS, qui assure les livraisons dans toute l'Union Européenne, Monaco et Suisse sous 5 jours ouvrés. C'est notre partenaire de référence.

**GLS.**

A hand holding a crystal ball that reflects a modern building interior. The background is a blurred view of a building's exterior.

# OUR VISION

## **NOTRE VISION**

We want to inspire change and demonstrate that, together, we can transform challenges into opportunities. We are committed to being part of the solution to the challenges the world faces.

Our commitment goes beyond the products we create and is rooted in our vision of a better, more sustainable and equitable world.

*Nous voulons inspirer le changement et démontrer qu'ensemble, nous pouvons transformer les défis en opportunités. Nous nous engageons à faire partie de la solution aux défis auxquels le monde est confronté.*

*Notre engagement va au-delà des produits que nous créons et est ancré dans notre vision d'un monde meilleur, plus durable et plus équitable.*

A hand holding a magnifying glass over a blurred background of a building and a car. The magnifying glass is in the foreground, held by a hand, and is focused on the text. The background is a blurred outdoor scene with a building and a car, suggesting an industrial or commercial setting. The lighting is warm, likely from the sun being low in the sky.

*Our mission is to simplify people's  
lives through our automation  
solutions*

*Notre mission est de simplifier la vie des gens grâce  
à nos solutions d'automatisation*

“ ”

# WHAT IS NEW?

## QUOI DE NEUF ?



### M250 P. 14

Communicator with integrated microSIM data card that allows you to remotely control devices in real time, ideal for places without internet.

*Communicateur avec carte de données microSIM intégrée qui permet de contrôler les appareils à distance en temps réel, idéal pour les endroits dépourvus d'Internet.*

### GALO P. 33

Brushless motor for sliding gates weighing up to 600kg, 1200kg and 2200kg - silent and faster.

*Moteur sans balais pour portails coulissants jusqu'à 600 kg, 1200 kg et 2200 kg - silencieux et plus rapide.*



### M270 P. 15

Electronic control board for access control for up to 2000 users, with multiple access options: Wiegand, RF Controls, Bluetooth and free telephone connection.

*Centrale électronique pour le contrôle d'accès jusqu'à 2000 utilisateurs, avec plusieurs options d'accès : Wiegand, télécommandes RF, Bluetooth et appel téléphonique sans frais.*

### FORT-BL P. 34

FORT brushless motor for sliding gates weighing up to 500kg - silent and faster.

*Moteur FORT sans balais pour portails coulissants jusqu'à 500 kg - plus silencieux et plus rapide.*



### PUMA P. 47

Motor for swing gates up to 2000mm per leaf.

*Moteur pour portails battants jusqu'à 2000 mm par vantail.*



### TELICA DL P. 53

TELICA motor version with sliding straight arm.

*Moteur TELICA version bras à glissière*

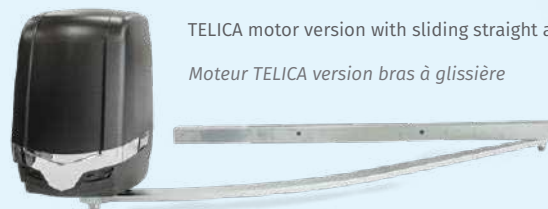

### MSUP-BXL P. 54

Support for installing PUMA and LINCE swing motors on narrow pillars.

*Support pour l'installation des moteurs PUMA et LINCE sur des piliers étroits.*



### ROSSO PRO P. 61

Brushless motor for sectional doors of up to 18m<sup>2</sup> for large condominiums, with the option to integrate motion and humidity sensors.

*Moteur sans balais pour portes sectionnelles jusqu'à 18m<sup>2</sup> pour les grandes copropriétés, avec possibilité d'intégrer des capteurs de mouvement et d'humidité.*



### KVM305 | KVM310 | KVM315 + MC93-300 P. 68

Range of brushless shaft motors for industrial sectional doors, with built-in absolute encoder - faster and smoother.

*Gamme de moteurs sans balais à entraînement par arbre pour portes sectionnelles industrielles, avec encodeur absolu intégré - plus rapide et plus souple.*



### SIG75HS / SIG75HA P. 86

Skirt and articulated boom with LEDs.

*Lisse avec filet articulée et LEDs.*



### TURBO FIX P. 78

TURBO barrier with safety system in which the carbon fiber boom unlocks after a collision and returns to its starting point automatically.

*Barrière TURBO avec système de sécurité dans lequel la lisse en fibre de carbone se déverrouille après une collision et revient automatiquement au point de départ.*

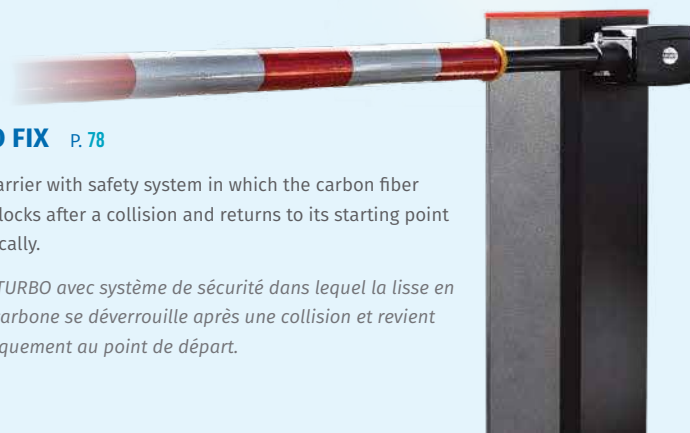

### MS03 P. 93

Traffic light with LED lamps in 3 colours: red, yellow and green.

*Feu tricolore avec diodes LED : rouge, jaune et vert.*



### GLASS DOOR FRAMES P. 116

Thermal break aluminium frames.

### CADRES POUR PORTES AUTOMATIQUES

*Cadres à rupture de pont thermique.*



### MC75 P. 105

Now with the possibility of universal power supply of 100-240Vac.

*Maintenant avec possibilité d'alimentation universelle de 100-240Vac.*

### MC76 P. 105

Electronic control board for automating rolling grilles, gates and garage doors with universal 100V-240Vac power supply and external buttons up, down and stop, among other features.

*Centrale électronique pour l'automatisation de volets roulants, de portails et de portes de garage, avec une alimentation universelle de 100V-240Vac et des boutons externes pour la montée, la descente et l'arrêt, entre autres caractéristiques.*



### MC160 P. 129

Electronic control board to control fire curtains. New innovative features included.

*Centrale électronique avec inverseur intégré pour portes rapides. Nouvelles caractéristiques innovantes incluses.*



### ECO PLUMA P. 134

Roll-up door with a more competitive price, suitable for locations that do not require high opening speeds.

*Porte à enroulement à un prix plus compétitif, indiquée pour les lieux qui ne nécessitent pas de grandes vitesses d'ouverture.*



### FIX TERMO P. 139

Rapid door with special thermal tarpaulin to provide a higher level of insulation.

*Porte rapide avec bâche thermique spéciale pour offrir un niveau d'isolation plus élevé.*



### MC415 P. 145

Electronic control board with built-in inverter for rapid doors. New innovative features included.

*Centrale électronique avec inverseur intégré pour portes rapides. Nouvelles caractéristiques innovantes incluses.*



### MC85 P. 149

Combined electronic control board to control the dock leveler and the gate motor in a synchronized and safe way.

*Centrale électronique combinée pour contrôler le niveauur du quai de chargement et le moteur du portail de manière synchronisée et en toute sécurité.*



### MTT500E / MTT700E P. 160

Turnstiles with double direction and low energy consumption.

*Tourniquets à double direction et à faible consommation d'énergie.*



### MQR340 P. 157

QR Code and card reader prepared for outdoor use with IP67.

*Lecteur de code QR et de cartes, prêt à être utilisé en extérieur avec une protection IP67.*

### TEC2 P. 163

Wireless keypad prepared for outdoor use with IP65.

*Digicode sans fil préparé pour une utilisation en extérieur avec IP65.*



### MF40 P. 165

Photocells adjustable up to 180° with integrated flashing lamp or battery-powered (rechargeable or not).

*Photocellules orientables jusqu'à 180° avec feu clignotant intégré ou alimentés par batterie (rechargeable ou non).*



### MSMF-LOOP / MRMF-REC P. 167

Vehicle detection system, consisting of a magnetometer sensor and receiver, with several innovative features, such as detecting the vehicle's direction and battery power with a solar panel.

*Système de détection de véhicules, composé d'un capteur magnétomètre et d'un récepteur, avec plusieurs caractéristiques innovantes, telles que la détection de la direction du véhicule et l'alimentation par batterie avec panneau solaire.*



### MMR15 P. 171

Receiver module for connecting 8k2 safety edges with **ROSSO PRO**, **MC415** and **MC93-300**.

*Module récepteur pour la connexion des barres palpeuses de sécurité 8k2 avec **ROSSO PRO**, **MC415** et **MC93-300**.*



### BRISA SOLAR P. 183

New wavy blade for widths greater than 4m.

*Nouvelle lame ondulée pour les largeurs supérieures à 4 mètres.*

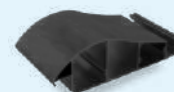

# INDEX

## INDEX

### SMART SOLUTIONS

#### SOLUTIONS INTELLIGENTES

M200 | M250 | M270  
PORTAL MOTORLINE  
MCONNECT

12



### SOLAR ENERGY

#### ÉNERGIE SOLAIRE

28

### AUTOMATION FOR SLIDING GATES

#### AUTOMATISMES POUR PORTAILS COULISSANTS

RESIDENTIAL *RESIDENTIEL*  
INDUSTRIAL *INDUSTRIELS*  
GEAR RACKS *CREMAILLÉRES*



30

### AUTOMATION FOR SWING GATES

#### AUTOMATISMES POUR PORTAILS BATTANTS

ELECTROMECHANICAL  
*ELECTROMÉCANIQUES*  
UNDERGROUND *ENTERRÉS*  
NARROW PILLARS *PILIERES ÉTROITS*

44

### AUTOMATION FOR SECTIONAL DOORS

#### AUTOMATISMES POUR PORTES DE GARAGE

PANEL TRACTION *TRACTION AU PANNEAU*  
SHAFT TRACTION  
*TRACTION AU BOUT DE L'ARBRE*



56

### TRAFFIC CONTROL

#### CONTRÔLE ROUTIER

ELECTROMECHANICAL BARRIERS *BARRIÈRES*  
AUTOMATIC CHAIN BARRIER *BARRIÈRE AUTOMATIQUE À CHAÎNE*  
BOLLARDS *BORNE*



72

### BLINDS, CURTAINS AND ROLLER SHUTTERS

#### STORES, RIDEAUX ET VOLETS ROULANTS

TUBULAR *TUBULAIRE*  
ROLLING GRILLES *RIDEAUX MÉTALLIQUES*

94

### WINDOWS

#### FENÊTRES

WINDOWS *VOLETS BATTANTS*  
SKYLIGHT AND TILTING OPENERS  
*SKYDOM ET OSCILO-BATANTES*

107

### SUBTITLE LÉGENDE

 Power supply / Alimentation

 Noise / Bruit

 Moved weight / Poids transporté

 Compatible with MCONNECT LINK / Compatible avec MCONNECT LINK

 Force / Force

 Nm Newton meter / Newton mètre

 Capacitor / Condensateur

 With Brushless technology / Avec technologie sans balais

 Motor voltage / Tension moteur

 Crank handle / Manivelle

 Power (Watts) / Puissance (Watts)

 Tubular motor length / Longueur du moteur tubulaire

**AUTOMATION FOR  
SLIDING AND SWING DOORS**  
**AUTOMATISMES POUR  
PORTES COULISSANTES ET BATTANTES**

SLIDING DOORS PORTES COULISSANTES  
ALUMINIUM FRAME PROFILS EN ALUMINIUM  
ANTI-PANIC SYSTEM SYSTÈME ANTI-PANIQUE  
SWING DOOR OPENER MOTEUR POUR PORTES PIÉTONNES



112

**FIREPROOF  
COUPE-FEU**



126

**RAPID DOORS**  
**PORTES SOUPLES RAPIDES**

ROLL-UP D'ENROULER  
STACKING EMPAQUETAGE  
SELF-REPAIRING AUTO RÉPARABLE

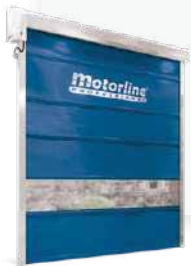

132

**DOCK LEVELERS**  
**QUAIS DE CHARGEMENT**

147

**ACCESS CONTROL**  
**CONTRÔLE D'ACCÈS**

WIEGAND COMMUNICATION  
COMMUNICATION PAR WIEGAND  
TURNSTILES TOURNIQUETS

150

**SECURITY AND ELECTRONIC**  
**SÉCURITÉ ET ÉLECTRONIQUE**



161

**AWNINGS, PERGOLAS AND  
CURTAINS**

**STORES, PERGOLAS ET  
RIDEAUX**

PERGOLAS PERGOLAS  
AUTOMATIC PARASOL  
PARASOL AUTOMATIQUE  
CURTAINS RIDEAUX  
AWNINGS STORES  
FABRICS TOILES

Manivelle

178

**MERCHANDISING CATALOGUE**  
**CATALOGUE PUBLICITAIRE**

CLOTHES VÊTEMENTS  
ACCESSORIES AND ADVERTISING  
ACCESSOIRES ET PUBLICITÉ



212

**CONTACTS**  
**CONTACTS**

TERMS AND CONDITIONS  
CONDITIONS GÉNÉRALES DE VENTE  
CONTACTS CONTACTS

216

**Hz** Electric frequency / Fréquence électrique

 Led lightning / Éclairage Led

 Thermal protection / Protection thermique

 Speed / Vitesse

 Working frequency / Fréquence de travail

 Maximum chain weight / Poids maximum de la chaîne

 Maximum speed / Vitesse maximale

 Operating temperature / Température de fonctionnement

 Index of protection against liquids and solids (IP) / Indice de protection contre les liquides et les solides (IP)



# SMART SOLUTIONS *SOLUTIONS INTELLIGENTES*

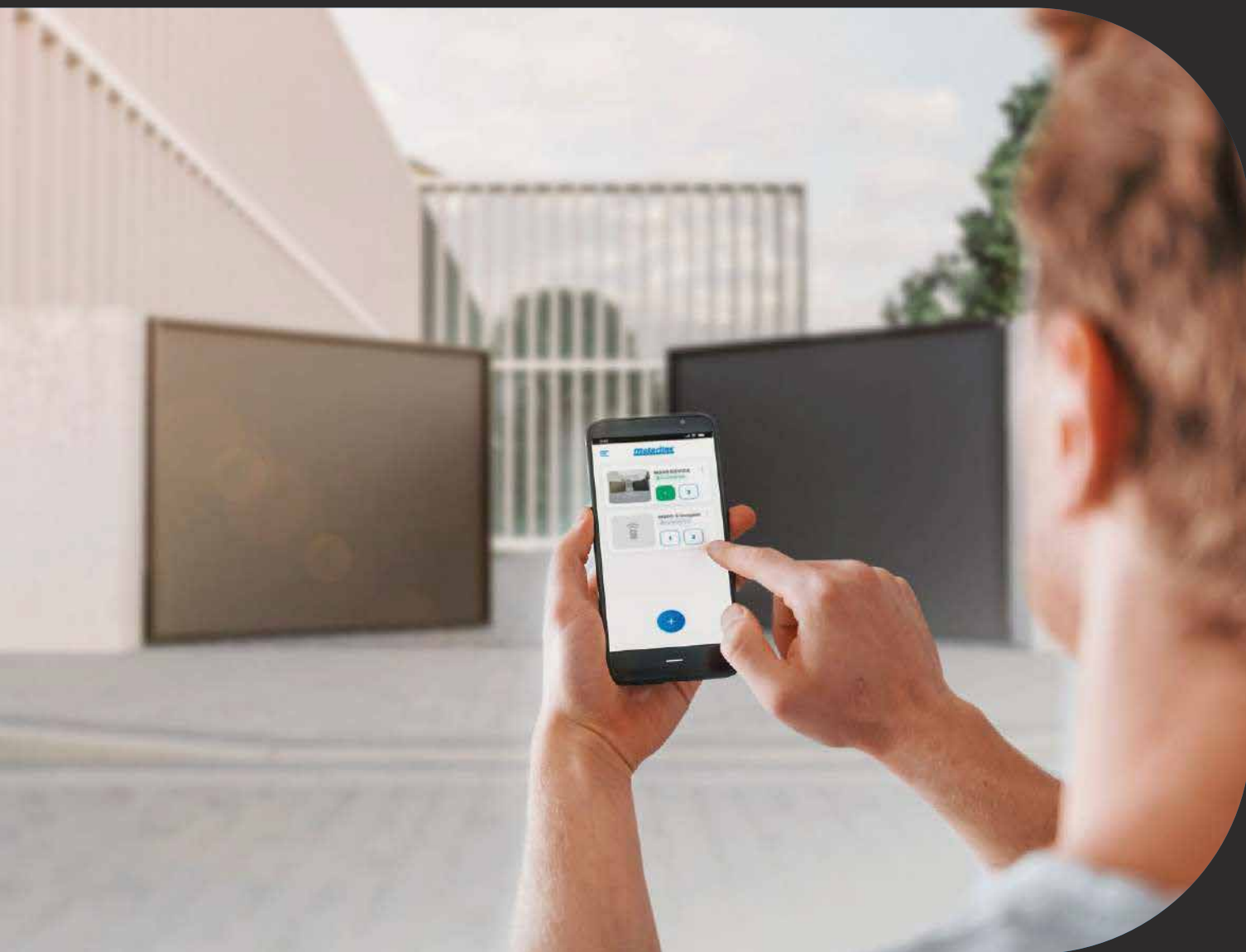

Simplify your life and discover smart solutions for your home with our line of home automation products and systems, developed with your comfort and well-being in mind.

*Simplifiez-vous la vie et découvrez des solutions intelligentes pour votre maison grâce à notre gamme de produits et systèmes domotiques, développés pour votre confort et votre bien-être.*

# M200



Even when there is no internet on site, the M200 communicator with 4G LTE network allows you to control devices (doors, gates and parking systems) remotely, via Bluetooth, phone call, SMS or via the Motorline® Portal.

*Même lorsqu'il n'y a pas d'internet sur place, le communicateur M200 avec réseau 4G LTE vous permet de contrôler les dispositifs (portes, portails et systèmes de parking) à distance, à travers le Bluetooth, un appel téléphonique, un SMS ou le portail Motorline®.*



# M250



Communicator with integrated micro SIM data card that allows you to remotely control devices in real time, even in places without internet via Wi-Fi or cable. Possibility to access, anywhere in the world, all the device's functionalities through the MCONTROL APP.

*Communicateur avec carte de données microSIM intégrée qui permet de contrôler les dispositifs à distance en temps réel, même dans les endroits sans Internet, par Wi-Fi ou par câble.*

*Possibilité d'accéder à toutes les fonctionnalités de l'appareil depuis n'importe où dans le monde via l'APP MCONTROL.*



**Hourly schedule of events**  
*Programmation horaire d'événements*



**Up to 1000 users**  
*Jusqu'à 1000 utilisateurs*



**Activate / Deactivate alarms and other devices remotely**  
*Activer/désactiver à distance les alarmes et autres dispositifs*



**Remotely control devices via 4G LTE network**  
*Contrôler les appareils à distance via le réseau 4G LTE*



**Multiple devices connected via Bluetooth at the same time**  
*Plusieurs appareils connectés par Bluetooth simultanément*



**Access, anywhere in the world, to all device functionalities through the cloud-based APP**  
*Accès, partout dans le monde, à toutes les fonctionnalités de l'appareil à travers l'APP basée sur le cloud*



**Remote control in real time, even in places without fixed internet or Wi-Fi**  
*Contrôle à distance en temps réel, même dans les endroits dépourvus d'Internet fixe ou de Wi-Fi*



**Motorline® microSIM data card included and compatible with multiple countries**  
*Carte de données microSIM Motorline® incluse et valable dans plusieurs pays*



**Special conditions for the reseller**  
*Conditions spéciales pour les revendeurs*



**Adding users to Wiegand readers via cards, tags, QR Code or keypad**  
*Ajout d'utilisateurs aux lecteurs Wiegand par le biais de cartes, badges, QR Code ou digicode*



### M200

The M200 allows you to **control** doors, gates and parking systems **remotely**. Furthermore, it is possible to activate and deactivate different types of equipment remotely, such as alarms, heat pumps and air conditioning units.

All settings can be made via SMS or Bluetooth, which also allows to operate the outputs. In addition, communication via phone call with M200, which can be used to give opening or closing orders, is carried out for **FREE**, as the communicator rejects the call and executes the given order.

Le M200 vous permet de **contrôler à distance** les portes, les portails et les systèmes de parking. Il est également possible d'activer et de désactiver à distance différents types d'équipements, tels que les alarmes, les pompes à chaleur et les climatiseurs.

Tous les réglages peuvent être effectués par SMS ou Bluetooth, ce qui permet également d'actionner des sorties. En outre, la communication par appel téléphonique avec la M200, qui peut être utilisée pour donner des ordres d'ouverture ou de fermeture, est effectuée **GRATUITEMENT**, car le communicateur rejette l'appel et exécute l'ordre donné



### M250

The M250 allows you to control doors, gates, alarm systems and electric locks **remotely**. It is a system that works using **4G/LTE and Bluetooth technology**.

A Motorline® microSIM data card is included which allows you to remotely access all device settings such as controlling devices via the 2 outputs. It is possible to interact with all functionalities, both on the computer, through the Motorline Portal, and also on the cell phone, through the MCONTROL application.

**Only compatible with Motorline microSIM data card (included)**

Le M250 vous permet de **contrôler à distance** les portes, les portails, les systèmes d'alarme et les serrures électriques. Il fonctionne avec la **technologie 4G/LTE et Bluetooth**.

Une carte de données microSIM Motorline® est incluse pour l'accès à distance à tous les paramètres de l'appareil, comme le contrôle des appareils via les 2 sorties. Vous pouvez interagir avec toutes les fonctionnalités à la fois depuis votre ordinateur via le portail Motorline® et depuis votre téléphone portable à travers l'application MCONTROL.

**Compatible uniquement avec la carte de données microSIM Motorline (incluse)**

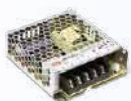

**Recommended to use 12V power supply (FA12VDC3AMW). See page 176.**

To directly power the communicators to a control board, it is only possible on 24VDC control boards, such as the **MC60** and **MC62**.

**Recommandé d'utiliser l'alimentation 12V (FA12VDC3AMW). Voir page 176.**

Pour alimenter les communicateurs directement sur une centrale, ceci n'est possible qu'avec des centrales à 24Vdc tels que les **MC60** et **MC62**.



### M270

Electronic controller for access control for up to **2000 users**, with multiple access options:

- Wiegand (with **ML4, TEC100, MLS4, MLB2** and **MQR340** readers)
- RF remotes (e.g. FALK)
- Bluetooth
- SMS (with MM270-4G)
- Free phone call (with MM270-4G)
- Motorline® Portal (with MM270-4G or MM270-RJ45)

#### Main Features:

- Control up to **2 doors** with external Wiegand readers
- Possibility of expanding up to **16 doors**
- Anti-passback function
- Count and limit of entries
- Master & slave function
- Receiver for RF remote controls included
- Time regulation for open door detection
- Possibility of connecting to the internet via Ethernet or 4G LTE, through the **MM270-RJ45** or **MM270-4GLTE** modules
- Simple configuration via the **MCONTROL** app

Centrale électronique de contrôle d'accès pour un maximum de **2000 utilisateurs**, avec plusieurs options d'accès :

- Wiegand
- Télécommandes RF (par ex. FALK)
- Bluetooth
- SMS (avec MM270-4G)
- Appel téléphonique gratuit (avec MM270-4G)
- Portail Motorline® (avec MM270-4G ou MM270-RJ45)

#### Caractéristiques principales :

- Contrôle jusqu'à **2 portes** avec lecteurs Wiegand externes
- Possibilité d'extension jusqu'à **16 portes**
- Fonction anti-passback
- Compte et limite d'entrée
- Fonction maître et esclave
- Récepteur de télécommande RF inclus
- Réglage de la durée de la détection de porte ouverte
- Possibilité de se connecter à Internet via Ethernet ou 4G LTE, en utilisant les modules **MM270-RJ45** ou **MM270-4GLTE**
- Configuration simple à travers l'application **MCONTROL**



### MM270-RJ45

Module that allows you to connect the M270 to the internet via an Ethernet cable, eliminating the need to purchase the MM270-4GLTE module, which requires the use of a SIM card with additional costs. With this module, simply connect the M270 to a slot RJ45 with internet access and it becomes possible to **use and configure the system remotely via the Motorline® Portal**, all you need to do is purchase a license to do so.

Le module **MM270-4GLTE** permet de connecter le M270 à Internet par le biais d'un câble Ethernet, sans qu'il soit nécessaire d'acheter le module MM270-4GLTE, qui nécessite l'utilisation d'une carte SIM à un coût supplémentaire.

Avec ce module, il suffit de connecter le M270 à un port RJ45 avec accès à Internet pour pouvoir **utiliser et configurer le système à distance via le Portail Motorline®**, et il suffit d'acheter une licence pour le faire.



### MM270-4GLTE

Module to remotely control the **M270** access control board via 4G/LTE, via phone call (free of charge) and SMS.

Furthermore, it is also possible to connect the device to the Motorline® Portal by purchasing a license, to carry out all management, such as changing settings and checking access history.

Module permettant de contrôler à distance la centrale de contrôle d'accès **M270** via 4G/LTE, appel téléphonique (gratuit) et SMS.

Il est également possible de connecter l'appareil au Portail Motorline® en achetant une licence, afin d'effectuer toute la gestion, comme la modification des paramètres et la vérification de l'historique des accès.



		M200	M250	M270
TECHNICAL DATA DONNÉES TECHNIQUES	Power supply <i>Alimentation</i>	12/24Vac   12/36Vdc	12/24Vac   12/36Vdc	12/24Vac   12/36Vdc
	Type of communication for relay activation <i>Type de communication pour l'activation des relais</i>	Calls   Bluetooth   SMS   Portal   Wiegand <i>Appels   Bluetooth   SMS / Portail Motorline®   Wiegand</i>	Bluetooth   Cloud-based APP   Portal   Wiegand <i>Bluetooth   APP basée en Cloud   Portail Motorline®   Wiegand</i>	RF remote   Calls   Bluetooth   SMS   Portal   Wiegand <i>Télécommandes RF   Appels   Bluetooth   SMS   Portail Motorline®   Wiegand</i>
	Device configuration methods <i>Méthodes de configuration des appareils</i>	Bluetooth   SMS   Portal <i>Bluetooth   SMS   Portail</i>	Cloud-based APP   Portal <i>APP basée en Cloud   Portail Motorline®</i>	Bluetooth   SMS   Portal <i>Bluetooth   SMS   Portail</i>
	Users capacity <i>Capacité d'utilisateurs</i>	Up to 1000 users <i>jusqu'à 1000 utilisateurs</i>	Up to 1000 users <i>jusqu'à 1000 utilisateurs</i>	Up to 2000 users <i>jusqu'à 2000 utilisateurs</i>
	Bluetooth communication distance <i>Distance de communication Bluetooth</i>	30m in open field <i>30m en champ libre</i>	30m in open field <i>30m en champ libre</i>	30m in open field <i>30m en champ libre</i>
OUTPUTS SORTIES	Output relays to control doors or automation <i>Relais de sortie pour contrôler des portes ou des automatismes</i>	2	2	2
INPUTS ENTRÉES	Inputs dedicated exclusively to Wiegand readers <i>Entrées dédiées exclusivement aux lecteurs Wiegand</i>	0	0	2
	Digital inputs / dry contact <i>Entrées numériques / contact sec</i>	2	2	2
	Input for RS485 communication <i>Entrée de communication RS485</i>			✓
	Quick adapter for powering the device <i>Adaptateur rapide pour l'alimentation de l'appareil</i>			✓
	Input for RJ45 Ethernet communication cable <i>Entrée du câble de communication Ethernet RJ45</i>			MM270-RJ45 Module Module MM270-RJ45
FUNCTIONALITIES FONCTIONNALITÉS	Define up to 8 routines/day with time interval option <i>Définir jusqu'à 8 routines/jour avec option d'intervalle de temps</i>	✓	✓	✓
	Define exception days for routines (e.g. holidays, vacations, etc.) <i>Définir des jours d'exception pour les routines (par exemple, jours fériés, vacances, etc.)</i>	✓	✓	✓
	Create users restricted by time interval (hours/days/weeks) up to 90 days max. <i>Créer des utilisateurs limités par intervalle de temps (heures/jours/semaines) jusqu'à 90 jours max.</i>	✓	✓	✓
	Set user permission start day <i>Définir le jour de début de la permission de l'utilisateur</i>	✓	✓	✓
	Alarm communicator mode: makes a call and/or SMS when the alarm is activated or triggered <i>Mode communicateur d'alarme : émet un appel et/ou un SMS lorsque l'alarme est activée ou déclenchée</i>	✓		
	Alarm communicator mode: sends notifications when the alarm is activated or triggered <i>Mode communicateur d'alarme : envoie des notifications lorsque l'alarme est activée ou déclenchée</i>	✓	✓	
	Two inputs with the possibility of sending feedback via SMS <i>Deux entrées avec la possibilité d'envoyer un retour d'information par SMS</i>	✓		
	Define 3 user types (owner, administrator and visitor) <i>Définition de 3 types d'utilisateurs (propriétaire, administrateur et visiteur)</i>	✓	✓	✓
	Memory card compatible to record all activity over the past 12 months online <i>Compatible avec une carte mémoire pour enregistrer en ligne toutes les activités des 12 derniers mois</i>	✓	✓	✓



		M200	M250	M270
FUNCTIONALITIES FONCTIONNALITÉS	Check history in real time <i>Consultation de l'historique en temps réel</i>	Motorline® Portal <i>Portail Motorline®</i>	APP and Motorline® Portal <i>APP et portail Motorline®</i>	Motorline® Portal <i>Portail Motorline®</i>
	Compatible with Motorline® Portal <i>Compatibilité avec le portail Motorline®</i>	✓	Included in the plan <i>Inclus dans le plan</i>	✓
	Device configuration remotely via SMS <i>Configuration de l'appareil à distance par SMS</i>	✓		MM270-4GLTE Module <i>Module MM270-4GLTE</i>
	Integrated microSIM data card <i>Carte de données microSIM intégrée</i>		✓	
	Motorline® Portal included in microSIM data card plan <i>Le portail Motorline® est inclus dans le plan de la carte de données microSIM</i>		✓	
	Full control of the device via the APP remotely (Cloud-based automation) <i>Contrôle à distance complet de l'appareil à travers l'APP (automatisation basée sur le cloud)</i>		✓	
	Missed call function <i>Fonction d'appel manqué</i>	✓		MM270-4GLTE Module <i>Module MM270-4GLTE</i>
	Anti-passback <i>Anti-retour</i>			✓
	Count and limit of people entering a space <i>Comptage et limitation du nombre de personnes entrant dans un espace</i>			✓
	Expansion of the number of doors up to a maximum of 16 <i>Extension du nombre de portes jusqu'à un maximum de 16</i>			✓
	Master / Slave <i>Maître / Esclave</i>			✓
	Compatible with Ethernet communication <i>Compatible avec la communication Ethernet</i>			✓
	Possibility of using different types of credentials for the same user <i>Possibilité d'utiliser différents types d'identifiants pour un même utilisateur</i>	✓	✓	✓
	Compatible with keypad (ex: TEC100) <i>Compatible avec un digicode (par exemple TEC100)</i>	✓	✓	✓

## APP MCONTROL



FREE DOWNLOAD / TÉLÉCHARGEMENT GRATUIT



# MOTORLINE PORTAL

## PORTAIL MOTORLINE



VISIT THE PORTAL  
VISITEZ LE PORTAIL

### SIMPLIFIED AND INTUITIVE REMOTE MANAGEMENT

The Motorline® Portal makes our 4G communicators and access controller even more versatile.

It is possible to access the Portal from anywhere in the world, through a web browser, to control any device remotely.

### GESTION À DISTANCE SIMPLIFIÉE ET INTUITIVE

Le Portail Motorline® rend nos communicateurs 4G et notre centrale de contrôle d'accès encore plus polyvalents.

Vous pouvez accéder au portail de n'importe où dans le monde à travers un navigateur web pour contrôler n'importe quel appareil à distance.

### CONDOMINIUM MANAGEMENT

- Easily manage all your devices without needing to go to location or send SMS
- Add, edit or delete users

#### Check the location of each communicator

Check all your communicators on a map and, with a simple click, access the device page

### GESTION DES COPROPRIÉTÉS

- Gérez facilement tous vos appareils sans avoir à vous déplacer ou à envoyer un SMS.
- Ajoutez, modifiez ou supprimez des utilisateurs

#### Vérifier localisation de chaque communicateur

Consultez tous vos communicateurs sur une carte et, d'un simple clic, accédez à la page de l'appareil

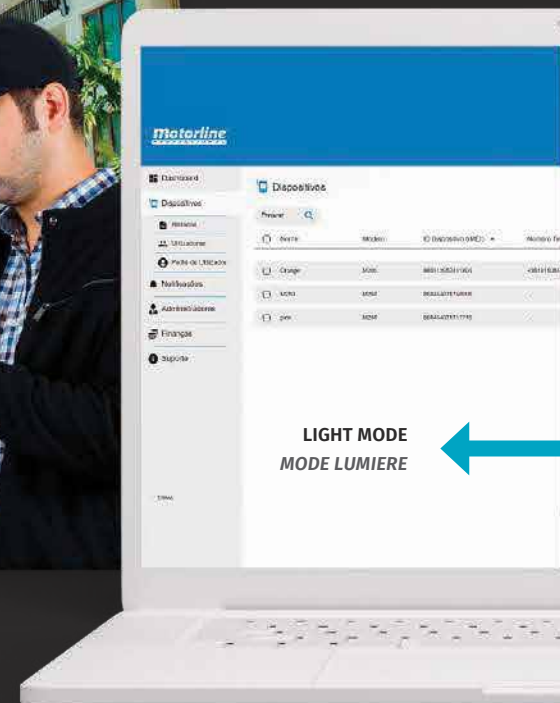

### COMPANIES

- **Weekly routines:** Select, for each day of the week, the time you want the gate or door to open
- **Exception day:** Select days to not run the routines (Holidays, 'Bridges', etc.)
- Select moveable feast (whose day changes each year, such as Easter) on which routines will not run

#### Select holiday interval

Select a time range within which routines will not run

### ENTREPRISES

- **Routines hebdomadaires:** Sélectionnez, pour chaque jour de la semaine, l'heure à laquelle vous souhaitez que le portail ou la porte s'ouvre
- **Jours d'exception:** Sélectionnez les jours où les routines ne doivent pas être exécutées (jours fériés, ponts, etc.)
- Sélectionnez les jours fériés mobiles (dont le jour change chaque année, comme Pâques) pendant lesquels les routines ne s'exécuteront pas

#### Sélectionner l'intervalle de vacances

Sélectionner un intervalle de temps pendant lequel les routines ne fonctionneront pas





## LOCAL ACCOMMODATION

- **Visitor access:** Add "Visitors" only during a time interval (you can remove them at the end of the interval) and on certain days of the week. You can also restrict access to just one door or gate
- **Share access:** You can send the visitor a QR Code or keypad code, with date and time restrictions/limits, so that they can access the location. This offers the owner the possibility of managing access remotely
- **Check status remotely:** Easily and remotely check whether devices are open or closed (door, gate, barrier, etc.)

## LOCATIONS DE VACANCES

- **Accès des visiteurs:** Ajoutez des « visiteurs » uniquement pendant un intervalle de temps (vous pouvez les supprimer à la fin de l'intervalle) et certains jours de la semaine. Vous pouvez également limiter l'accès à une seule porte ou à un seul portail
- **Partager l'accès:** Vous pouvez envoyer au visiteur un code QR ou un code clavier, avec une date et une heure de restriction/limite, afin qu'il puisse accéder au site. Le propriétaire peut ainsi gérer l'accès à distance
- **Vérifier l'état à distance:** Vérifier facilement et à distance si les dispositifs sont ouverts ou fermés (porte, portail, barrière, etc.)



DARK MODE  
MODE SOMBRE

## SPECIAL CONDITIONS FOR THE RESELLER WHEN PURCHASING PLANS ON THE PORTAL.

### CONDITIONS SPÉCIALES POUR LES REVENDEURS LORS DE L'ACHAT DE PLANS SUR LE PORTAL MOTORLINE®.

## RESIDENCES

- **Alarms:** Activate, deactivate and configure your alarm remotely
- **Email Notifications:** Receive email notifications whenever:
  - There is a change in a device (gate opening, alarm going off, among others)
  - Someone unauthorized tries to call the communicator
  - The communicator stops communicating via 4G

## MAISONS

- **Alarmes:** Activez, désactivez et configurez votre alarme à distance
- **Notifications par e-mail:** Recevez des notifications par e-mail chaque fois que:
  - Il y a un changement dans un dispositif (ouverture de portail, déclenchement d'alarme, entre autres)
  - Une personne non autorisée tente d'appeler le communicateur
  - Le communicateur cesse de communiquer via 4G



## COMPATIBLE WITH WIEGAND READERS

The M200/M250 communicators and the M270 access controller establish a connection with several access control readers, as long as they are equipped with Wiegand communication.

On readers with RFID and QR Code reading capabilities, the Motorline® Portal can generate a QR code corresponding to the RFID card.

## COMPATIBLES AVEC LES LECTEURS WIEGAND

Les communicateurs M200/M250 et le contrôleur d'accès M270 se connectent à différents lecteurs de contrôle d'accès, à condition qu'ils soient équipés de la communication Wiegand.

Sur les lecteurs dotés d'une capacité de lecture RFID et QR Code, Portal Motorline® peut générer un QR code correspondant à la carte RFID.

# DISCOVER THE PORTAL'S PLANS

## DÉCOUVREZ LES PLANS DU PORTAIL



**CONTROL YOUR DEVICES ANYWHERE IN THE WORLD**  
**CONTRÔLEZ VOS APPAREILS PARTOUT DANS LE MONDE**



## PLANS FOR THE M200 AND M270 PLANS POUR LE M200 ET M270

BASIC	STANDARD	PREMIUM	PRO
<ul style="list-style-type: none"> <li>✓ Device Management <i>Gestion des appareils</i></li> <li>✓ No admins <i>Sans administrateurs</i></li> <li>✓ 1 Types of notifications (device status) <i>1 Types de notifications (état de l'appareil)</i></li> <li>✓ No records <i>Pas de journaux</i></li> </ul>	<ul style="list-style-type: none"> <li>✓ Device Management <i>Gestion des appareils</i></li> <li>✓ 2 Admins <i>2 Administrateurs</i></li> <li>✓ 3 Types of notifications <i>3 Types de notifications</i></li> <li>✓ 5 000 Records* <i>5 000 Journaux</i></li> </ul> <p><small>*Maximum 30 days *Maximum 30 jours</small></p>	<ul style="list-style-type: none"> <li>✓ Device Management <i>Gestion des appareils</i></li> <li>✓ 10 Admins <i>10 Administrateurs</i></li> <li>✓ 6 Types of notifications <i>6 Types de notifications</i></li> <li>✓ 100 000 Records* <i>100 000 Journaux</i></li> </ul> <p><small>*Maximum 30 days *Maximum 30 jours</small></p>	<p>SAME AS <b>PREMIUM</b> PLAN <i>IDENTIQUE AU PLAN <b>PREMIUM</b></i></p> <p>1 or 3 year license <i>Licence de 1 ou 3 ans</i></p>
Month / Mois	Month / Mois	Month / Mois	1 Year / Année   3 Years / Années



## PLANS FOR THE M250 PLANS POUR LE M250

SIM 100	SIM 500	SIM 1000
<ul style="list-style-type: none"> <li>✓ 25 MB <small>*Approximately 80 000 thousand openings <i>*Environ 80 000 ouvertures</i></small></li> <li>✓ 100 Users/Credentials <i>100 Utilisateurs / Certificats</i></li> <li>✓ 2 Admins <i>2 Administrateurs</i></li> <li>✓ 100 000 Records* <i>100 000 Journaux</i></li> </ul> <p><small>*Maximum 90 days *Maximum 90 jours</small></p>	<ul style="list-style-type: none"> <li>✓ 50 MB <small>*Approximately 160 000 thousand openings <i>*Environ 160 000 ouvertures</i></small></li> <li>✓ 500 Users/Credentials <i>500 Utilisateurs / Certificats</i></li> <li>✓ 5 Admins <i>5 Administrateurs</i></li> <li>✓ 100 000 Records* <i>100 000 Journaux</i></li> </ul> <p><small>*Maximum 90 days *Maximum 90 jours</small></p>	<ul style="list-style-type: none"> <li>✓ 100 MB <small>*Approximately 320 000 thousand openings <i>*Environ 320 000 ouvertures</i></small></li> <li>✓ 1000 Users/Credentials <i>1000 Utilisateurs / Certificats</i></li> <li>✓ 10 Admins <i>10 Administrateurs</i></li> <li>✓ 100 000 Records* <i>100 000 Journaux</i></li> </ul> <p><small>*Maximum 90 days *Maximum 90 jours</small></p>
Year / Année   Month / Mois	Year / Année   Month / Mois	Year / Année   Month / Mois

# MCONNECT

WiFi

The Wi-Fi modules of the MCONNECT range allow you to control remotely any type of device, via mobile phone, tablet or computer.

Les modules Wi-Fi de la gamme MCONNECT permettent de contrôler à distance tout type de dispositif au moyen d'un portable, d'une tablette ou d'un ordinateur.



## Discover the MCONNECT range Découvrez la gamme MCONNECT



### MCONNECT BRIDGE

Device with a relay and an input for device position sensor. It also allows you to copy around 15 FALK remote controls, with the possibility of **activating up to 60 different devices**.

Dispositif avec un relais et une entrée pour un capteur de position d'appareil. Il permet également d'émuler une quinzaine de télécommandes FALK, avec la possibilité **d'activer jusqu'à 60 dispositifs différents**.



### MCONNECT SHUTTER

Module suitable for controlling curtains and tubular motors. Can be installed between the switch and the motor. The outputs of this module can also be used to give **dry contact orders** to automation devices and their inputs such as **door or gate position sensors**.

Module adapté à la commande de rideaux et de moteurs tubulaires. Il peut être installé entre l'interrupteur et le moteur. Les sorties de ce module peuvent également être utilisées pour donner un **ordre de contact sec** pour les automatismes et ses entrées comme un **capteur de position de porte ou de portail**.



### MCONNECT DUAL SWITCH

This module is specially used for residential **lighting control**. Ideal for controlling up to 2 light points. Can be installed between the switch and the light point.

Ce module est particulièrement adapté au **contrôle de l'éclairage** résidentiel. Idéal pour contrôler jusqu'à 2 points lumineux. Peut être installé entre l'interrupteur et le point lumineux.



### MCONNECT LINK

Module to **connect** to Motorline® **control boards**, through serial communication. With this module you can control the control board remotely, such as: **giving opening and closing orders, making parameterizations, viewing the status of the door/gate and its peripherals**, among many other features.

Module permettant de se **connecter aux centrales électroniques Motorline®** à travers une communication série. Ce module permet de contrôler à distance l'ensemble de la centrale, comme par exemple : **donner l'ordre d'ouverture et de fermeture, effectuer des paramétrages, visualiser l'état de la porte et de ses périphériques**, parmi beaucoup d'autres fonctions.



		MCONNECT BRIDGE	MCONNECT SHUTTER	MCONNECT DUAL SWITCH	MCONNECT LINK
TECHNICAL DATA DONNÉES TECHNIQUES	Power supply Alimentation	12/24V ca/cc or Micro USB / 12/24V ac/dc o Micro USB	90-230Vac 50-60Hz	90-230Vac 50-60Hz	USB Type-C 5Vdc
	Maximum switching power Puissance de commutation maximale	30Vdc 1A	230Vac   750W	230Vac   1000W	-
	Wi-Fi range Portée Wi-Fi	50m in open field / 50m en champ libre	50m in open field / 50m en champ libre	50m in open field / 50m en champ libre	50m in open field / 50m en champ libre
	RF emission range Portée d'émission RF	100m in open field / 100m en champ libre	-	-	-
FUNCTIONALITIES FONCTIONNALITÉS	Relay outputs Sorties relais	1	2	2	0
	Type of communication with devices Type de communication avec les appareils	Radio frequency or relay output Sortie radiofréquence ou relais	Relay output Sortie relais	Relay output Sortie relais	Serial communication Communication série
	Digital inputs Entrées numériques	1x connection of sensors 1x connexion capteur	1x connection of sensors or 2x wall switches 1x connexion capteur ou 2x boutons poussoirs	2x wall switches 2x boutons poussoirs	Serial communication with the remote control Communication série avec la centrale de controle
	Real-time check whether open or closed Contrôle en temps réel de l'ouverture ou de la fermeture	1 device 1 appareil	✓		✓
	Checking the lamp status (on/off) Vérification de l'état de la lampe (allumée/éteinte)			✓	
	Direct connection to the control board Connexion directe à la centrale électronique				✓
	Configure control board parameters via the app Configuration des paramètres de la centrale via l'application				✓
	Remotely record RF remote controls Enregistrer les télécommandes RF à distance				✓
	Check peripheral errors and status Vérifier les erreurs et l'état des périphériques				✓
Perform fault diagnosis and assessment remotely Effectuer le diagnostic et l'évaluation des défauts à distance				✓	



### **MCONNECT BRIDGE**

Wi-Fi module that allows you to control remotely, through the MCONNECT app, up to 60 devices of all types.

Compatible with Motorline® automatism but can also be used in devices of other brands by applying an Motorline® receiver.

*Module Wi-Fi qui permet de contrôler à distance, via l'application MCONNECT, jusqu'à 60 appareils de tous types.*

*Compatible avec les automatismes Motorline® mais peut également être utilisé dans des appareils d'autres marques en appliquant un récepteur Motorline®.*



### **MCONNECT SHUTTER**

Wi-Fi module that allows you to control remotely the rolling motors through the MCONNECT app, where it is possible to check the device's opening status through the working time.

Module format designed to be easily installed behind the wall switch.

It can be used in different types of devices, such as sliding, swing, sectional motors, barriers, among others.

It allows monitoring the status in real time – open or closed – through the application of two magnetic contacts.

Additionally, it can function as a receiver on any type of device.

*Module Wi-Fi qui permet de contrôler à distance les moteurs d'enrouler via l'application MCONNECT, où vous pouvez vérifier l'état d'ouverture de l'appareil pendant le temps de travail.*

*Format de module conçu pour être facilement installé derrière l'interrupteur mural.*

*Elle peut être utilisée avec différents types de dispositifs, tels que les moteurs coulissants, les moteurs battants, les moteurs de portes sectionnelles, les barrières, entre autres.*

*Il permet de contrôler l'état en temps réel - ouvert ou fermé - grâce à l'application de deux contacts magnétiques.*

*En outre, il peut fonctionner comme récepteur dans n'importe quel type d'appareil.*



### **MCONNECT DUAL SWITCH**

Wi-Fi module developed to remotely control 1 or 2 lighting points through the MCONNECT app.

The compact design of the module allows for easy installation behind the wall switch without interfering with manual control of the lights.

With the app, you can turn the lighting on and off remotely, in addition to checking its status in real time.

*Module Wi-Fi conçu pour contrôler à distance 1 ou 2 points d'éclairage à l'aide de l'appli MCONNECT.*

*Le design compact du module permet une installation facile derrière l'interrupteur mural, sans interférer avec le contrôle manuel des lumières.*

*Grâce à l'application, vous pouvez allumer et éteindre l'éclairage à distance, ainsi que vérifier son état en temps réel.*

# MCONNECT LINK

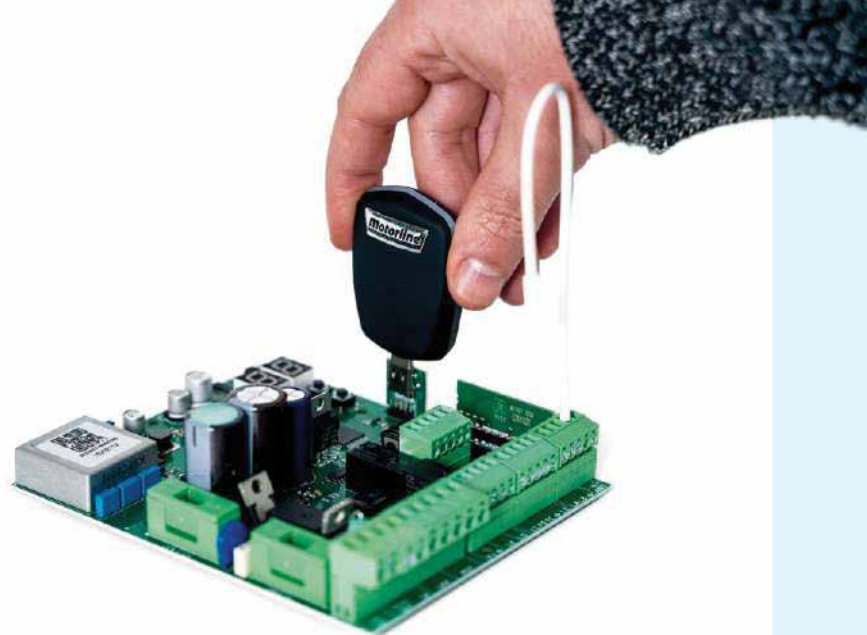

Innovative module that takes the control of Motorline® control boards to a new level, with Plug & Play connection.

Module innovant qui porte le contrôle des centrales Motorline® à un niveau supérieur, avec une connexion Plug & Play.



## REMOTE CONTROL VIA THE INTERNET

Opening and closing devices with just a few clicks on the MCONNECT app

## CONTRÔLE À DISTANCE VIA L'INTERNET

Ouvrez et fermez des appareils en quelques clics dans l'application MCONNECT



## DETAILED CHANGE HISTORY

Complete record of openings, closings and any changes (certified technicians only)

## HISTORIQUE DÉTAILLÉ DES MODIFICATIONS

Enregistrement complet des ouvertures, fermetures et modifications (uniquement pour les techniciens certifiés)



## REMOTE DIAGNOSIS OF THE CONTROL BOARD STATUS

Check the status of your automation in real time from the MCONNECT app

## DIAGNOSTIC À DISTANCE DE L'ÉTAT DE LA CENTRALE

Vérifiez l'état de votre automatisation en temps réel depuis l'application MCONNECT

## AND STILL...

- ✓ Remote control of devices through the MCONTROL APP
- ✓ Share control board configurations with other installations quickly and efficiently
- ✓ Automatic detection of the exchange where it is being connected
- ✓ Edit programming parameters (technicians only)
- ✓ Monitoring of all control board peripherals
- ✓ Control board firmware update via Wi-Fi

## ET PLUS ENCORE...

- ✓ Contrôle à distance des dispositifs via l'APP MCONTROL
- ✓ Partage rapide et efficace des configurations de la centrale avec d'autres installations
- ✓ Détection automatique de la centrale à laquelle vous vous connectez
- ✓ Modification des paramètres de programmation (exclusivement pour les techniciens)
- ✓ Surveillance de tous les périphériques de la centrale
- ✓ Mise à jour du micrologiciel de la centrale par Wi-Fi



# APP MCONNECT



FREE DOWNLOAD / TÉLÉCHARGEMENT GRATUIT

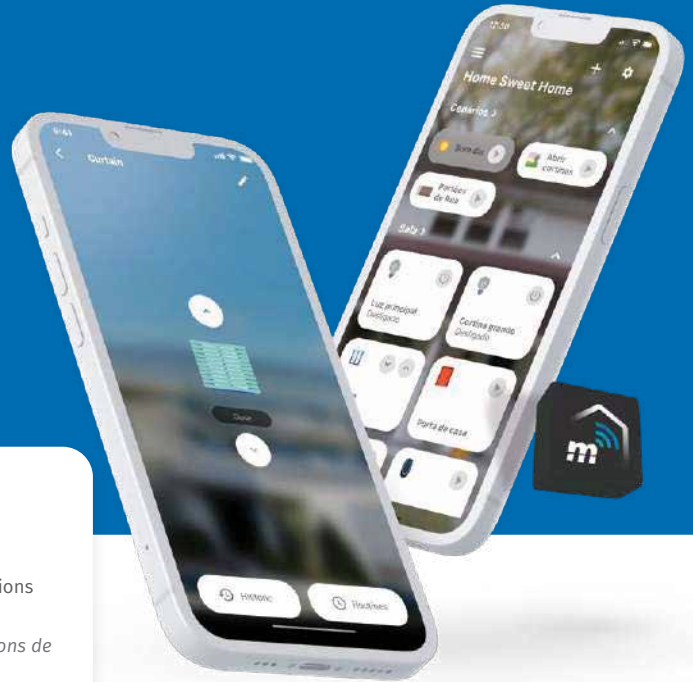

**Device control from anywhere**  
*Contrôle de l'appareil depuis n'importe où*



**Divisions**  
Organize devices by room divisions  
*Divisions*  
*Organisez les appareils par divisions de pièce*



**Automatic routines**  
Ex: Turning the balcony lights on at 20:00 and off at 23:00  
*Routines automatiques*  
Ex: Allumer les lumières de la terrasse à 20h00 et les éteindre à 23h00



**Voice control**  
Compatible with Google Assistant and Amazon Alexa  
*Contrôle vocal*  
Compatible avec Google Assistant et Amazon Alexa



**Android Auto**  
Compatible with Android car navigation assistant  
*Android Auto*  
Compatible avec l'assistant de navigation automobile Android



**Custom notifications**  
Ex: Attention, the garage door was open!  
*Notifications personnalisées*  
Ex: Attention, la porte du garage est restée ouverte!



**History**  
View the action history of all devices  
*Historique*  
Afficher l'historique des actions de tous les appareils



**Users**  
Advanced management of user permissions by device and schedule  
*Utilisateurs*  
Gestion avancée des autorisations des utilisateurs par appareil et horaire



**Scenario automation**  
Ex: When opening the blind, the lights in the room are automatically switched on  
*Automatisation de scénario*  
Ex: Lors de l'ouverture du store, les lumières de la pièce s'allument automatiquement.

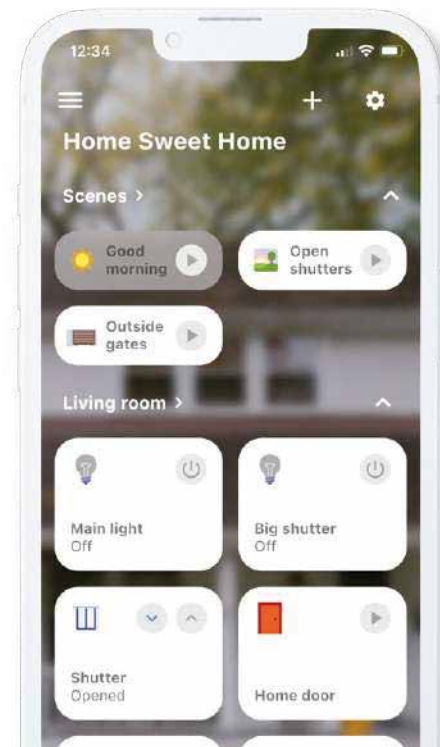

## SOLUTIONS ADAPTED TO YOUR NEEDS DES SOLUTIONS ADAPTÉES À VOS BESOINS

### FREE

-  **1** House  
Maison
-  **7** History Days  
Journées d'historiques
-  **5** Users  
Utilisateurs
-  **10** Routines  
Routines
-  **12** Devices  
Dispositifs
-  **20** Divisions  
Divisions
-  **10** Scenarios  
Scénarios

### BASIC

-  **2** Houses  
Maisons
-  **30** History Days  
Journées d'historiques
-  **50** Users\*  
Utilisateurs
-  **20** Routines\*  
Routines
-  **24** Devices\*  
Dispositifs
-  **40** Divisions\*  
Divisions
-  **20** Scenarios\*  
Scénarios

\*Limit per house \*Limite par maison

### PREMIUM

-  **5** Houses  
Maisons
-  **90** History Days  
Journées d'historiques
-  **150** Users\*  
Utilisateurs
-  **40** Routines\*  
Routines
-  **72** Devices\*  
Dispositifs
-  **80** Divisions\*  
Divisions
-  **40** Scenarios\*  
Scénarios

\*Limit per house \*Limite par maison

### ENTERPRISE

-  **10** Houses  
Maisons
-  **180** History Days  
Journées d'historiques
-  **300** Users\*  
Utilisateurs
-  **80** Routines\*  
Routines
-  **144** Devices\*  
Dispositifs
-  **120** Divisions\*  
Divisions
-  **80** Scenarios\*  
Scénarios

\*Limit per house \*Limite par maison

Year / Année | Month / Mois

Year / Année | Month / Mois

Year / Année | Month / Mois



Compatible with *Compatible avec*

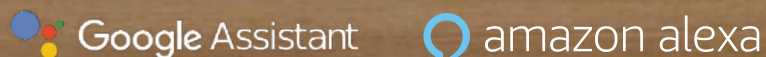



# SOLAR ENERGY ÉNERGIE SOLAIRE



This range of products allows the creation of a solar energy system for low voltage (LV) automations, to power gates far from the power grid.

*Cette gamme de produits permet de créer un système d'énergie solaire pour les automatismes basse tension (BT), afin d'alimenter les portails éloignés du réseau électrique.*



# APOLO



## KIT APOLO

APOLO is a solar energy system for **all types of Motorline® motors compatible with batteries**. To make it work on other brands' automation devices, the system only needs to receive information on the position of the gate. When does not have it, it is easy to solve, just apply an external sensor (example: magnetic contact).

APOLO est un système d'énergie solaire pour **tous les types de moteurs Motorline® compatibles avec des batteries**.

Pour le faire fonctionner avec d'autres marques d'automatismes, il suffit que le système reçoive l'information de la position du portail. Lorsqu'il ne l'a pas, il est facile de résoudre ce problème en appliquant simplement un capteur externe (exemple: contact magnétique).

### KIT COMPONENTS

- 1 Solar panel **MSP30-72A**
- 1 Control board **MCHSOLAR**
- 2 Batteries 12Vdc/14Ah **MBAT14-14AH**
- Solar panel fixing support

### COMPOSITION DU KIT

- 1 Panneau solaire **MSP30-72A**
- 1 Centrale électronique **MCHSOLAR**
- 2 Batteries 12Vdc/14Ah **MBAT14-14AH**
- Support de fixation du panneau solaire

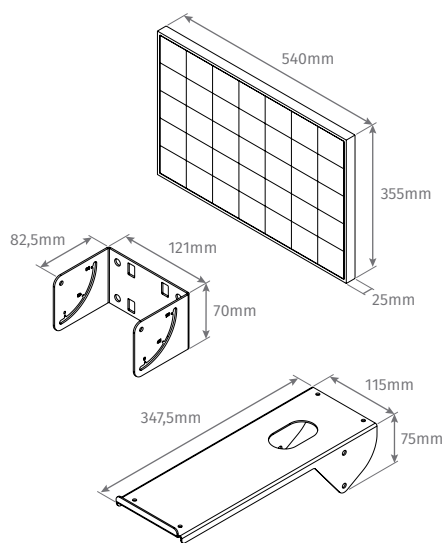

### Easy to install

It doesn't need power to work.

### Facilité d'installation

Aucune alimentation électrique n'est nécessaire pour le fonctionnement.



### More energy efficiency

The system remains off until further order is received.

### Plus d'efficacité énergétique

Le système reste éteint jusqu'à ce qu'on lui donne une nouvelle ordre.



### High autonomy

Capacity for batteries up to 28Ah and discharge protection.

### Autonomie élevée

Capacité pour des batteries jusqu'à 28Ah et protection contre la décharge.

**AUTOMATION FOR**

# **SLIDING GATES**

**AUTOMATISMES POUR**

# **PORTAILS COULISSANTS**



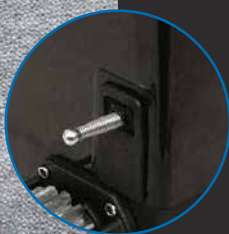
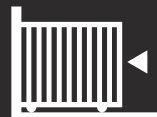

Standard model with mechanical limit switch (MAC).  
*Modèle standard avec fin de course mécanique (MAC).*

NEW  
NOUVEAU



Also available with **electronic** magnetic limit switch (MAG).  
*Également disponible avec un interrupteur de fin de course magnétique **électronique** (MAG).*

Our line of motors for sliding gates has numerous solutions for home or industry. Developed for entrances with the most varied dimensions, gates of various weights, inclined accesses or limited spaces. Find the solution that best suits your needs.

*Notre gamme de moteurs pour portails coulissants a de nombreuses solutions pour la maison ou l'industrie. Développé pour les entrées aux dimensions les plus variées, les portails de poids variés, les accès inclinés ou les espaces limités. Trouvez la solution la mieux adaptée à vos besoins.*

# GALO



	DC (BRUSH) MOTORS MOTEURS DC (MOTEURS À BALAIS)	AC MOTORS MOTEURS AC	BRUSHLESS MOTORS MOTEURS SANS BALAIS
Speed / Vitesse	●●●	●●●	●●●
Torque / Couple	●●●	●●●	●●●
Smooth movement / Mouvement fluide	●●●	●●●	●●●
Energy consumption efficiency / Efficacité énergétique	●●●	●●●	●●●
Acceleration and deceleration accuracy / Précision d'accélération et de décélération	●●●	●●●	●●●
Speed stability / Stabilité de la vitesse	●●●	●●●	●●●
Torque adjustment / Réglage du couple	●●●	●●●	●●●

## BRUSHLESS

Ultra-fast motor  
Moteur ultra-rapide

Embedded encoder  
Encodeur natif

Integrated battery charging  
Chargement intégré de la batterie

Integrated receiver  
Récepteur intégré



	GALO600	GALO600 SPEED	GALO1200	GALO2200
	110Vac/230Vac	110Vac/230Vac	110Vac/230Vac	110Vac/230Vac
	36Vdc	36Vdc	36Vdc	36Vdc
<b>W</b>	260W	360W	360W	430W
	450N	450N	1000N	1400N
	-20°C +55°C	-20°C +55°C	-20°C +55°C	-20°C +55°C
	IP44	IP44	IP44	IP44
	55%	55%	55%	55%
	120-240mm/s	225-450mm/s	150-300mm/s	150-300mm/s
	214mm/s*	400mm/s*	260mm/s*	260mm/s*
<b>Kg</b>	600kg	600kg	1200kg	2200kg
	≤ 50dB	≤ 50dB	≤ 50dB	≤ 50dB

\*Permissible speed with maximum weight supported  
Vitesse autorisée avec poids maximum supporté



GALO600 SPEED

GALO1200

GALO2200

**GALO** **BRUSHLESS**

Brushless automation for sliding gates weighing up to **600kg, 1200kg** and **2200kg**.

Automatisme sans balais pour portails coulissants jusqu'à **600kg, 1200kg** et **2200kg**.

**KIT COMPONENTS**

- 1 **36Vdc** brushless motor lubricated with grease
- 1 Control board **MC91BL-SC**
- 2 Remote controls **FALK**
- 1 Pair of photocells **MF30**
- 1 Transformer
- Mounting accessories

**COMPOSITION DU KIT**

- 1 Moteur sans balais **36Vdc** avec réducteur lubrifié à graisse
- 1 Centrale **MC91BL-SC**
- 2 Télécommandes **FALK**
- 1 Jeu de cellules **MF30**
- 1 Transformateur
- Accessoires pour l'assemblage



**KIT GALO600**

Up to 600kg / Jusqu'à 600kg

**KIT GALO600 SPEED**

Up to 600kg / Jusqu'à 600kg

**KIT GALO1200**

Up to 1200kg / Jusqu'à 1200kg

**KIT GALO2200**

Up to 2200kg / Jusqu'à 2200kg



Possibility of applying the **KMBAT26GALO / KMBAT26GALO-600** battery kit, see page 177.

Possibilité d'utiliser le **kit de batterie KMBAT26GALO / KMBAT26GALO-600**, voir page 177.



Standard finish: any RAL with textured finish  
 Other finishes: price upon request  
 Finition standard: tout RAL avec finition texturée  
 Autres finitions: prix sur demande



# FORT



Column automation with customizable colour for sliding gates.

**FORT: 24Vdc** Brushed motor / gates up to 400kg

**FORT-BL: 36Vdc** Brushless motor / gates up to 500kg

### KIT COMPONENTS

- 1 Motor
- 1 Control board **MC60** or **MC91BL-SC**
- 2 Remote controls **FALK**
- 1 Pair of photocells **MFE**
- Incorporated flashing lamp
- 1 Transformer
- Mounting accessories

Does not include fixation accessories and bearings

*Automatisme en colonne avec couleur personnalisable pour portails coulissants.*

**FORT: Moteur 24Vdc** à balais / portails jusqu'à 400kg

**FORT-BL: Moteur 36Vdc** sans balais / portails jusqu'à 500kg

### COMPOSITION DU KIT

- 1 Moteur
- 1 Centrale électronique **MC60** ou **MC91BL-SC**
- 2 Télécommandes **FALK**
- 1 Jeu cellules **MFE**
- Feux clignotant intégré
- 1 Transformateur
- Accessoires pour l'assemblage

*N'inclut pas les accessoires de fixations et les roulements*

	HEIGHT (mm) HAUTEUR (mm)				
	1000	1500	2000	2500	3000
<b>FORT</b>					
<b>FORT-BL</b>					

NEW

NOUVEAU

EN



FR



motorline.pt



FILL IN YOUR ORDER FORM  
 REMPLISSEZ LE BON DE  
 COMMANDE



Possibility to apply **MBAT26V2000** battery, see page 177.

Possibilité d'appliquer batterie **MBAT26V2000**, voir page 177.

	FORT	FORT-BL
	110Vac/230Vac	110Vac/230Vac
	24Vdc	36Vdc
<b>W</b>	80W	360W
	-20°C +55°C	-20°C +55°C
	IPX4	IPX4
	50%	55%
	180mm/s	210mm/s
<b>Kg</b>	400kg	500kg
	≤ 50dB	≤ 50dB

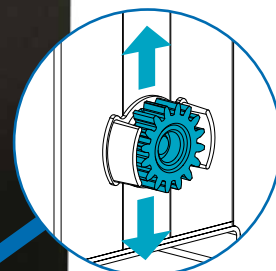

Adjustable pinion  
 Pignon réglable



# BRAVO500 SLIDE800A OL 1500/2000



Automation for sliding gates weighing up to **500kg, 800kg, 1500kg and 2400kg.**

**BRAVO500 | SLIDE800A:** Motor with grease-lubricated gearbox

**OL1500/2000:** Oil-dipped motor and gearbox

#### KIT COMPONENTS

- 1 **110Vac or 230Vac** motor
- 1 Control board **MC50**
- 2 Remote controls **FALK**
- 1 Pair of photocells **MF30**
- Mounting accessories

*Automatisme pour portails coulissants jusqu'à **500 kg, 800 kg, 1500 kg et 2400 kg.***

**BRAVO500 | SLIDE800A:** Moteur avec réducteur lubrifié à la graisse.

**OL1500/2000:** Moteur et réducteur trempé dans l'huile

#### COMPOSITION DU KIT

- 1 Moteur **110Vac ou 230Vac**
- 1 Centrale **MC50**
- 2 Télécommandes **FALK**
- 1 Jeu de cellules **MF30**
- Accessoires pour l'assemblage

	<b>BRAVO500</b>	<b>SLIDE800A</b>	<b>OL1500</b>	<b>OL2000</b>
	110Vac/230Vac	110Vac/230Vac	110Vac/230Vac	110Vac/230Vac
	230Vac	230Vac	230Vac	230Vac
<b>W</b>	280W	370w	550w	1000w
	400N	550N	750N	1500N
	-25°C +55°C	-25°C +55°C	-25°C +55°C	-25°C +55°C
	IP44	IP44	IP44	IP44
	25%	40%	50%	50%
	156mm/s	186mm/s	186mm/s	186mm/s
<b>Kg</b>	500kg	800kg	1500kg	2400kg
	≤ 55dB	≤ 55dB	≤ 55dB	≤ 55dB

	Reference Référence	€
	<b>KIT BRAVO500-50</b>	
	<b>KIT SLIDE800A-50</b>	
	<b>KIT OL1500</b>	
	<b>KIT OL2000</b>	



# STARK

Automation for large sliding gates up to **4000kg, 6000kg and 8000kg**.  
 • With possibility of power supply at **230Vac** or **400Vac**

*Automatisme pour les grands portails coulissants jusqu'à **4000kg, 6000kg et 8000kg**.*

*• Avec possibilité d'alimentation en **230Vac** ou **400Vac***



	STARK4	STARK6	STARK8
	110Vac/230Vac	110Vac/230Vac	110Vac/230Vac
	400Vac	400Vac	400Vac
<b>W</b>	750W	1100w	1500w
	3000N	4700N	7600N
	-20°C +55°C	-20°C +55°C	-20°C +55°C
	IPx4	IPx4	IPx4
	50%	50%	50%
	180mm/s	180mm/s	120mm/s
<b>Kg</b>	4000kg	6000kg	8000kg
	≤ 60dB	≤ 60dB	≤ 60dB

## KIT STARK4

### KIT COMPONENTS

- 1 **400Vac** Motor
- 1 Control board **MC112STK** or **MC410STK**
- 2 Remote controls **FALK**
- 1 Pair of photocells **MF30**
- Incorporated flashing lamp
- Mounting accessories

### COMPOSITION DU KIT

- 1 Moteur **400Vac**
- 1 Centrale électronique **MC112STK** ou **MC410STK**
- 2 Télécommandes **FALK**
- 1 Jeu de photocellules **MF30**
- Feux clignotant intégré
- Accessoires pour l'assemblage



**KIT STARK4-230V**  
230Vac (MC112STK)

**KIT STARK4-400V**  
400Vac (MC410STK)

## KIT STARK6

### KIT COMPONENTS

- 1 **400Vac** Motor
- 1 Control board **MC113STK** or **MC410STK**
- 2 Remote controls **FALK**
- 1 Pair of photocells **MF30**
- Incorporated flashing lamp
- Mounting accessories

### COMPOSITION DU KIT

- 1 Moteur **400Vac**
- 1 Centrale électronique **MC113STK** ou **MC410STK**
- 2 Télécommandes **FALK**
- 1 Jeu de photocellules **MF30**
- Feux clignotant intégré
- Accessoires pour l'assemblage



**KIT STARK6-230V**  
230Vac (MC113STK)

**KIT STARK6-400V**  
400Vac (MC410STK)

## KIT STARK8

### KIT COMPONENTS

- 1 **400Vac** Motor
- 1 Control board **MC113STK** or **MC410STK**
- 2 Remote controls **FALK**
- 1 Pair of photocells **MF30**
- Incorporated flashing lamp
- Mounting accessories

### COMPOSITION DU KIT

- 1 Moteur **400Vac**
- 1 Centrale électronique **MC113STK** ou **MC410STK**
- 2 Télécommandes **FALK**
- 1 Jeu de photocellules **MF30**
- Feux clignotant intégré
- Accessoires pour l'assemblage



**KIT STARK8-230V**  
230Vac (MC113STK)

**KIT STARK8-400V**  
400Vac (MC410STK)



**Kg** 800kg

### **CRM5**

Nylon gear rack with steel interior (1m).  
\* Fixing screws not included.

Crémaillère en nylon avec acier à l'intérieur (1m).  
\* Vis de fixation non incluses.



### **MCP24**

Box with 24 screws and 24 washers to  
4m CRM5 gear rack.

Boîte avec 24 vis et rondelles pour 4m  
de crémaillère CRM5.



**Kg** 4000kg

### **CRM4**

30x12 galvanized steel gear rack with studs (1m).  
Crémaillère zinguée 30x12, fixations bases avec vis et  
rondelle (1m).

### **CRM42**

30x12 galvanized steel gear rack with studs (2m).  
Crémaillère zinguée 30x12, fixations bases avec vis et  
rondelle (2m).

### **CRM4-INOX**

30x12 stainless steel rack with studs (1m).

Crémaillère en acier inoxydable 30 x 12 avec  
punaises (1m).



### **CRM4-TC**

Studs for **CRM4** and **CRM42** zinc plated gear rack.

Entretoises de crémaillère galvanisés **CRM4** et  
**CRM42**.

### **CRM4-TC-INOX**

Studs for **CRM4-INOX** stainless steel gear rack.

Entretoises de crémaillère en acier inoxydable  
**CRM4-INOX**.

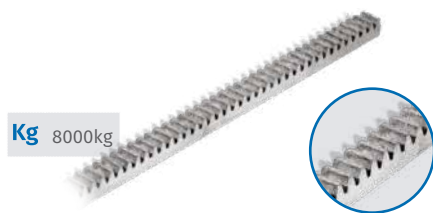

**Kg** 8000kg

### **CRM7**

Square 22x22 galvanized steel gear rack (1m).  
Crémaillère en galvanisé 22x22 carre (1m).

### **CRM72**

Square 22x22 galvanized steel gear rack (2m).  
Crémaillère en galvanisé 22x22 carre (2m).



**MC50**

230Vac Control board for 1 motor.  
See characteristics on page 40.

Centrale pour 1 moteur 230Vac.  
Voir les caractéristiques à la page 40.



**MC1**

230Vac Control board for 1 motor.  
See characteristics on page 40.

Centrale pour 1 moteur 230Vac.  
Voir les caractéristiques à la page 40.



**MC60**

24Vdc Control board for 1 motor.  
See characteristics on page 40.

Centrale pour 1 moteur 24Vdc.  
Voir les caractéristiques à la page 40.

NEW  
NOUVEAU



**MC91BL-SC**

Control board for 36Vdc brushless motor:  
• Possibility of emergency opening in case of power outage  
• Compatible with **MABL-BRAKE** module for use on steep slope installations  
• Compatible with **MCONNECT LINK** Wi-Fi module  
• Compatible with quadrature encoder  
See characteristics on page 42.

Centrale pour moteur sans balais 36Vdc :  
• Ouverture d'urgence possible en cas de coupure de courant  
• Compatible avec le module **MABL-BRAKE** pour une utilisation sur des fortes pentes.  
• Compatible avec le module Wi-Fi **MCONNECT LINK**  
• Compatible avec un encodeur à quadrature  
Voir les caractéristiques à la page 42.



NEW  
NOUVEAU

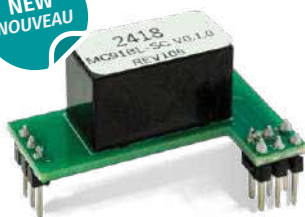

### **MMBL-BRAKE**

Module that can be easily fitted into the **MC91BL-SC** control board to reduce motor reversibility if installed in areas with a steep slope.

*Module facile à monter dans la centrale **MC91BL-SC** pour réduire la réversibilité du moteur si l'installation se trouve dans des zones à forte pente.*



### **MC112STK | MC113STK**

230Vac Control board with box for **STARK** motor.

*Centrale 230Vac avec boîte pour moteur **STARK**.*

**MC112STK:** For motors up to 750W / *Pour les moteurs jusqu'à 750W*

**MC113STK:** For motors up to 1500W / *Pour les moteurs jusqu'à 1500W*



### **MC410**

400Vac Control board for 1 three phase motor.  
See characteristics on page 42.

*Centrale 400Vac pour 1 moteur triphasé.  
Voir les caractéristiques à la page 42.*



### **MC410STK**

**MC410** control board with box for the industrial sliding motor **STARK**.  
See characteristics on page 42.

*Centrale **MC410** avec boîtier pour moteur coulissant industriel **STARK**.  
Voir les caractéristiques à la page 42.*



		MC1	MC50	MC60
POWER SUPPLY ALIMENTATION	24Vdc			✓
	230Vac	✓	✓	
OUTPUTS SORTIES	Flashing lamp / Courtesy Lamp / Feu clignotant / Lumière de courtoisie	230Vac/500W(max)	230Vac/100W(max)	24Vdc/4W(max)
	RGB flashing lamp / Door state / Feu clignotant RGB / État de la porte	-	24Vdc/100mA(max)	24Vdc/100mA(māx)
	Motor / Moteur	230Vac/750W(max)	230Vac/1000W(max)	24Vdc/180W(max)
	Battery / Batterie	-	-	<b>MBAT26V2000</b>
	Electric lock / Électroserrure	-	-	12Vdc/10W(max)
	Accessories / Accessoires	24Vdc/3W(max)	24Vdc/8W(max)	24Vdc/8W(max)
INPUTS ENTRÉES	Push button for total maneuver / Bouton-poussoir pour manœuvre complète	✓	✓	✓
	Push button for partial maneuver / Bouton-poussoir pour manœuvre partielle		✓	✓
	50ohm antenna / Antena 50ohm	✓	✓	✓
	Emergency stop button / Bouton d'arrêt d'urgence		✓	✓
	Exterior photocells / Photocellules extérieures	✓	✓	✓
	Interior photocells / Photocellules intérieures		✓	✓
	Emergency battery / Batterie de secours			✓
	Limit switches / Fins de Course	✓	✓	✓
	Solar panel / Panneau solaire			✓
	Compatible with MCONNECT LINK / Compatible avec MCONNECT LINK		✓	✓
TECHNICAL DATA DONNÉES TECHNIQUES	Dimensions / Mesures	108x138mm	105x130mm	99x104,5mm
	Maximum memory capacity / Capacité maximale de mémoire	120 codes (CODE or CODE PED) 120 codes (CODE ou CODE PED)	100 (full opening) 100 (partial opening) 100 (ouverture totale) 100 (ouverture partielle)	100 (full opening) 100 (partial opening) 100 (ouverture totale) 100 (ouverture partielle)
	Working temperature / Température de fonctionnement	-25°C ~ 55°C	-25°C ~ 55°C	-25°C ~ 55°C
FUNCTIONALITIES FONCTIONNALITÉS	Automatic operating logic / Logique de fonctionnement Automatique	✓	✓	✓
	Step-by-step operating logic / Logique de fonctionnement Pas à Pas	✓	✓	✓
	Human presence / Homme Présent	✓	✓	✓
	Choice of motor type / Choix de Type Moteur		✓	✓
	Changing the logic of the push buttons / Changement de la logique des bouton-poussoir		✓	✓
	Partial automatic closing adjustment / Réglage de la fermeture automatique partielle		✓	✓
	Alteration of the flashing lamp logic / Modification de la logique du feu clignotant	✓	✓	✓



	MC1	MC50	MC60
Force regulation / Réglage de la force	✓	✓	✓
Motor speed regulation / Réglage de vitesse des moteurs			✓
Slowdown speed regulation / Réglage de vitesse de Ralentissement	✓	✓	✓
Sensitivity regulation / Réglage de Sensibilité		✓	✓
Sensitivity regulation at soft stop / Réglage de Sensibilité à l'arrêt progressif		✓	✓
8K2 security devices / Dispositifs de sécurité 8K2		✓	✓
Courtesy light / Lumière de Courtoisie	✓	✓	✓
Courtesy light time regulation / Réglage du temps d'éclairage de courtoisie		✓	✓
Manual course programming / Programmation Manuelle de la Course	✓	✓	✓
Automatic course programming / Programmation Automatique de la Course		✓	✓
Motor course programming and slowdown / Programmation de la Course du Moteur et Ralentissement	✓	✓	✓
Partial working time programming / Programmation du Temps de Travail Partiel	✓	✓	✓
Automatic closing programming / Programmation de Fermeture Automatique	✓	✓	✓
Changing the photocells logic / Modification de la logique Photocellules		✓	✓
Changing RGB output logic / Modification de la logique de sortie RGB		✓	✓
Programming of remote controls for total opening / Programmation des télécommandes pour Ouverture Totale	✓	✓	✓
Programming of remote controls for partial opening / Programmation des télécommandes pour Ouverture Partielle	✓	✓	✓
Delete specific remote control in memory / Effacer une télécommande spécifique en mémoire		✓	✓
Visualization of position in remote control memory / Visualisation de la position dans la mémoire des télécommandes		✓	✓
Programming of remote controls at distance / Programmation des télécommandes à distance	✓	✓	✓
Inhibition of remote controls at opening / Inhibition des télécommandes à l'Ouverture	✓	✓	✓
Follow Me / Follow Me	✓	✓	✓
Maneuver counter / Compteur de manœuvres		✓	✓
Enable/disable soft start / Activer/désactiver le Démarrage Progressif		✓	✓
Electric brake / Frein électronique	✓	✓	✓
Pre flashing lamp / Pré-signal clignotant		✓	✓
Visualization of operating errors / Visualisation des erreurs de fonctionnement		✓	✓
Interface with display / Interface d'affichage		✓	✓
Photocell Test / Test de la photocellule	✓	✓	✓
Logic change in the operation of the lock / Modification de logique de fonctionnement de la Serrure		✓	✓

FUNCTIONALITIES  
FONCTIONNALITÉS



		MC91BL-SC	MC415	MC410 MC410STK
POWER SUPPLY ALIMENTATION	21Vac // 26Vac	✓		
	230Vac		✓	
	400Vac			✓
OUTPUTS SORTIES	Flashing lamp / Courtesy Lamp / Feu clignotant / Lumière de courtoisie	36Vdc/4W(max)	External relay Relais externe	Relay contact NO Relais Contact NO 16A(max)
	RGB flashing lamp / Door state / Feu clignotant RGB / État de la porte	24Vdc/100mA(max)	12Vdc/1,2W	24Vdc/100mA(max)
	Motor / Moteur	36Vdc/400W(max)	3x230Vac 350W/2300W(max)	400Vac/1500W(max)
	Battery / Batterie	26Vdc	-	-
	Electric lock / Électroserrure	-	-	-
	Programmable auxiliary relays / Relais auxiliaires programmables	-	2x relays NO dry contact 2 relais de contact sec NO (30Vdc/1A)	-
	Electric brake / Frein électrique	-	230Vac/70W	-
	Accessories / Accessoires	24Vdc/8W(max)	24Vdc/12W(max)	24Vdc/8W(max)
INPUTS ENTRÉES	Push button for total maneuver / Bouton-poussoir pour manœuvre complète	✓	✓	✓
	Push button for partial maneuver / Bouton-poussoir pour manœuvre partielle	✓	✓	✓
	50ohm antenna / Antena 50ohm	✓	✓	✓
	Emergency stop button / Bouton d'arrêt d'urgence	✓	✓	✓
	Exterior photocells / Photocellules extérieures	✓	✓	✓
	Interior photocells / Photocellules intérieures	✓	✓	✓
	Emergency battery / Batterie de secours	✓		
	Limit switches / Fins de Course	✓	✓	✓
	Compatible with MCONNECT LINK / Compatible avec MCONNECT LINK	✓	✓	
	Motor thermal fuse / Fusible thermique du moteur		✓	
	Brake resistor / Résistance de frein		✓	
	Crank sensor / Capteur de manivelle		✓	
	Quadrature encoder / Encodeur quadrature		✓	
	RS485 absolute encoder / Encodeur absolu RS485		✓	
	8K2 safety edges / Bandes de sécurité 8K2	✓	✓	
	Master/slave function (RS485 communication) / Fonction maître/esclave (communication RS485)		✓	
	MMR15 compatibility / Compatibilité MMR15		✓	
	Buttons integrated into the outer box / Boutons intégrés dans le boîtier extérieur		✓	
Interlock function (RS485 Communication) / Fonction de verrouillage (communication RS485)		✓		
TECHNICAL DATA DONNÉES TECHNIQUES	Dimensions / Mesures	106x140mm	200x400x127mm	172x184mm
	Maximum memory capacity / Capacité maximale de mémoire	100 (full opening) 100 (partial opening) 100 (ouverture totale) 100 (ouverture partielle)	100 (full opening) 100 (partial opening) 100 (ouverture totale) 100 (ouverture partielle)	100 (full opening) 100 (partial opening) 100 (ouverture totale) 100 (ouverture partielle)
	Working temperature / Température de fonctionnement	-25°C ~ 55°C	-25°C ~ 55°C	-25°C ~ 55°C
	Display / Écran	2x Display (7s.)	Touch LCD display Écran LCD tactile	2x Display (7s.)
	Extractable memory / Mémoire amovible	✓	✓	✓



	MC91BL-SC	MC415	MC410 MC410STK
Automatic operating logic / Logique de fonctionnement Automatique	✓	✓	✓
Step-by-step operating logic / Logique de fonctionnement Pas à Pas	✓	✓	✓
Human presence / Homme Présent	✓	✓	✓
Choice of motor type / Choix du Type Moteur		✓	✓
Changing the logic of the push buttons / Changement de la logique des bouton-poussoir	✓	✓	✓
Partial automatic closing adjustment / Réglage de la fermeture automatique partielle	✓	✓	✓
Alteration of the flashing lamp logic / Modification de la logique du feu clignotant	✓	✓	✓
Force regulation / Réglage de la force	✓	✓	✓
Define motor speed / Réglage vitesse des moteurs	✓	✓	
Slowdown speed regulation / Réglage de Vitesse de Ralentissement	✓	✓	
Sensitivity regulation / Réglage de Sensibilité	✓	✓	
Sensitivity regulation at soft stop / Réglage de Sensibilité à l'arrêt progressif	✓	✓	
8K2 security devices / Dispositifs de sécurité 8K2	✓	✓	
Courtesy light / Lumière de Courtoisie	✓	✓	✓
Courtesy light time regulation / Réglage du temps d'éclairage de courtoisie	✓	✓	✓
Manual course programming / Programmation Manuelle de la Course	✓	✓	✓
Automatic course programming / Programmation Automatique de la Course	✓	✓	✓
Motor course programming and slowdown / Programmation de la Course du Moteur et Ralentissement	✓	✓	✓
Partial working time programming / Programmation du Temps de Travail Partiel	✓	✓	✓
Automatic closing programming / Programmation de Fermeture Automatique	✓	✓	✓
Changing the photocells logic / Modification de la logique Photocellules	✓	✓	✓
Changing RGB output logic / Modification de la logique de sortie RGB	✓	✓	✓
Programming of remote controls for total opening / Programmation des télécommandes pour Ouverture Totale	✓	✓	✓
Programming of remote controls for partial opening / Programmation des télécommandes pour Ouverture Partielle	✓	✓	✓
Delete specific remote control in memory / Effacer une télécommandes spécifique en mémoire	✓	✓	✓
Visualization of position in remote control memory / Visualisation de la position des télécommandes dans la mémoire	✓	✓	✓
Programming of remote controls at distance / Programmation des télécommandes à distance	✓	✓	✓
Inhibition of remote controls at opening / Inhibition des télécommandes à l'Ouverture	✓	✓	✓
Follow Me / Follow Me	✓	✓	✓
Maneuver counter / Compteur de manœuvres	✓	✓	✓
Enable/disable soft start / Activer/désactiver le Démarrage Progressif	✓	✓	✓
Electric brake / Frein électronique		✓	✓
Pre flashing lamp / Pré-signal clignotant	✓	✓	✓
Visualization of operating errors / Visualisation des erreurs de fonctionnement	✓	✓	✓
Interface with display / Interface d'affichage	✓	✓	✓
Locking the motor on closing / Verrouillage du moteur en fermeture	✓		
Photocell Test / Test de la photocellule	✓	✓	
Digital Encoder / Encodeur numérique	✓	✓	
Viewing error history / Affichage de l'historique des erreurs		✓	

FUNCTIONALITIES  
FONCTIONNALITÉS

AUTOMATION FOR  
**SWING GATES**

AUTOMATISMES POUR  
**PORTAILS BATTANTS**





Automatismes for 1 or 2 leaf swing gates with elegant design and quality raw materials. We have many solutions for different types of gates, whether with wider widths or narrower pillars. Find the solution that best suits the needs of the installation site.

*Automatismes pour portails battants à 1 ou 2 vantaux, avec un design élégant et des matériaux de qualité.  
Nous avons de nombreuses solutions pour différents types de portails, que ce soit avec des largeurs plus importantes ou des piliers plus étroits.  
Trouvez la solution qui répond le mieux aux besoins de votre site d'installation.*

# PUMA



Compact structure  
*Structure compacte*



Economic performance  
*Performances économiques*



Modern design  
*Design moderne*



PUMA400	
	110Vac/230Vac
	24Vdc
	50W
	2200N
	-25°C +65°C
	IP54
	Residential
	20mm/s
	2000mm
	≤ 65dB

## KIT PUMA400-24V

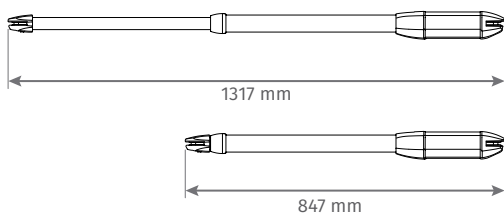

Automation for swing gates up to **2000mm** per leaf.\*

Automatisation pour portails battants jusqu'à **2000mm** par vantail.\*

### KIT COMPONENTS

- 1 or 2 **24Vdc** motors
- 1 Control board **MC62**
- 2 Remote controls **FALK**
- 1 Pair of photocells **MF30**
- 1 Transformer **TRF150VA-230V/110V**
- Mounting accessories

### COMPOSITION DU KIT

- 1 ou 2 **Moteurs 24Vdc**
- 1 **Centrale MC62**
- 2 **Télécommandes FALK**
- 1 **Jeu de cellules MF30**
- 1 **Transformateur TRF150VA-230V/110V**
- **Accessoires pour l'assemblage**

Reference Référence	Motors Moteurs	€
<b>KIT PUMA400-24V</b>	2	
<b>KIT PUMA400-24V-1BR</b>	1	

\*On leaves wider than **1800mm**, the use of an electric lock is recommended.

\*Pour les vantaux d'une largeur supérieure à **1800 mm**, il est recommandé d'utiliser une électroserrure.



Possibility to apply **MBAT26V2000 battery**, see page 177.

Possibilité d'appliquer **batterie MBAT26V2000**, voir page 177.



# LINCE

	LINCE 230V	LINCE 24V
	110Vac/230Vac	110Vac/230Vac
	230Vac	24Vdc
<b>W</b>	230W	60W
	2300N	2300N
	-25°C +65°C	-25°C +65°C
	IP54	IP54
	25%	55%
	20mm/s	23,5mm/s
	2500mm   3000mm   4000mm	
	≤ 50dB	≤ 50dB

Automation for gates up to **2500mm, 3000mm or 4000mm** per leaf.  
Possibility of applying a mechanical stopper to limit the opening of the motor (see page 54).

*Automatisme pour portails jusqu'à 2500mm, 3000mm ou 4000mm par vantail.*

*Possibilité d'appliquer une butée mécanique pour limiter l'ouverture du moteur (voir page 54)*

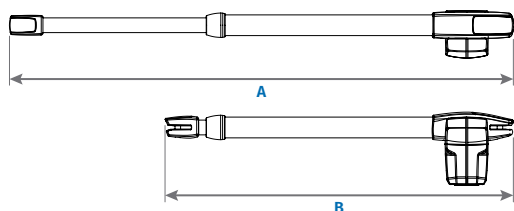

	LINCE 300	LINCE 400	LINCE 600
<b>A</b>	962 mm	1162 mm	1562 mm
<b>B</b>	647 mm	747 mm	947 mm
<b>Leaf Vantail</b>	<2500 mm	<3000 mm	<4000 mm

## KIT LINCE-52

230Vac

### KIT COMPONENTS

- 1 or 2 **110Vac or 230Vac** motors
- 1 Control board **MC52**
- 2 Remote controls **FALK**
- 1 Pair of photocells **MF30**
- Mounting accessories

### COMPOSITION DU KIT

- 1 ou 2 Moteurs **110Vac ou 230Vac**
- 1 Centrale **MC52**
- 2 Télécommandes **FALK**
- 1 Jeu de cellules **MF30**
- Accessoires pour l'assemblage

Reference Référence	Motors Moteurs	€
<b>KIT LINCE300-52</b>	2	
<b>KIT LINCE400-52</b>	2	
<b>KIT LINCE600-52</b>	2	
<b>KIT LINCE300-52-1BR</b>	1	
<b>KIT LINCE400-52-1BR</b>	1	
<b>KIT LINCE600-52-1BR</b>	1	

## KIT LINCE-24V

24Vdc

### KIT COMPONENTS

- 1 or 2 **24Vdc** motors
- 1 Control board **MC62**
- 2 Remote controls **FALK**
- 1 Pair of photocells **MF30**
- 1 Transformer **TRF150VA-230V/110V**
- Mounting accessories

### COMPOSITION DU KIT

- 1 ou 2 Moteurs à **24Vdc**
- 1 Centrale électronique **MC62**
- 2 Télécommandes **FALK**
- 1 Jeu de cellules **MF30**
- 1 Transformateur **TRF150VA-230V/110V**
- Accessoires pour l'assemblage

Reference Référence	Motors Moteurs	€
<b>KIT LINCE300-24V</b>	2	
<b>KIT LINCE400-24V</b>	2	
<b>KIT LINCE600-24V</b>	2	
<b>KIT LINCE300-24V-1BR</b>	1	
<b>KIT LINCE400-24V-1BR</b>	1	
<b>KIT LINCE600-24V-1BR</b>	1	



Possibility to apply **MBAT26V2000 battery** (on 24V models), see page 177.

*Possibilité d'appliquer batterie **MBAT26V2000**, (sur les modèles 24V) voir page 177.*



# JAG



	JAG 230V	JAG 24V
	110Vac/230Vac	110Vac/230Vac
	230Vac	24Vdc
<b>W</b>	230W	80W
	2800N	2800N
	-25°C +75°C	-25°C +75°C
	IP54	IP54
	25%	55%
	20mm/s	23,5mm/s
	3000mm   4000mm	
	≤ 50dB	≤ 50dB

Automation for gates up to **3000mm** or **4000mm** per leaf, with electric limit switch when opening and closing.

Automatisme pour portails jusqu'à **3000mm** ou **4000mm** par vantail, avec fins de course électriques pour l'ouverture et la fermeture.

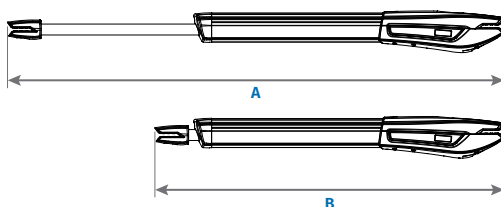

	JAG 400	JAG 600
<b>A</b>	1375 mm	1775 mm
<b>B</b>	975 mm	1175 mm
<b>Leaf Vantail</b>	<3000 mm	<4000 mm

## KIT JAG-52

230Vac

### KIT COMPONENTS

- 1 or 2 **110Vac** or **230Vac** motors
- 1 Control board **MC52**
- 2 Remote controls **FALK**
- 1 Pair of photocells **MF30**
- Mounting accessories

### COMPOSITION DU KIT

- 1 ou 2 Moteurs **110Vac** ou **230Vac** av
- 1 Centrale **MC52**
- 2 Télécommandes **FALK**
- 1 Jeu de cellules **MF30**
- Accessoires pour l'assemblage

Reference Référence	Motors Moteurs	€
<b>KIT JAG400-52</b>	2	
<b>KIT JAG600-52</b>	2	
<b>KIT JAG400-52-1BR</b>	1	
<b>KIT JAG600-52-1BR</b>	1	

## KIT JAG-24V

24Vdc

### KIT COMPONENTS

- 1 or 2 **24Vdc** motors
- 1 Control board **MC62**
- 2 Remote controls **FALK**
- 1 Pair of photocells **MF30**
- 1 Transformer **TRF150VA-230V/110V**
- Mounting accessories

### COMPOSITION DU KIT

- 1 o 2 Moteurs à **24Vdc**
- 1 Centrale électronique **MC62**
- 2 Télécommandes **FALK**
- 1 Jeu de cellules **MF30**
- 1 Transformateur **TRF150VA-230V/110V**
- Accessoires pour l'assemblage

Reference Référence	Motors Moteurs	€
<b>KIT JAG400-24V</b>	2	
<b>KIT JAG600-24V</b>	2	
<b>KIT JAG400-24V-1BR</b>	1	
<b>KIT JAG600-24V-1BR</b>	1	



Possibility to apply **MBAT26V2000 battery** (on 24V models), see page 177.

Possibilité d'appliquer **batterie MBAT26V2000**, (sur les modèles 24V) voir page 177.



# PERSA



	PERSA 230V	PERSA 24V
	110Vac/230Vac	110Vac/230Vac
	230Vac	24Vdc
<b>W</b>	230W	80W
	2800N	2800N
	-25°C +65°C	-25°C +65°C
	IP54	IP54
	25%	55%
	20mm/s	23,5mm/s
	3000mm	
	≤ 50dB	≤ 50dB

Automation for gates up to **3000mm** per leaf, with electric limit switch when opening and closing.

Automatisme pour portails jusqu'à **3000 mm** par vantail, avec fins de course électriques en ouverture et en fermeture.

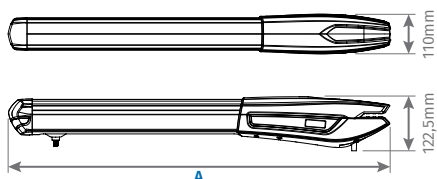

	PERSA 400
<b>A</b>	920 mm
<b>Leaf Vantail</b>	<3000 mm

## KIT PERSA-52

230Vac

### KIT COMPONENTS

- 1 or 2 **110Vac or 230Vac** motors
- 1 Control board **MC52**
- 2 Remote controls **FALK**
- 1 Pair of photocells **MF30**
- Mounting accessories

### COMPOSITION DU KIT

- 1 ou 2 Moteurs **110Vac ou 230Vac**
- 1 Centrale **MC52**
- 2 Télécommandes **FALK**
- 1 Jeu de cellules **MF30**
- Accessoires pour l'assemblage

Reference Référence	Motors Moteurs	€
<b>KIT PERSA400-52</b>	2	
<b>KIT PERSA400-52-1BR</b>	1	

## KIT PERSA-24V

24Vdc

### KIT COMPONENTS

- 1 or 2 **24Vdc** motors
- 1 Control board **MC62**
- 2 Remote controls **FALK**
- 1 Pair of photocells **MF30**
- 1 Transformer **TRF150VA-230V/110V**
- Mounting accessories

### COMPOSITION DU KIT

- 1 ou 2 Moteurs à **24Vdc**
- 1 Centrale électronique **MC62**
- 2 Télécommandes **FALK**
- 1 Jeu de cellules **MF30**
- 1 Transformateur **TRF150VA-230V/110V**
- Accessoires pour l'assemblage

Reference Référence	Motors Moteurs	€
<b>KIT PERSA400-24V</b>	2	
<b>KIT PERSA400-24V-1BR</b>	1	



Possibility to apply **MBAT26V2000 battery** (on 24V models), see page 177.

Possibilité d'appliquer batterie **MBAT26V2000**, (sur les modèles 24V) voir page 177.



## REVERSIBLE MOTOR *MOTEUR RÉVERSIBLE*

Reversible motors are recommended for gates that are the only entry point, so that they can be opened manually from the outside in the event of a power failure or breakdown.

- The application of an electric lock is mandatory
- Only available in 230Vac versions (except **PUMA** motor)

*Les moteurs réversibles sont recommandés pour les portails qui constituent l'unique point d'entrée, afin de pouvoir les ouvrir manuellement de l'extérieur en cas de coupure de courant ou de panne.*

- *L'application d'une serrure électrique est obligatoire*
- *Disponible uniquement en version 230Vac (sauf moteur **PUMA**)*

	Reference <i>Référence</i>	Motors <i>Moteurs</i>	€
 <b>PUMA</b>	<b>KIT PUMA400-24V REV</b>	2	
	<b>KIT PUMA400-24V-1BR REV</b>	1	
 <b>LINCE</b>	<b>KIT LINCE300-52 REV</b>	2	
	<b>KIT LINCE300-52-1BR REV</b>	1	
	<b>KIT LINCE400-52 REV</b>	2	
	<b>KIT LINCE400-52-1BR REV</b>	1	
 <b>JAG</b>	<b>KIT LINCE600-52 REV</b>	2	
	<b>KIT LINCE600-52-1BR REV</b>	1	
 <b>PERSA</b>	<b>KIT JAG400-52 REV</b>	2	
	<b>KIT JAG400-52-1BR REV</b>	1	
	<b>KIT JAG600-52 REV</b>	2	
	<b>KIT JAG600-52-1BR REV</b>	1	
	<b>KIT PERSA400-52 REV</b>	2	
	<b>KIT PERSA400-52-1BR REV</b>	1	



# SUBWING



Underground automation for gates up to **2500mm** per leaf.

Automatisme enterré pour portails jusqu'à **2500 mm** par vantail.

	SUBWING 230V	SUBWING 24V
	230Vac	110Vac/230Vac
	230Vac	24Vdc
<b>W</b>	280W	50W
	250N	250N
	-25°C +55°C	-25°C +55°C
	IP67	IP67
	30%	55%
	20mm/s	20mm/s
	2500mm	
	≤ 50dB	≤ 50dB



## KIT SUBWING700-52

### KIT COMPONENTS

- 1 or 2 **230Vac** motors
- 1 Control board **MC52**
- 2 Remote controls **FALK**
- 1 Pair of photocells **MF30**
- 1 or 2 Galvanized iron boxes
- Mounting accessories

### COMPOSITION DU KIT

- 1 ou 2 moteurs **230Vac**
- 1 Centrale électronique **MC52**
- 2 Télécommandes **FALK**
- 1 Jeu de cellules **MF30**
- 1 ou 2 Boîtes en fer galvanisé
- Accessoires pour l'assemblage

## KIT SUBWING724

### KIT COMPONENTS

- 1 or 2 **24Vdc** motors
- 1 Control board **MC62**
- 2 Remote controls **FALK**
- 1 Pair of photocells **MF30**
- 1 or 2 Galvanized iron boxes
- 1 Transformer **TRF150VA-230V/110V**
- Mounting accessories

### COMPOSITION DU KIT

- 1 ou 2 moteurs **24Vdc**
- 1 Centrale électronique **MC62**
- 2 Télécommandes **FALK**
- 1 Jeu de cellules **MF30**
- 1 Transformateur **TRF150VA-230V/110V**
- 1 ou 2 Boîtes en fer galvanisé
- Accessoires pour l'assemblage



Key unlocking from outside the motor  
*Déverrouillage avec la clé depuis l'extérieur du moteur*



Possibility to apply **MBAT26V2000 battery** (on 24V models), see page 177.

*Possibilité d'appliquer batterie **MBAT26V2000**, (sur les modèles 24V) voir page 177.*

Reference Référence	Motors Moteurs	€
<b>KIT SUBWING700-52</b>	2	
<b>KIT SUBWING724</b>	2	
<b>KIT SUBWING700-52-1BR</b>	1	
<b>KIT SUBWING724-1BR</b>	1	

## CXF-SUBWING

Galvanized iron box for **SUBWING**.

*Boîte en fer galvanisé pour **SUBWING**.*

## CXI-SUBWING

Stainless steel box for **SUBWING**.

*Boîtier en inox pour **SUBWING**.*



## RL180

The accessory that allows the **SUBWING** motor to open 180°.

*Accessoire qui permet l'ouverture à 180° du moteur **SUBWING**.*



## SWSTOP

Opening and closing mechanical stoppers for a **SUBWING** motor.

*Butées mécaniques d'ouverture et de fermeture pour un moteur **SUBWING**.*



NEW  
NOUVEAU

TELICA DL

TELICA

# TELICA



Automation for gates up to **2500mm** per leaf without lock or up to **4000mm** with electric lock with 2 types of arms:

**TELICA:** Articulated arms

**TELICA DL:** Sliding straight arms

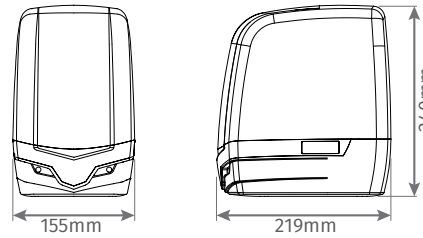

	TELICA 230V	TELICA 24V
	230Vac	230Vac
	230Vac	24Vdc
<b>W</b>	380W	200W
	200N	200N
	-25°C +55°C	-25°C +55°C
	IP54	IP54
	30%	55%
	20mm/s	20mm/s
	2500mm	
	≤ 50dB	≤ 50dB

Automatisation pour portails jusqu'à **2500 mm** par vantail sans serrure ou jusqu'à **4000 mm** avec l'électro-serrure avec 2 types de bras :

**TELICA:** Bras articulés

**TELICA DL:** Bras à glissière

## KIT TELICA-52 | KIT TELICA DL-52

230Vac

### KIT COMPONENTS

- 1 or 2 **230Vac** motors
- 1 Control board **MC52** incorporated in the motor
- 2 Remote controls **FALK**
- 1 Pair of photocells **MF30**
- Mounting accessories

### COMPOSITION DU KIT

- 1 o 2 Moteurs **230Vac**
- 1 Centrale électronique **MC52** incorporé dans le moteur
- 2 Télécommandes **FALK**
- 1 Jeu de cellules **MF30**
- Accessoires pour l'assemblage

Reference Référence	Motors Moteurs	€
<b>KIT TELICA-52</b>	2	
<b>KIT TELICA DL-52</b>	2	
<b>KIT TELICA-52-1BR</b>	1	
<b>KIT TELICA DL-52-1BR</b>	1	

## KIT TELICA-24V | KIT TELICA DL-24V

24Vdc

### KIT COMPONENTS

- 1 or 2 **24Vdc** motors
- 1 Control board **MC62** incorporated in the motor
- 2 Remote controls **FALK**
- 1 Pair of photocells **MF30**
- 1 Transformer **TRF150VA-230V/110V**
- Mounting accessories

### COMPOSITION DU KIT

- 1 o 2 Moteurs **24Vdc**
- 1 Centrale électronique **MC62** incorporé dans le moteur
- 2 Télécommandes **FALK**
- 1 Jeu de cellules **MF30**
- 1 Transformateur **TRF150VA-230V/110V**
- Accessoires pour l'assemblage

Reference Référence	Motors Moteurs	€
<b>KIT TELICA-24V</b>	2	
<b>KIT TELICA DL-24V</b>	2	
<b>KIT TELICA-24V-1BR</b>	1	
<b>KIT TELICA DL-24V-1BR</b>	1	



Possibility to apply **MBAT26V2000 battery** (on 24V models), see page 177.

Possibilité d'appliquer **batterie MBAT26V2000**, (sur les modèles 24V) voir page 177.



**LISTOP**

**Injected aluminum** stopper for use throughout the **PUMA** and **LINCÉ** line for limiting the opening, thus avoiding the use of a stopper on the floor.

*Butée en aluminium injecté pour application en toute série **PUMA** et **LINCÉ** afin de limiter l'ouverture, évitant ainsi l'utilisation d'une butée de sol.*



**MBTMO**

**Machined aluminum** stopper for use throughout the **PUMA** and **LINCÉ** line for limiting the opening, thus avoiding the use of a stopper on the floor.

*Butée en aluminium usiné pour application en toute série **PUMA** et **LINCÉ** afin de limiter l'ouverture, évitant ainsi l'utilisation d'une butée de sol.*



**STOP**

Mechanical lock for 2 leaves swing gate.  
**It must be applied together with an electric lock** to ensure the gate is locked.  
Possibility of left or right application.

*Verrou mécanique pour verrouillage de portails battantes à deux vantaux.  
**Il doit être appliqué en association avec une électroserrure** afin de garantir le verrouillage du portail.  
Possibilité d'application gauche ou droite.*

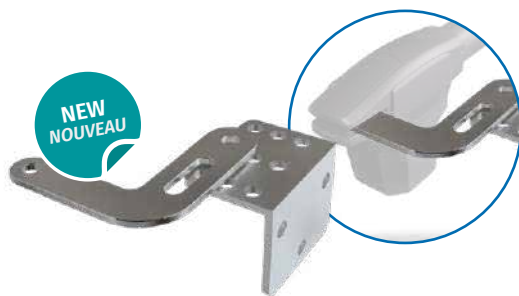

**MSUP-BXL**

Support for installing **PUMA** and **LINCÉ** swing motors on narrow pillars.

*Support pour l'installation des moteurs battants **PUMA** et **LINCÉ** sur des piliers étroits.*

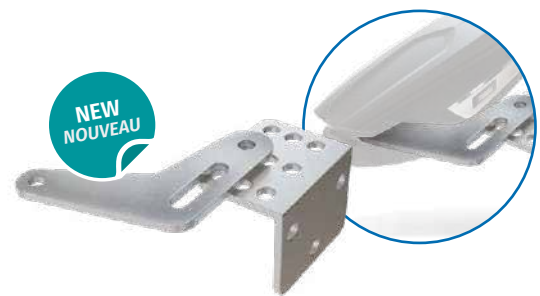

**MSUP-B2XL**

Support for installing **JAG** and **PERSA** swing motors on narrow pillars.

*Support pour l'installation des moteurs battants **JAG** et **PERSA** sur des piliers étroits.*

**MC52** 

230Vac Control board for 2 motors.  
See characteristics on page 56.

*Centrale pour 2 moteurs 230Vac.  
Voir les caractéristiques à la page 56.*

**MC2**

230Vac Control board for 2 motors.  
See characteristics on page 56.

*Centrale pour 2 moteurs 230Vac.  
Voir les caractéristiques à la page 56.*

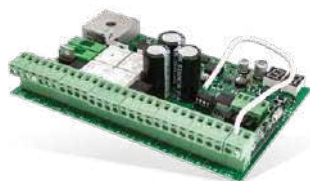
**MC62** 

230Vac Control board for 2 motors.  
See characteristics on page 56.

*Centrale pour 2 moteurs 24Vdc.  
Voir les caractéristiques à la page 56.*

**TRF150VA-230V**

230Vac to 20V transformer with 150VA and 4A.

*Transformateur 230Vac à 20V avec 150VA et 4A.*



		MC2	MC52	MC62
POWER SUPPLY ALIMENTATION	24Vdc			✓
	230Vac	✓	✓	
OUTPUTS SORTIES	Flashing lamp / Courtesy Lamp / Feu clignotant / Lumière de courtoisie	110/230Vac 500W(max)	110/230Vac 500W(max)	24Vdc 4W(max)
	RGB flashing lamp / Door state / Feu clignotant RGB / État de la porte	-	24Vdc/100mA(max)	24Vdc/100mA(max)
	Motor / Moteur	500W(max)	500W(max)	2x 120W(max)
	Battery / Batterie	-	-	<b>MBAT26V2000</b>
	Electric lock / Électroserrure	12Vdc/15W(max)	12Vdc/15W(max)	12Vdc/15W(max)
	Accessories / Accessoires	24Vdc/15W(max)	24Vdc/8W(max)	24Vdc/8W(max)
INPUTS ENTRÉES	Push button for total maneuver / Bouton-poussoir pour manœuvre complète	✓	✓	✓
	Push button for partial maneuver / Bouton-poussoir pour manœuvre partielle	✓	✓	✓
	50ohm antenna / Antena 50ohm	✓	✓	✓
	Emergency stop button / Bouton d'arrêt d'urgence			✓
	Exterior photocells / Photocellules extérieures	✓	✓	✓
	Interior photocells / Photocellules intérieures	✓	✓	✓
	Anti-crush photocells / Photocellules anti-écrasement			✓
	Emergency battery / Batterie de secours			✓
	Solar panel / Panneau solaire			✓
Compatible with MCONNECT LINK / Compatible avec MCONNECT LINK		✓	✓	
TECHNICAL DATA DONNÉES TECHNIQUES	Dimensions / Mesures	125x140mm	125x140mm	150x100mm
	Maximum memory capacity / Capacité maximale de mémoire	150 Codes 150 Codes	100 (full opening) 100 (partial opening) 100 (ouverture totale) 100 (ouverture partielle)	100 (full opening) 100 (partial opening) 100 (ouverture totale) 100 (ouverture partielle)
	Working temperature / Température de fonctionnement	-25°C ~ 55°C	-25°C ~ 55°C	-25°C ~ 55°C
FUNCTIONALITIES FONCTIONNALITÉS	Automatic operating logic / Logique de fonctionnement Automatique	✓	✓	✓
	Step-by-step operating logic / Logique de fonctionnement Pas à Pas	✓	✓	✓
	Human presence / Homme Présent		✓	✓
	Changing the logic of the push buttons / Changement de la logique des bouton-poussoir	✓	✓	✓
	Partial automatic closing adjustment / Réglage de la fermeture automatique partielle		✓	✓
	Changing the logic of the flashing lamp / Modification de la logique du feu clignotant	✓	✓	✓
	Force regulation / Réglage de la force	✓	✓	✓
	Motor speed regulation / Réglage de la vitesse des moteurs			✓



		MC2	MC52	MC62
FUNCTIONALITIES FONCTIONNALITÉS	Slowdown speed regulation / Réglage de Vitesse de Ralentissement	✓	✓	✓
	Sensitivity regulation / Réglage de Sensibilité			✓
	Sensitivity regulation at soft stop / Réglage de Sensibilité à l'arrêt progressif			✓
	8K2 security devices / Dispositifs de sécurité 8K2		✓	✓
	Courtesy light / Lumière de Courtoisie	✓	✓	✓
	Courtesy light time regulation / Réglage du temps d'éclairage de courtoisie		✓	✓
	Manual course programming / Programmation Manuelle de la Course	✓	✓	✓
	Motor course programming and slowdown / Programmation de la Course du Moteur et Ralentissement	✓	✓	✓
	Partial working time programming / Programmation du Temps de Travail Partiel	✓	✓	✓
	Automatic closing programming / Programmation de Fermeture Automatique	✓	✓	✓
	Closing door delay programming / Programmation du Retard de Fermeture de la Porte	✓	✓	✓
	Opening door delay programming / Programmation du Retard d'ouverture de la Porte		✓	✓
	Changing the photocells logic / Modification de la logique Photocellules		✓	✓
	Changing RGB output logic / Modification de la logique de sortie RGB		✓	✓
	Programming of remote controls for total opening / Programmation des télécommandes pour Ouverture Totale	✓	✓	✓
	Programming of remote controls for partial opening / Programmation des télécommandes pour Ouverture Partielle	✓	✓	✓
	Delete specific remote control in memory / Effacer une télécommande spécifique en mémoire		✓	✓
	Visualization of position in remote control memory / Visualisation de la position des télécommandes dans la mémoire		✓	✓
	Programming of remote controls at distance / Programmation des télécommandes à distance	✓	✓	✓
	Inhibition of remote controls at opening / Inhibition des télécommandes à l'ouverture	✓	✓	✓
	Motor pressure / Pression des Moteurs	✓		
	Opening push / Coup de Bélièr	✓	✓	✓
	Closing push / Coup de Fermeture	✓	✓	✓
	Follow Me / Follow Me	✓	✓	✓
	Maneuver counter / Compteur de manœuvres		✓	✓
	Enable/disable soft start / Activer/désactiver le Démarrage Progressif	✓	✓	✓
	Electric brake / Frein électronique		✓	✓
	Pre flashing lamp / Pré-signal clignotant	✓	✓	✓
	Visualization of operating errors / Visualisation des erreurs de fonctionnement		✓	✓
	Interface with display / Interface d'affichage		✓	✓
Photocell Test / Test de la photocellule	✓	✓	✓	
Locking the motor on closing / Verrouillage du moteur en fermeture			✓	

AUTOMATION FOR

# SECTIONAL DOORS

AUTOMATISMES POUR

# PORTES DE GARAGE





Our wide range of automation for sectional doors offers ideal solutions for application in homes or industries. We have motors for application directly to the spring's shaft, to the panel or parallel to the spring's shaft through chain.

*Notre large gamme d'automatismes pour portes sectionnels offre des solutions idéales pour une application dans les résidences ou les industries. Nous avons des moteurs pour application directement sur l'arbre du ressort de tension, sur le panneau et parallèlement à l'arbre avec traction par chaîne.*

# ROSSO PRO



The new brushless motor for sectional doors offers high speed, reliability and innovative features:

- ✓ Improved lights on the cover ensure better visibility
- ✓ Motion and humidity sensors that optimize space lighting and ventilation
- ✓ Compatibility with the MMR15 receiver (see 171 page) which allows simple and wireless connection of security systems and service doors
- ✓ Extra inputs for up, down and stop buttons
- ✓ Input for fire alarm system to fully open the gate
- ✓ Compatible with **MCONNECT LINK** Wi-Fi module

*Le nouveau moteur sans balais pour portes sectionnelles offre une vitesse élevée, une grande fiabilité et des caractéristiques innovantes :*

- ✓ *Des éclairages de couverture améliorés qui garantissent une meilleure visibilité*
- ✓ *Capteurs de mouvement et d'humidité qui optimisent l'éclairage et la ventilation de l'espace*
- ✓ *Compatibilité avec le récepteur MMR15 (voir page 171), qui permet une connexion simple et sans fil des systèmes de sécurité et des portes de service*
- ✓ *Entrées supplémentaires pour les boutons de montée, de descente et d'arrêt*
- ✓ *Entrée préparée pour signal CDI (centrale incendie) pour l'ouverture totale du portail*
- ✓ *Compatible avec le module Wi-Fi **MCONNECT LINK***

THE MOST PRACTICAL AND COMPLETE SOLUTION  
LA SOLUTION LA PLUS PRATIQUE ET LA PLUS COMPLÈTE



Motion sensor to activate the courtesy light (optional)

Détecteur de mouvement pour activer la lumière de courtoisie (en option)



**BRUSHLESS**



Fastest motor  
Moteur plus rapide



Intensive Use  
Utilisation intensive



Compatible with motion sensor  
Compatible avec capteur de mouvement



Compatible with humidity sensor  
Compatible avec capteur d'humidité

**ROSSO PRO**

	110Vac/230Vac
	24Vdc
	150W
	1200N
	-25°C +55°C
	IP20
	55%
	160mm/s
	18m²
	≤ 50dB



Possibility to apply **MBAT26V2000 battery**, see page 177.

Possibilité d'appliquer **batterie MBAT26V2000**, voir page 177.

## ROSSO PRO BRUSHLESS

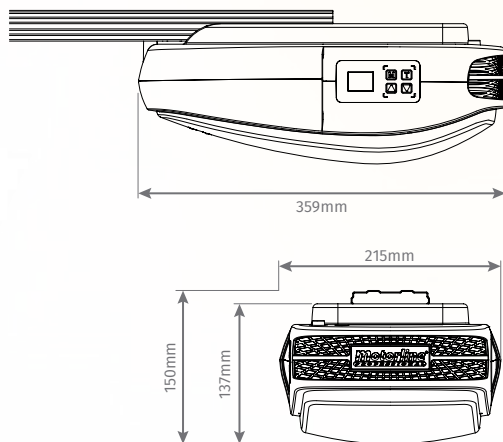

24VDC Brushless automation for sectional doors of up to **18m²**, with the option to integrate movement and humidity sensors.

### KIT COMPONENTS

- 1 **24Vdc** brushless motor
- 2 Remote controls **FALK**
- Mounting accessories

**Rail not included, see following pages**

*Automatisme sans balais 24Vdc pour portes sectionnelles jusqu'à **18m²**, avec possibilité d'intégrer des capteurs de mouvement et d'humidité.*

### COMPOSITION DU KIT

- 1 Moteur sans balais **24Vdc**
- 2 Télécommandes **FALK**
- Accessoires pour l'assemblage

**Rail non inclus, voir pages suivantes**

The prices on this page only apply to the purchase of the kit with motor and rail. If you want to purchase just the motor or the rail, the price is upon request.

Les prix indiqués sur cette page s'appliquent uniquement à l'achat du kit avec moteur et rail. Si vous souhaitez acheter uniquement le moteur ou le rail, le prix est sur demande.

### RPRO-MOTION



Motion sensor to activate the **ROSSO PRO** courtesy light.

Capteur de mouvement pour activer la lumière de courtoisie du **ROSSO PRO**.

### RPRO-HUM



Humidity sensor for **ROSSO PRO** for programmed automatic opening, in order to ventilate the space.

Capteur d'humidité pour **ROSSO PRO**, pour l'ouverture automatique programmée afin de ventiler l'espace



ROSSO EVO	
	110Vac/230Vac
	24Vdc
<b>W</b>	100W   120W   160W
	600N   1000N   1200N
	-25°C +55°C
	IP20
	55%
	140mm/s
	10m <sup>2</sup>   15m <sup>2</sup> 18m <sup>2</sup>
	≤ 56dB

# ROSSO EVO

24Vdc automation for sectional doors of up to **10m<sup>2</sup>, 15m<sup>2</sup> and 18m<sup>2</sup>**, compatible with **MCONNECT LINK** Wi-Fi module.

Automatisme en 24Vdc pour portails sectionnels jusqu'à **10m<sup>2</sup>, 15m<sup>2</sup> et 18m<sup>2</sup>**, compatible avec le module Wi-Fi **MCONNECT LINK**.

### KIT COMPONENTS

- 1 **24Vdc** motor
- 2 Remote controls **FALK**
- Mounting accessories

**Rail not included, see next page**

### COMPOSITION DU KIT

- 1 Moteur **24Vdc**
- 2 Télécommandes **FALK**
- Accessoires pour l'assemblage

**Rail non inclus, voir page suivant**

### ROSSO EVO 60

For sectional doors up to **10m<sup>2</sup>**  
*Pour portes sectionnelles jusqu'à 10m<sup>2</sup>*

### ROSSO EVO 100

For sectional doors up to **15m<sup>2</sup>**  
*Pour portes sectionnelles jusqu'à 15m<sup>2</sup>*

### ROSSO EVO 120

For sectional doors up to **18m<sup>2</sup>**  
*Pour portes sectionnelles jusqu'à 18m<sup>2</sup>*

The prices on this page only apply to the purchase of the kit with motor and rail. If you want to purchase just the motor or the rail, the price is upon request.  
*Les prix indiqués sur cette page s'appliquent uniquement à l'achat du kit avec moteur et rail. Si vous souhaitez acheter uniquement le moteur ou le rail, le prix est sur demande.*



Possibility to apply **MBAT26V2000 battery**, see page 177.

Possibilité d'appliquer **batterie MBAT26V2000**, voir page 177.



**KR001**

Accessory kit for mounting **ROSSO EVO / ROSSO PRO** on ceilings up to 4000mm.

*Kit d'accessoires pour le montage du **ROSSO EVO / ROSSO PRO** sur des plafonds plus hauts, jusqu'à 4000mm.*



**EM CF**

350mm amendment for **ROSSO EVO / ROSSO PRO** steel rail.

*Raccord rails pour **ROSSO EVO / ROSSO PRO** avec 350mm.*



**EF SP**

1000mm steel extension rail with chain and **EM CF** amendment.

*Extension de rail en fer de 1000mm avec chaîne et une jonction **EM CF**.*



**1702SP**

Ø12mm External release kit for **ROSSO EVO / ROSSO PRO**, with cover in black or white.

Indicated for doors up to 52mm thickness.

*Déverrouillage extérieur Ø12mm pour **ROSSO EVO / ROSSO PRO**, avec couvercle noire ou blanc. Convient aux portails jusqu'à 52 mm d'épaisseur.*



**1750SP**

Ø22mm External release kit for **ROSSO EVO / ROSSO PRO**, with chrome cover.

Indicated for doors up to 42mm thickness.

*Déverrouillage extérieur Ø22mm pour **ROSSO EVO / ROSSO PRO**, avec couvercle chromé. Convient aux portails jusqu'à 42 mm d'épaisseur.*



**ARC007**

Canopy adaptor for heavy garage doors.

*Canopy adaptateur pour portes lourdes.*

	Reference Référence	Rail type Type de rail	Rail length Longueur du Rail	Maximum door height Hauteur maximale de la porte	€
	<b>CF3200</b>	<b>Steel rail in 1 piece with chain</b> <i>Rail à chaîne entier en fer</i>	3200mm	2500mm	
	<b>CF3600</b>		3600mm	2800mm	
	<b>CF4000</b>		4000mm	3200mm	
	<b>CFCC3200</b>	<b>Steel rail in 1 piece with belt</b> <i>Rail à courroie entier en fer</i>	3200mm	2500mm	
	<b>CFCC3600</b>		3600mm	2800mm	
	<b>CFCC4000</b>		4000mm	3200mm	
	<b>CFCP3200</b>	<b>Steel rail cut in 2 pieces with chain</b> <i>Rail en fer en 2 pièces avec chaîne</i>	3200mm	2500mm	
	<b>CFCP3600</b>		3600mm	2800mm	
	<b>CFCP4000</b>		4000mm	3200mm	
	<b>CFCCP3200</b>	<b>Steel rail cut in 2 pieces with belt</b> <i>Rail en fer en 2 pièces avec courroie</i>	3200mm	2500mm	
	<b>CFCCP3600</b>		3600mm	2800mm	
	<b>CFCCP4000</b>		4000mm	3200mm	

The prices on this page only apply to the purchase of the kit with motor and rail. If you want to purchase just the motor or the rail, the price is upon request.  
*Les prix indiqués sur cette page s'appliquent uniquement à l'achat du kit avec moteur et rail. Si vous souhaitez acheter uniquement le moteur ou le rail, le prix est sur demande.*



KFM	
	110Vac/230Vac
	24Vdc
	2000N
	-25°C +55°C
	IP20
	55%
	500kg
	≤ 50dB

# KFM

Automation for accordion, sliding, sectional doors and other large applications.

Automatisme pour portes accordéon, de l'automatisme, sectionnelles et autres applications de grande taille.

## How to order a KFM kit? Comment commander un kit KFM ?

**MFMS** motor  
Motor **MFMS**



Select the 2000mm (**CFKFM2000**)  
or 3000mm (**CFKFM3000**) rail  
Sélectionnez le rail de 2000mm (**CFKFM2000**)  
ou 3000mm (**CFKFM3000**)







If necessary, add extension and extra trolley  
with/without unlocker (**CDKFM/CKFM**)  
Si nécessaire, ajoutez une extension et un chariot supplémentaire  
avec/sans déverrouillage (**CDKFM/CKFM**)

	Reference Référence	Description Description	€
	<b>MFMS</b>	1 <b>24Vdc</b> Motor with Built-in control board 2 Remote controls <b>FALK</b> / 1 Moteur <b>24Vdc</b> avec centrale intégrée 2 Télécommandes <b>FALK</b>	
	<b>CFKFM2000</b>	Complete rail of 2000mm* with stretcher and trolley with unlocker / Rail complet de 2000mm* avec tendeur et chariot avec déverrouillage	
	<b>CFKFM3000</b>	Complete rail of 3000mm* with stretcher and trolley with unlocker / Rail complet de 3000mm* avec tendeur et chariot avec déverrouillage	
	<b>EFKFM2</b>	2000mm* extension with chain and amendment / Extension de 2000mm* avec chaîne et jonction	
	<b>EFKFM3</b>	3000mm* extension with chain and amendment / Extension de 3000mm* avec chaîne et jonction	
	<b>CKFM</b>	Trolley without unlocker / Chariot sans déverrouiller	
	<b>CDKFM</b>	Trolley with unlocker / Chariot avec déverrouiller	

\*The motor occupies 350mm after being applied to the rail. / Le moteur occupe 350mm quand il est appliqué au rail.

#### KVM25

	110Vac/230Vac
	24Vdc
	80W
	13Nm
	-25°C +55°C
	IP20
	30 Cycles/h
	20 RPM
	12m <sup>2</sup>
	≤ 50dB

# KVM25



## KVM25

Motor for shaft fitting for sectional doors up to 12m<sup>2</sup>

#### KIT COMPONENTS

- 1 **24Vdc** motor with mechanical unlock for manual lifting and 4,7m connection cable to the control board
- 1 Control board **MC60KVM** with output for **EF25** electric lock
- 2 Remote controls **FALK**
- Mounting accessories

**It is recommended to use the EF25 electric lock on small doors to prevent unauthorized manual opening (see page 69)**

*Moteur au bout de l'arbre pour portes sectionnelles jusqu'à 12m<sup>2</sup>*

#### COMPOSITION DU KIT

- 1 Moteur **24Vdc** avec déverrouillage mécanique pour élévation manuelle et 4,7 m de câble de connexion à la centrale
- 1 Centrale électronique **MC60KVM** avec sortie pour serrure électrique **EF25**
- 2 Télécommandes **FALK**
- Accessoires pour l'assemblage

***Nous recommandons d'utiliser l'électroserrure EF25 sur les petits portails afin d'empêcher toute ouverture manuelle non autorisée (Voir page 69)***



MECHANICAL LIMIT SWITCH  
FIN DE COURSE MÉCANIQUE

## KVM105 | KVM110 | KVM115

Motor for direct fit to the door shaft with built-in hoist, for doors up to **20m<sup>2</sup>**, **40m<sup>2</sup>** and **50m<sup>2</sup>**.

- Compatible with **MCONNECT LINK** Wi-Fi module

### KIT COMPONENTS







- 1 **230Vac** or **400Vac** motor with 6,5m connection cable to the control board
- 1 Control board
- 5m chain **CVM105**
- Mounting accessories

Moteur de traction à arbre avec palan intégré, pour portails jusqu'à **20m<sup>2</sup>**, **40m<sup>2</sup>** et **50m<sup>2</sup>**.

- Compatible avec le module Wi-Fi **MCONNECT LINK**

### COMPOSITION DU KIT

- 1 Moteur **230Vac** ou **400Vac** avec 6,5 m de câble de connexion à la centrale
- 1 Centrale électronique
- 5 m de chaîne **CVM105**
- Accessoires pour l'assemblage

	KVM105	KVM110	KVM115
For sectional doors up to <i>Pour portes sectionnelles jusqu'à</i>	20m <sup>2</sup>	40m <sup>2</sup>	50m <sup>2</sup>
Hoist <i>Palan</i>	✓	✓	✓
Fast unlock <i>Déverrouillage rapide</i>	-	-	-
Control Board <i>Centrale électronique</i>	<b>MC50KVM</b>	<b>MC50KVM</b>	<b>MC410KVM</b>
	230Vac	230Vac	400Vac
	230Vac	230Vac	400Vac
<b>Nm</b>	70Nm	120Nm	150Nm
	<55dB	<55dB	<55dB
<b>W</b>	650W	700W	800W
	24 RPM	24 RPM	24 RPM
	25%	20%	15%
			



**ELECTRONIC LIMIT SWITCH**  
**FIN DE COURSE ÉLECTRONIQUE**

## KVM205 | KVM210 | KVM215

**Three-phase 3x230Vac motor with 230Vac power supply** for direct fit to the door shaft with built-in hoist, for doors up to **20m<sup>2</sup>, 40m<sup>2</sup> and 50m<sup>2</sup>**.

### **KIT COMPONENTS**

- 1 **3x230Vac** motor with 7m connection cable to the control
- 1 Control board with built-in inverter **MC200KVM**
- 5m chain **CVM105**
- Mounting accessories

**Moteur triphasé 3x230Vac alimenté en 230Vac, à traction directe sur l'arbre avec poulie intégrée, pour portails jusqu'à 20m<sup>2</sup>, 40m<sup>2</sup> et 50m<sup>2</sup>.**

### **COMPOSITION DU KIT**

- 1 Moteur **3x230Vac** avec 7 m de câble de connexion à la centrale
- 1 Centrale électronique **MC200KVM** avec variateur intégré
- 5 m de chaîne **CVM105**
- Accessoires pour l'assemblage

	<b>KVM205</b>	<b>KVM210</b>	<b>KVM215</b>
For sectional doors up to <i>Pour portes sectionnelles jusqu'à</i>	20m <sup>2</sup>	40m <sup>2</sup>	50m <sup>2</sup>
Hoist <i>Palin</i>	✓	✓	✓
Fast unlock <i>Déverrouillage rapide</i>	-	-	-
Control Board <i>Centrale électronique</i>	<b>MC200KVM</b>	<b>MC200KVM</b>	<b>MC200KVM</b>
	230Vac	230Vac	230Vac
	3x230Vac	3x230Vac	3x230Vac
<b>Nm</b>	70Nm	120Nm	150Nm
	<55dB	<55dB	<55dB
<b>W</b>	650W	700W	800W
	24 RPM	24 RPM	24 RPM
	25%	20%	15%



LIMIT SWITCH: ABSOLUTE ENCODER  
FIN DE COURSE: ENCODEUR ABSOLU

## KVM305 | KVM310 | KVM315



**Brushless motor** for direct fit to the door shaft for doors up to **20m<sup>2</sup>**, **28m<sup>2</sup>** and **40m<sup>2</sup>**.

- Compatible with **MCONNECT LINK** Wi-Fi module

### KIT COMPONENTS

- 1 **36Vdc** motor with built-in power control board and 7m connection cable to the control board
- 1 Control board with output for **EF25** electric lock
- 1 Transformer (**KVM105** and **KVM310**)
- 6m ropes and unlocking lever
- Mounting accessories

**It is recommended to use the EF25 electric lock on small gates to prevent unauthorized manual opening (see page 69)**

**Moteur brushless** avec entraînement par arbre pour portails jusqu'à **20m<sup>2</sup>**, **28m<sup>2</sup>** et **40m<sup>2</sup>**.

- Compatible avec le module Wi-Fi **MCONNECT LINK**

### COMPOSITION DU KIT

- 1 Moteur **23Vdc** avec centrale de puissance intégrée et 7 m de câble de connexion à la centrale
- 1 centrale électronique avec sortie pour serrure électrique **EF25**
- 1 Transformateur (**KVM305** et **KVM310**)
- 6 m de cordes et levier de déverrouillage
- Accessoires pour l'assemblage

**Nous recommandons d'utiliser l'électroserrure EF25 sur les petits portails afin d'empêcher toute ouverture manuelle non autorisée (Voir page 69)**

	KVM305	KVM310	KVM315
For sectional doors up to <i>Pour portes sectionnelles jusqu'à</i>	20m <sup>2</sup>	28m <sup>2</sup>	40m <sup>2</sup>
Hoist <i>Palin</i>	-	-	-
Fast unlock <i>Déverrouillage rapide</i>	✓	✓	✓
Control Board <i>Centrale électronique</i>	<b>MC93-300 + MC94-300</b>	<b>MC93-300 + MC94-300</b>	<b>MC93-300 + MC95-300</b> With built-in inverter <i>Avec variateur intégré</i>
Compatible with <b>MBAT26V2000</b> battery <i>Compatible avec la batterie MBAT26V2000</i>	✓	✓	
	230Vac	230Vac	230Vac
	36Vdc	36Vdc	310Vac
<b>Nm</b>	40Nm	60Nm	130Nm
	<50dB	<50dB	<55dB
<b>W</b>	430W	600W	900W
	12 ~ 32 RPM	12 ~ 32 RPM	12 ~ 32 RPM
	30%	30%	20%



**KPCC01**

Kit for installing the motor for direct fit to the door shaft in places without lateral space.

Adapted to **KVM105/110/115/205/210/215/305/310/315**.

**Includes:** 1 shaft, 2 **PDP16** and 94 cm of the chain.

*Kit pour l'installation du moteur à traction directe sur l'arbre dans des espaces sans marge latérale. Adaptable **KVM105/110/115/205/210/215/305/310/315**.*

**Comprend:** 1 axe, 2 **PDP16** et 94cm de chaîne.

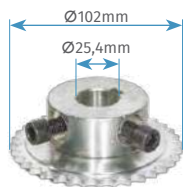

**PDP24**

Pinion with 24 teeth for sectional door motors.

*Pignon avec 24 dents pour moteurs de portes sectionnelles.*



**PDP36**

Pinion with 36 teeth for sectional door motors.

*Pignon avec 36 dents pour moteurs de portes sectionnelles.*

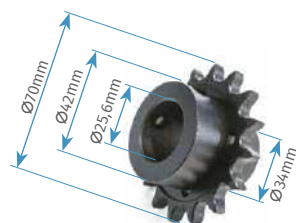

**PDP16**

Pinion with 16 teeth for sectional door motors .

*Pignon avec 16 dents pour moteurs de portes sectionnelles.*



**CVM10**

Industrial chain for **KPCC01** kit.

*Chaîne industrielle pour le kit **KPCC01**.*



**CVM105**

Hoist chain for **KVM105/110/115/205/210/215** motors.

*Chaîne pour palans des moteurs **KVM105/110/115/205/210/215**.*



**EF25**

Electric lock for **KVM25** and **KVM305/310/315** for application on the side rail of the sectional gates.

*Serrure électrique pour **KVM25** et **KVM305/310/315**. Application dans le rail latérale de la porte de garage.*



### MC50

230Vac Control board for 1 motor.  
See characteristics on page 40.

*Centrale pour 1 moteur 230Vac.  
Voir les caractéristiques à la page 40.*



### MC50KVM

MC50 Control board with complete box for **KVM105** and **KVM110** motors.

*Centrale MC50 avec boîte complète pour moteurs **KVM105** et **KVM110**.*



### MC60

24Vdc Control board for 1 motor.  
See characteristics on page 40.

*Centrale pour 1 moteur 24Vdc.  
Voir les caractéristiques à la page 40.*



### MC60KVM

MC60 Control board with complete box for the **KVM25** motor.

*Centrale MC60 avec boîte complète pour le moteur **KVM25**.*



### MC410

400Vac Control board for 1 motor.  
See characteristics on page 42.

*Centrale 400Vac pour 1 moteur triphasé.  
Voir les caractéristiques à la page 42.*



### MC410KVM

MC410 Control board with complete box for **KVM115** motor.

*Centrale MC410 avec boîte complète pour le moteur **KVM115**.*



### MC200KVM

230V Control board built-in inverter and box for **KVM205**, **KVM210** and **KVM215** motors.

*Centrale 230V avec variateur intégré et boîtier pour moteurs **KVM205**, **KVM210** et **KVM215**.*





### MC93-300

Control board for sectional doors, equipped with an interactive touch screen to perform configurations, diagnoses and monitor the system.

The control board communicates with the motors via an RJ45 cable, which provides 24Vdc and integrates two RS485 communications for motor management.

#### System structure:

- Main control board: to be installed in an accessible location, it allows easy programming, making adjustments and connecting peripherals. This control board operates with a safe voltage of 24Vdc, preventing short circuits and electric shock
- Motor power control board: integrated into the motor, controls door movement and energy management, available in versions for 36V motors (with backup battery support and charge and discharge management) and 310V

#### Main features:

- Error log: stores history of errors that occurred, with date and time, enabling diagnoses
- Date and time adjustment: synchronization via cell phone
- Remote connection: configuring the control board and updating the firmware via MCONNECT LINK (Wi-Fi)
- MR15 compatibility: integrates wireless security systems via radio, for example with the MX14 emitter
- Radio receiver: 433.92 MHz frequency, up to 200 remote controls (100 full + 100 parcial)
- Safety inputs: compatible with photocells, 8k2 and OSE systems
- Multiple outputs: for door status, programmable relay and accessories (24Vdc 8W)
- Absolute encoder: precision in position control
- Course programming: manually adjusted

Centrale électronique pour portes sectionnelles, équipé d'un écran tactile interactif pour effectuer les configurations, diagnostiquer et surveiller le système. La centrale de contrôle communique avec les moteurs via un câble RJ45, qui fournit 24 Vdc et intègre deux communications RS485 pour la gestion du moteur.

#### Estrutura do sistema:

- Centrale de contrôle : à installer dans un endroit accessible, il permet une programmation, des réglages et une connexion faciles des périphériques. Cette centrale fonctionne avec une tension sûre de 24 Vdc, évitant les courts-circuits et l'électrocution.
- Centrale de puissance : intégrée au moteur, contrôle le mouvement du portail et la gestion de l'énergie, disponible dans les versions pour moteurs 36V (avec support de batterie de secours et gestion de charge et décharge) et 310V

#### Points forts:

- Journal des erreurs : stocke l'historique des erreurs survenues, avec la date et l'heure, permettant les diagnostics
- Réglage de la date et de l'heure : synchronisation via téléphone mobile
- Connexion à distance : configuration de la centrale et mise à jour du firmware via MCONNECT LINK (Wi-Fi)
- Compatibilité avec le MR15 : intègre des systèmes de sécurité sans fil via radio, par exemple avec l'émetteur MX14
- Récepteur radio : fréquence 433,92 MHz, jusqu'à 200 télécommandes (100 au total + 100 piétons)
- Entrées de sécurité : compatibles avec les photocellules, les systèmes 8k2 et OSE
- Diverses sorties : pour l'état de la porte, le relais programmable et les accessoires (24 Vdc 8 W)
- Encodeur absolu : précision dans le contrôle de position
- Programmation de la course : réalisée manuellement

### MC94-300

Power control board for **KVM305** and **KVM310** brushless motors.

Centrale de puissance pour les moteurs sans balais **KVM305** et **KVM310**.

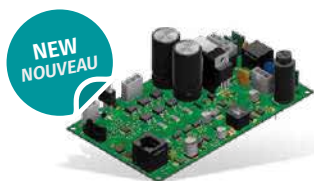

### MC95-300

Power control board for the **KVM315** brushless motor.

Centrale pour le moteur sans balais **KVM315**.

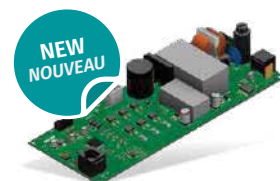

AUTOMATION FOR

# TRAFFIC CONTROL

AUTOMATISMES POUR

# CONTRÔLE ROUTIER





	TURBO 4	TURBO FIX	TURBO 6	ZUMA 4	ZUMA 6	ZUMA 8	SIGMA X4	SIGMA X6
Max boom length (m) Longueur maximale de la flèche (m)	4	3	6	4	6	8	4	6
Lifetime (cycles)* Durée de vie (cycles)	3 000 000	3 000 000	3 000 000	1 000 000	1 000 000	1 000 000	1 000 000	1 000 000
Zincor lacquered steel box and aluminum box Châssis en acier zingué et Coffre en aluminium							✓	✓
Zincor steel box Coffre en acier zingué	✓	✓	✓	✓	✓	✓		
Lacquering Laquage	✓	✓	✓	✓	✓	✓	✓	✓
Boom lighting Éclairage dans la lisse	✓		✓			✓	✓	✓
Built-in flashing light Feu clignotant intégré	✓	✓	✓				✓	✓
Structure standard colour Couleur standard de la structure	● NOIR 100 SABLÉ	● NOIR 100 SABLÉ	● NOIR 100 SABLÉ	● NOIR 100 SABLÉ	● NOIR 100 SABLÉ	● NOIR 100 SABLÉ	● NOIR 100 SABLÉ	● NOIR 100 SABLÉ

\* Product lifetime should not be confused with product warranty. The number of cycles is an indicative value and is only applied when installation, maintenance and use comply with **Motorline**®'s requirements. The average service life can be affected by other factors such as weather and environmental conditions. / La durée de vie du produit ne doit pas être confondue avec la garantie du produit. Le nombre de cycles est une valeur indicative et n'est appliqué que si l'installation, l'entretien et l'utilisation répondent aux exigences de **Motorline**®. La durée de vie moyenne peut être affectée par d'autres facteurs tels que les conditions météorologiques et environnementales.

Automatic barriers and bollards for traffic control on roads, parking lots and city or historic areas.

The barriers are especially suitable for intensive traffic areas, due to their quick opening and construction with materials of high resistance and durability.

*Barrières et bornes automatiques pour le contrôle de la circulation sur les routes, les parkings et les zones urbaines ou historiques.*

*Les barrières sont particulièrement adaptées aux zones de passage intensif, en raison de leur ouverture rapide et de leur construction avec des matériaux de haute résistance et durabilité.*

# RIGHT OR LEFT? THE BARRIER IS THE SAME!

**DROITE OU GAUCHE ?  
LA BARRIÈRE EST LA MÊME !**

Motorline® barriers are designed so that you can apply the boom opening to the left or right.

To do this, simply detach the boom and its components, refit it in the new direction and reverse the limit switches.

**For more details, check the manual.**

*Les barrières Motorline® sont conçues de manière à ce que vous puissiez appliquer la barre avec une ouverture à gauche ou à droite.*

*Pour ce faire, il suffit de détacher la lisse et ses composants, de les rattacher dans la nouvelle direction et d'inverser les interrupteurs de fin de course.*

**Pour plus de détails, consultez le manuel.**

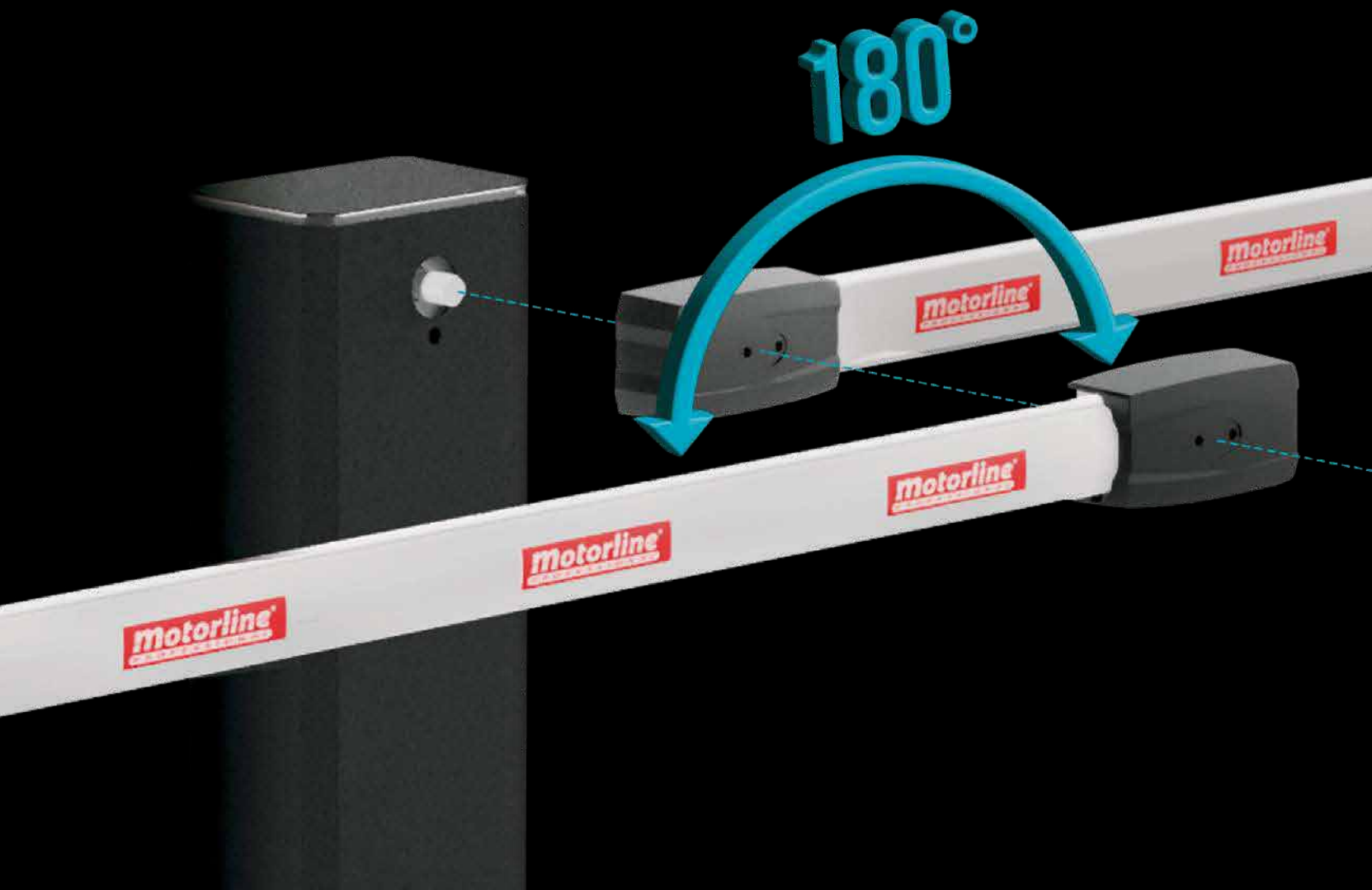

## EFFICIENCY AND FLEXIBILITY COME FIRST L'EFFICACITÉ ET LA FLEXIBILITÉ SONT PRIORITAIRES

Our telescopic booms stand out for their practicality and flexibility:

- ✓ **More efficient shipping:** a telescopic boom ensures greater space savings and logistical convenience
  - ✓ **Customized adjustment:** adapt the length as needed, without cutting or wasting material
- Ensure efficiency and simplicity with our telescopic booms.

Nos lisses télescopiques se distinguent par leur praticité et leur flexibilité :

- ✓ **Transport plus efficace :** une lisse télescopique assure un plus grand gain de place et un plus grand confort logistique
  - ✓ **Ajustement à la taille :** adaptez la longueur à vos besoins, sans couper ni gaspiller de matériel
- Effacité et simplicité sont au rendez-vous avec nos lisses télescopiques.

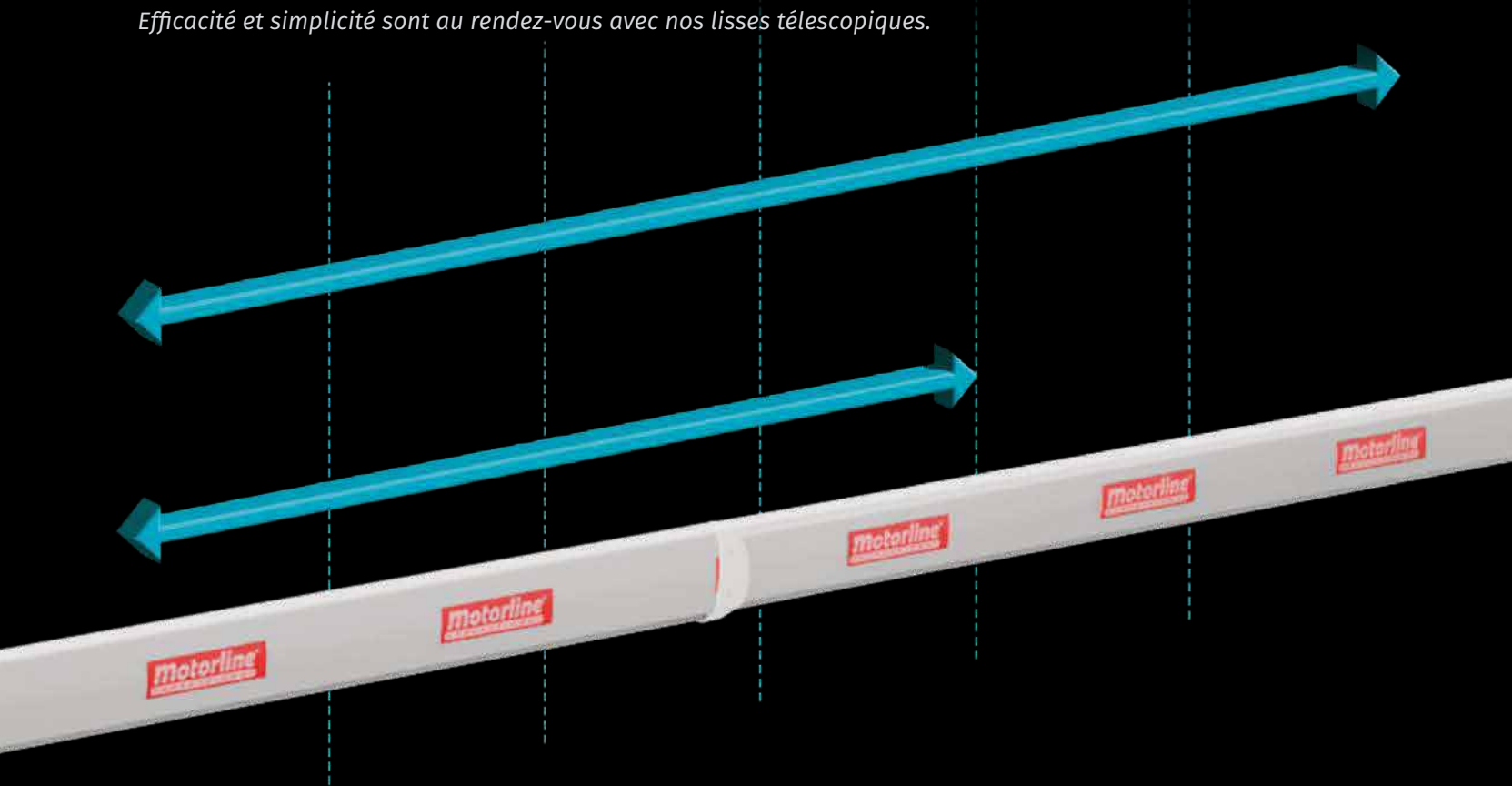

## TRANSFORM 6M BOOM INTO 4M? TRANSFORMER UNE LISSE DE 6 M EN UNE LISSE DE 4 M ?

You can easily make your 6m boom a 4m one.  
Simply cut to the desired size and use just one tension spring inside the barrier.

*Vous pouvez facilement transformer votre lisse de 6 m en lisse de 4 m en la coupant simplement à la bonne taille et en utilisant un ressort de tension à l'intérieur de la barrière.*

# TURBO



**BRUSHLESS**

**TURBO**

	110Vac/230Vac
	24Vdc
	150W
	-25°C +55°C
	IP54
	55%
	1,5 - 5 s.
	≤ 50dB



\*Right/  
Droite

# TURBO



Brushless electromechanical barrier with **zincor lacquered steel box** for boom up to 4m and 6m.

Barrière électromécanique sans balais **en acier galvanisé et laqué**, pour lisses jusqu'à 4m et 6m.

### KIT COMPONENTS

- 1 **24Vdc** brushless motor
- 1 Control board **MC90BL-BR**
- 1 Pair of photocells **MF30**
- 2 Remote controls **FALK**
- Built-in RGB flashing light

### COMPOSITION DU KIT

- 1 Moteur sans balais **24Vdc**
- 1 Centrale électronique **MC90BL-BR**
- 1 Jeu de photocellules **MF30**
- 2 Télécommandes **FALK**
- Lampe clignotante RGB intégré

Reference Référence	Description Description	€
<b>KTURBO 4</b>	Without boom / <i>Sans lisse</i>	
<b>KTURBO 4 + ZUM75HTSL-4</b>	With boom up to <b>4m</b> without LEDs / <i>Avec lisse jusqu'à 4m sans leds</i>	
<b>KTURBO 4 + KLED-MC90 + SIG75HT-4</b>	With boom up to <b>4m</b> with LEDs / <i>Avec lisse jusqu'à 4m avec leds</i>	
<b>KTURBO 6</b>	Without boom / <i>Sans lisse</i>	
<b>KTURBO 6 + ZUM75HTSL-6</b>	With boom up to <b>6m</b> without LEDs / <i>Avec lisse jusqu'à 6m sans leds</i>	
<b>KTURBO 6 + KLED-MC90 + SIG75HT-6</b>	With boom up to <b>6m</b> with LEDs / <i>Avec lisse jusqu'à 6m avec leds</i>	

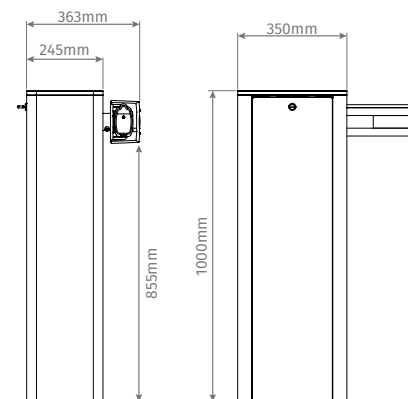

Possibility to apply **MBAT26V2000** battery, see page 177.

Possibilité d'appliquer batterie **MBAT26V2000**, voir page 177.



SEE DEMONSTRATION VIDEO  
VOIR LA VIDEO DE DÉMONSTRATION



# TURBO FIX

## TURBO FIX

	110Vac/230Vac
	24Vdc
	150W
	-25°C +55°C
	IP54
	55%
	3,5 s.
	≤ 50dB

# TURBO FIX

\*Right/  
Droite

TURBO FIX has a safety system (swing-away) in which **the boom unlocks after suffering a collision** and returns to the starting point automatically, without the need for user intervention.

The boom is made of carbon fiber, to make it lighter and at the same time resistant to any impact. Furthermore, its exterior is coated with spongy material so that the impact is cushioned.

### KIT COMPONENTS

- 1 **24Vdc** brushless motor
- 1 Control board **MC90BL-BR**
- 1 Pair of photocells **MF30**
- 2 Remote controls **FALK**
- Built-in RGB flashing light

TURBO FIX est doté d'un système de sécurité qui permet à **la lisse de se déverrouiller après une collision** et de revenir automatiquement au point de départ, sans intervention de l'utilisateur.

La lisse est fabriquée en fibre de carbone pour la rendre plus légère et en même temps résistante à tout impact. De plus, l'extérieur de la lisse est recouvert d'un matériau spongieux pour amortir l'impact.

### COMPOSITION DU KIT

- 1 Moteur sans balais **24Vdc**
- 1 Centrale électronique **MC90BL-BR**
- 1 Jeu de photocellules **MF30**
- 2 Télécommandes **FALK**
- Lampe clignotante RGB intégré

### BRFIXSD

Swing-away mechanism that allows to **unlock the boom** after a collision and **returns to the starting point** automatically.

- Compatible with **all barrier models**, as long as used with the **BRHTFIX-3** boom.

Mécanisme de déclenchement (pivotant) qui permet de **déverrouiller la lisse** après une collision et de **revenir automatiquement au point de départ**.

- Compatible avec **tous les modèles** de barrières, à condition qu'ils soient utilisés avec la lisse **BRHTFIX-3**.

Reference Référence	Description Description	€
<b>KTURBO FIX 3</b>	<b>Without boom with BRFIXSD swing-away mechanism / Sans lisse avec système de mise à feu BRFIXSD</b>	
<b>KTURBO FIX 3 + BRHTFIX-3</b>	<b>With 3m boom / Avec lisse de 3m</b>	



Possibility to apply **MBAT26V2000 battery**, see page 177.

Possibilité d'appliquer **batterie MBAT26V2000**, voir page 177.

**ZUMA 4/6**

- 110Vac/230Vac
- 24Vdc
- 150W
- 25°C +55°C
- IP54
- 50%
- 5 s.
- ≤ 50dB



# ZUMA 4/6



Electromechanical barrier with **galvanized and lacquered steel box** for booms **without LEDs** up to 4m and 6m.

**KIT COMPONENTS**

- 1 **24Vdc** motor
- 1 Control board **MC60**
- 1 Pair of photocells **MF30**
- 2 Remote controls **FALK**

*Barrière électromécanique avec coffre en **acier galvanisé et laqué** pour les lisses **sans LED** jusqu'à 4m et 6m.*

**COMPOSITION DU KIT**

- 1 Moteur **24Vdc**
- 1 Centrale électronique **MC60**
- 1 Jeu de photocellules **MF30**
- 2 Télécommandes **FALK**

\*Left/  
Gauche

Reference Référence	Description Description	€
<b>KZUMA 4</b>	Without boom / <i>Sans lisse</i>	
<b>KZUMA 4 + ZUM75HTSL-4</b>	With boom up to <b>4m</b> without LEDs / <i>Avec lisse jusqu'à 4m sans leds</i>	
<b>KZUMA 6</b>	Without boom / <i>Sans lisse</i>	
<b>KZUMA 6 + ZUM75HTSL-6</b>	With boom up to <b>6m</b> without LEDs / <i>Avec lisse jusqu'à 6m sans leds</i>	

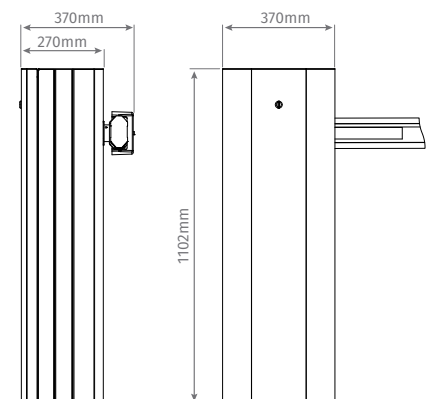

Possibility to apply **MBAT26V2000 battery**, see page 177.

*Possibilité d'appliquer batterie **MBAT26V2000**, voir page 177.*



ZUMA 8	
	110Vac/230Vac
	24Vdc
	200W
	-25°C +55°C
	IP54
	50%
	8 s.
	≤ 50dB

# ZUMA 8



## KZUMA 8

Electromechanical barrier with **galvanized and lacquered steel box** for booms up to 8m.

### KIT COMPONENTS

- 1 24Vdc motor
- 1 Control board **MC60**
- 1 Pair of photocells **MF30**
- 2 Remote controls **FALK**

*Barrière électromécanique avec coffre en **acier galvanisé et laqué** pour les lisses jusqu'à 8m.*

### COMPOSITION DU KIT

- 1 Moteur **24Vdc**
- 1 Centrale électronique **MC60**
- 1 Jeu de photocellules **MF30**
- 2 Télécommandes **FALK**

\*Left / Gauche



Reference Référence	Description Description	€
<b>KZUMA 8</b>	For boom <b>without LEDs (not included)</b> / <i>Pour lisse <b>sans LED (non inclus)</b></i>	
<b>KZUMALED 8</b>	For boom <b>with LEDs (not included)</b> / <i>Pour lisse <b>avec LED (non inclus)</b></i>	
<b>KZUMA 8 + ZUM75HTSL-8</b>	<b>With boom up to 8m without LEDs /</b> <i><b>Avec lisse jusqu'à 8m sans leds</b></i>	
<b>KZUMALED 8 + ZUM75HT-8</b>	<b>With boom up to 8m with LEDs /</b> <i><b>Avec lisse jusqu'à 8m avec leds</b></i>	

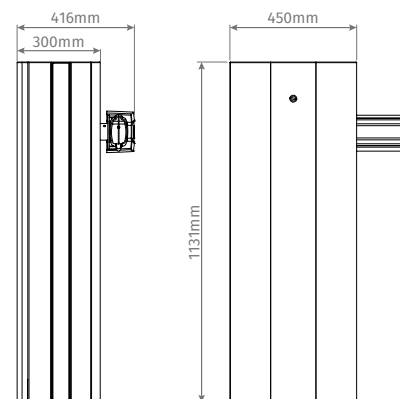

Possibility to apply **MBAT26V2000 battery**, see page 177.

*Possibilité d'appliquer batterie **MBAT26V2000**, voir page 177.*



\*Right/  
Droite

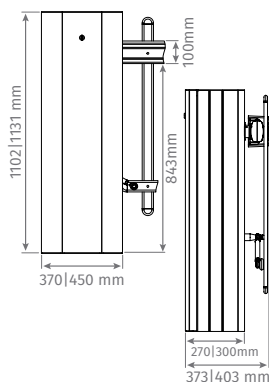

## KZUMA S

Electromechanical barrier with **galvanized and lacquered steel box** for skirt booms up to 5m and 6m.

Barrière électromécanique avec coffre en **acier galvanisé et laqué** pour les lisses avec filet articulé jusqu'à 5m et 6m.

### KIT COMPONENTS

- 1 **24Vdc** motor
- 1 Control board **MC60**
- 1 Pair of photocells **MF30**
- 2 Remote controls **FALK**

### COMPOSITION DU KIT

- 1 Moteur **24Vdc**
- 1 Centrale électronique **MC60**
- 1 Jeu de cellules **MF30**
- 2 Télécommandes **FALK**

Reference Référence	Description Description	€
<b>KZUMA S5</b>	Without boom / Sans lisse	
<b>KZUMA S5 + SIG75HSSL-5</b>	With skirt boom up to <b>5m without LEDs</b> / Avec filet articulé jusqu'à <b>5m sans LEDs</b>	
<b>KZUMA S6</b>	Without boom / Sans lisse	
<b>KZUMA S6 + SIG75HSSL-6</b>	With skirt boom up to <b>6m without LEDs</b> / Avec filet articulé jusqu'à <b>6m sans LEDs</b>	

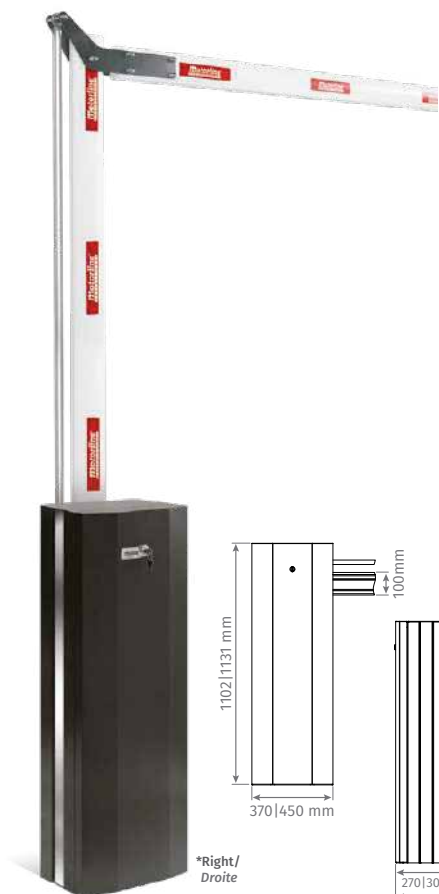

\*Right/  
Droite

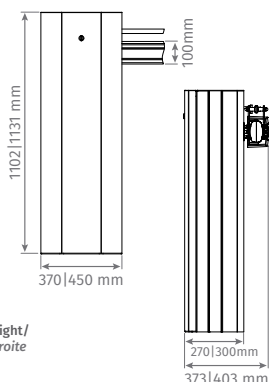

## KZUMA A

Electromechanical barrier with **galvanized and lacquered steel box** for articulated booms up to 5m and 6m.

Barrière électromécanique avec coffre en **acier galvanisé et laqué** pour les lisses articulées jusqu'à 5m et 6m.

### KIT COMPONENTS

- 1 **24Vdc** motor
- 1 Control board **MC60**
- 1 Pair of photocells **MF30**
- 2 Remote controls **FALK**

### COMPOSITION DU KIT

- 1 Moteur **24Vdc**
- 1 Centrale **MC60**
- 1 Jeu de cellules **MF30**
- 2 Télécommandes **FALK**

Reference Référence	Description Description	€
<b>KZUMA A5</b>	Without boom / Sans lisse	
<b>KZUMA A5 + SIG75HASL-5</b>	With articulated boom up to <b>5m without LEDs</b> / Avec lisse articulée jusqu'à <b>5m sans LEDs</b>	
<b>KZUMA A6</b>	Without boom / Sans lisse	
<b>KZUMA A6 + SIG75HASL-6</b>	With articulated boom up to <b>6m without LEDs</b> / Avec lisse articulée jusqu'à <b>6m sans LEDs</b>	

## KZUMA 4/6 INOX



\*Right/  
Droite

Electromechanical barrier with **316 stainless steel box** for booms up to 4m and 6m.

Barrière électromécanique avec **coffre en acier inoxydable 316** pour les lisses jusqu'à 4m et 6m.

### KIT COMPONENTS

- 1 24Vdc motor
- 1 Control board **MC60**
- 1 Pair of photocells **MF30**
- 2 Remote controls **FALK**

### COMPOSITION DU KIT

- 1 Moteur **24Vdc**
- 1 Centrale électronique **MC60**
- 1 Jeu de photocellules **MF30**
- 2 Télécommandes **FALK**



Possibility to apply **MBAT26V2000 battery**, see page 177.

Possibilité d'appliquer **batterie MBAT26V2000**, voir page 177.

Reference Référence	Description Description	€
<b>KZUMA 4 INOX</b>	For boom <b>without LEDs (not included)</b> / Pour lisse <b>sans LED (non inclus)</b>	
<b>KZUMALED 4 INOX</b>	For boom <b>with LEDs (not included)</b> / Pour lisse <b>avec LED (non inclus)</b>	
<b>KZUMA 4 INOX + ZUM75HTSL-4</b>	<b>With boom up to 4m without LEDs</b> / <b>Avec lisse jusqu'à 4m sans leds</b>	
<b>KZUMALED 4 INOX + SIG75HT-4</b>	<b>With boom up to 4m with LEDs</b> / <b>Avec lisse jusqu'à 4m et leds</b>	
<b>KZUMA 6 INOX</b>	For boom <b>without LEDs (not included)</b> / Pour lisse <b>sans LED (non inclus)</b>	
<b>KZUMALED 6 INOX</b>	For boom <b>with LEDs (not included)</b> / Pour lisse <b>avec LED (non inclus)</b>	
<b>KZUMA 6 INOX + ZUM75HTSL-6</b>	<b>With boom up to 6m without LEDs</b> / <b>Avec lisse jusqu'à 6m sans leds</b>	
<b>KZUMALED 6 INOX + SIG75HT-6</b>	<b>With boom up to 6m with LEDs</b> / <b>Avec lisse jusqu'à 6m avec leds</b>	

## KZUMA 8 INOX



\*Right/  
Droite

Electromechanical barrier with **316 stainless steel box** for booms up to 8m.

Barrière électromécanique avec **coffre en acier inoxydable 316** pour les lisses jusqu'à 8m.

### KIT COMPONENTS

- 1 24Vdc motor
- 1 Control board **MC60**
- 1 Pair of photocells **MF30**
- 2 Remote controls **FALK**

### COMPOSITION DU KIT

- 1 Moteur **24Vdc**
- 1 Centrale électronique **MC60**
- 1 Jeu de photocellules **MF30**
- 2 Télécommandes **FALK**



Possibility to apply **MBAT26V2000 battery**, see page 177.

Possibilité d'appliquer **batterie MBAT26V2000**, voir page 177.

Reference Référence	Description Description	€
<b>KZUMA 8 INOX</b>	For boom <b>without LEDs (not included)</b> / Pour lisse <b>sans LED (non inclus)</b>	
<b>KZUMALED 8 INOX</b>	For boom <b>with LEDs (not included)</b> / Pour lisse <b>avec LED (non inclus)</b>	
<b>KZUMA 8 INOX + ZUM75HTSL-8</b>	<b>With boom up to 8m without LEDs</b> / <b>Avec lisse jusqu'à 8m sans leds</b>	
<b>KZUMALED 8 INOX + ZUM75HT-8</b>	<b>With boom up to 8m with LEDs</b> / <b>Avec lisse jusqu'à 8m avec leds</b>	



SIGMA X	
	110Vac/230Vac
	24Vdc
	150W
	-25°C +55°C
	IP54
	50%
	5 s.
	≤ 50dB

# SIGMA X



Electromechanical barrier with **galvanized steel structure** and **lacquered aluminum outer coating**: for booms up to 4m and 6m.

### KIT COMPONENTS

- 1 **24Vdc** motor
- 1 Control board **MC60**
- 1 Pair of photocells **MF30**
- 2 Remote controls **FALK**
- 1 Twilight sensor for **automatic activation of night lighting** on the boom and flashing lamp (amber colour)
- Built-in RGB flashing light

Barrière électromécanique avec **châssis en acier galvanisé** et **revêtement extérieur en aluminium laqué** sablé pour les lisses jusqu'à 4m et 6m.

### COMPOSITION DU KIT

- 1 Moteur **24Vdc**
- 1 Centrale électronique **MC60**
- 1 Jeu de photocellules **MF30**
- 2 Télécommandes **FALK**
- 1 Capteur crépusculaire pour **l'activation automatique de l'éclairage nocturne** de la lisse et du feu clignotant (couleur ambre)
- Lampe clignotante RGB intégré

\*Right/  
Droite

Reference Référence	Description Description	€
<b>KSIGMA X4</b>	Without boom / Sans lisse	
<b>KSIGMA X4 + SIG75HT-4</b>	With boom up to <b>4m</b> with LEDs / Avec lisse jusqu'à <b>4m</b> avec leds	
<b>KSIGMA X6</b>	Without boom / Sans lisse	
<b>KSIGMA X6 + SIG75HT-6</b>	With boom up to <b>6m</b> with LEDs / Avec lisse jusqu'à <b>6m</b> avec leds	

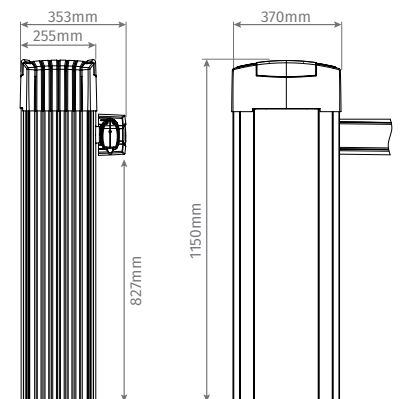

Possibility to apply **MBAT26V2000 battery**, see page 177.

Possibilité d'appliquer **batterie MBAT26V2000**, voir page 177.

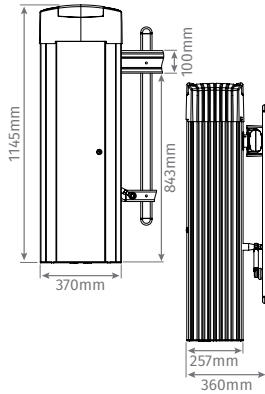
\*Right/  
Droite

## KSIGMA XS5

Electromechanical barrier with **galvanized steel structure** and **lacquered aluminum outer coating** for skirt booms up to 5m.

### KIT COMPONENTS

- 1 24Vdc motor
- 1 Control board **MC60**
- 1 Pair of photocells **MF30**
- 2 Remote controls **FALK**
- 1 Twilight sensor for **automatic activation of night lighting** on the boom and flashing lamp (amber colour)
- Built-in RGB flashing light

Barrière électromécanique avec **châssis en acier galvanisé** et **revêtement extérieur en aluminium laqué** pour les lisses avec filet articulé jusqu'à 5m.

### COMPOSITION DU KIT

- 1 Moteur **24Vdc**
- 1 Centrale électronique **MC60**
- 1 Jeu de cellules **MF30**
- 2 Télécommandes **FALK**
- 1 Capteur crépusculaire pour l'**activation automatique de l'éclairage** nocturne de la lisse et du feu clignotant (couleur ambre)
- Lampe clignotante RGB intégré

Reference Référence	Description Description	€
<b>KSIGMA XS5</b>	Without boom / Sans lisse	
<b>KSIGMA XS5 + SIG75HSSL-5</b>	With skirt boom up to <b>5m without LEDs</b> / Avec filet articulé jusqu'à <b>5m sans LEDs</b>	
<b>KSIGMA XS5 + SIG75HS-5</b>	With skirt boom up to <b>5m with LEDs</b> / Avec filet articulé jusqu'à <b>5m avec LEDs</b>	

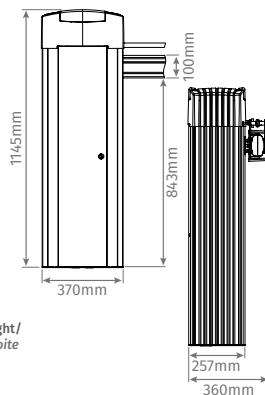
\*Right/  
Droite

## KSIGMA XA5

Electromechanical barrier with **galvanized steel structure** and **lacquered aluminum outer coating** for articulated booms up to 5m.

### KIT COMPONENTS

- 1 24Vdc motor
- 1 Control board **MC60**
- 1 Pair of photocells **MF30**
- 2 Remote controls **FALK**
- 1 Twilight sensor for **automatic activation of night lighting** on the boom and flashing lamp (amber colour)
- Built-in RGB flashing light

Barrière électromécanique avec **châssis en acier galvanisé** et **revêtement extérieur en aluminium laqué** pour les lisses articulées jusqu'à 5m.

### COMPOSITION DU KIT

- 1 Moteur **24Vdc**
- 1 Centrale **MC60**
- 1 Jeu de cellules **MF30**
- 2 Télécommandes **FALK**
- 1 Capteur crépusculaire pour l'**activation automatique de l'éclairage** nocturne de la lisse et du feu clignotant (couleur ambre)
- Lampe clignotante RGB intégré

Reference Référence	Description Description	€
<b>KSIGMA XA5</b>	Without boom / Sans lisse	
<b>KSIGMA XA5 + SIG75HASL-5</b>	With articulated boom up to <b>5m without LEDs</b> / Avec lisse articulée jusqu'à <b>5m sans LEDs</b>	
<b>KSIGMA XA5 + SIG75HA-5</b>	With articulated boom up to <b>5m with LEDs</b> / Avec lisse articulée jusqu'à <b>5m avec LEDs</b>	



Reference Référence	Description Description	€
<b>SPAT-F</b>	<b>Fixed aluminum</b> support to support the barrier boom <i>Support fixe en aluminium pour soutenir la lisse de la barrière</i>	
<b>SPAT-F INOX</b>	<b>Fixed 304 stainless steel</b> support to support the barrier boom <i>Support fixe en acier inoxydable 304 pour soutenir la lisse de la barrière</i>	
<b>SPAT-M</b>	<b>Mobile aluminum</b> support to support the barrier boom <i>Support mobile en aluminium pour soutenir la lisse de la barrière</i>	

	Reference Référence	Description Description	€
	<b>ZUM75HTSL-4</b> (2,5m - 4m)	Telescopic boom <b>without LEDs</b> for barrier <b>SIGMA X4, ZUMA 4</b> and <b>TURBO 4</b> <i>Lisse télescopique <b>avec LED</b> pour barrière SIGMA X4, ZUMA 4 et TURBO 4</i>	
	<b>ZUM75HTSL-6</b> (3,5m - 6m)	Telescopic boom <b>without LEDs</b> for barrier <b>SIGMA X6, ZUMA 4</b> and <b>TURBO 6</b> <i>Lisse télescopique <b>avec LED</b> pour barrière SIGMA X6, ZUMA 6 et TURBO 6</i>	
	<b>ZUM75HTSL-8</b> (6m - 8m)	Telescopic boom <b>without LEDs</b> for barrier <b>ZUMA 8</b> <i>Lisse télescopique <b>avec LED</b> pour barrière ZUMA 8</i>	
	<b>SIG75HT-4</b> (2,5m - 4m)	Telescopic boom <b>with LEDs</b> for barrier <b>SIGMA X4</b> and <b>TURBO 4</b> <i>Lisse télescopique <b>avec LED</b> pour barrière SIGMA X4 et TRUBO 4</i>	
	<b>SIG75HT-6</b> (3,5m - 6m)	Telescopic boom <b>with LEDs</b> for barrier <b>SIGMA X6</b> and <b>TURBO 6</b> <i>Lisse télescopique <b>avec LED</b> pour barrière SIGMA X6 et TRUBO 6</i>	
	<b>ZUM75HT-8</b> (4,5m - 8m)	Telescopic boom <b>with LEDs</b> for barrier <b>ZUMA 8</b> <i>Lisse télescopique <b>avec LED</b> pour barrière ZUMA 8</i>	
	<b>SIG75HSSL-5</b>	Skirt barrier boom up to <b>5m without LEDs</b> for barrier <b>KZUMA S5</b> and <b>KSIGMA XS5</b> <i>Lisse avec filet articulé jusqu'à 5m sans LEDs pour barrière KZUMA S5 et KSIGMA XS5</i>	
	<b>SIG75HSSL-6</b>	Skirt barrier boom up to <b>6m without LEDs</b> for barrier <b>KZUMA S6</b> <i>Lisse avec filet articulé jusqu'à 6m sans LEDs pour barrière KZUMA S6</i>	
	<b>SIG75HS-5</b>	Skirt barrier boom up to <b>5m with LEDs</b> for barrier <b>KSIGMA XS5</b> <i>Lisse avec filet articulé jusqu'à 5m avec LEDs pour barrière KSIGMA XS5</i>	
	<b>SIG75HS-6</b>	Skirt barrier boom up to <b>6m with LEDs</b> for barrier <b>ZUMA 8</b> <i>Lisse avec filet articulé jusqu'à 6m avec LEDs pour barrière ZUMA 8</i>	
	<b>SIG75HASL-5</b>	Articulated boom up to <b>5m without LEDs</b> for barrier <b>KZUMA A5</b> and <b>KSIGMA XA5</b> <i>Lisse articulé jusqu'à 5m sans LEDs pour barrière KZUMA A5 et KSIGMA XA5</i>	
	<b>SIG75HASL-6</b>	Articulated boom up to <b>6m without LEDs</b> for barrier <b>KZUMA A6</b> <i>Lisse articulé jusqu'à 6m sans LEDs pour barrière KZUMA A6</i>	
	<b>SIG75HA-5</b>	Articulated boom up to <b>5m with LEDs</b> for barrier <b>KSIGMA XA5</b> <i>Lisse articulé jusqu'à 5m avec LEDs pour barrière KSIGMA XA5</i>	
	<b>SIG75HA-6</b>	Articulated boom up to <b>6m with LEDs</b> for barrier <b>ZUMA 8</b> <i>Lisse articulé jusqu'à 6m avec LEDs pour barrière ZUMA 8</i>	
	<b>BRHTFIX-3</b>	<b>3m carbon fiber boom</b> for self-repairing barrier with <b>BRFIXSD</b> swing-away mechanism <i>Lisse en fibre de carbone jusqu'à 3m pour barrière autoréparable avec mécanisme de déclenchement BRFIXSD</i>	



Possibility of applying 8K2 **BS2** safety edges (B2 + T2 + TS2). See page 172.  
*La barre palpeuse 8K2 **BS2** (B2 + T2 + TS2) peut être appliqué. Voir page 172.*

# **BOUTIQUE EN LIGNE**



**FRANCE • MONACO • BELGIQUE  
LUXEMBOURG • SUISSE**

Nos envois d'automatismes et d'accessoires sont effectués par le transporteur GLS, qui assure les livraisons dans toute l'Union Européenne, Monaco et Suisse sous 5 jours ouvrés. C'est notre partenaire de référence.

**GLS.**



Standard finish: **any RAL with textured finish**  
 Other finishes: **price upon request**  
*Finition standard: tout RAL avec finition texturée*  
*Autres finitions: prix sur demande*



CHAINLIFT	
	110Vac/230Vac
	24Vdc
<b>W</b>	140W
	-20°C +50°C
	IPX4
	50%
	40-45mm/s
	≤ 50dB

# CHAINLIFT



Automatic chain barrier for traffic control.

### KIT COMPONENTS

- 2 **24Vdc** motors
- 1 Control board **MC62**
- 2 Remote controls **FALK**
- 1 Pair of photocells **MF30**
- 8m plastic chain (Ø8mm)
- Incorporated flashing light
- 1 Transformer **TRF150VA-230V**
- 2 padlocks

Barrière automatique à chaîne pour le contrôle routier.

### COMPOSITION DU KIT

- 2 Moteurs **24Vdc**
- 1 Centrale électronique **MC62**
- 2 Télécommandes **FALK**
- 1 Jeu de cellules **MF30**
- Chaîne en plastique de 8 m (Ø8mm)
- Feux clignotant intégré
- 1 Transformateur **TRF150VA-230V**
- 2 cadenas

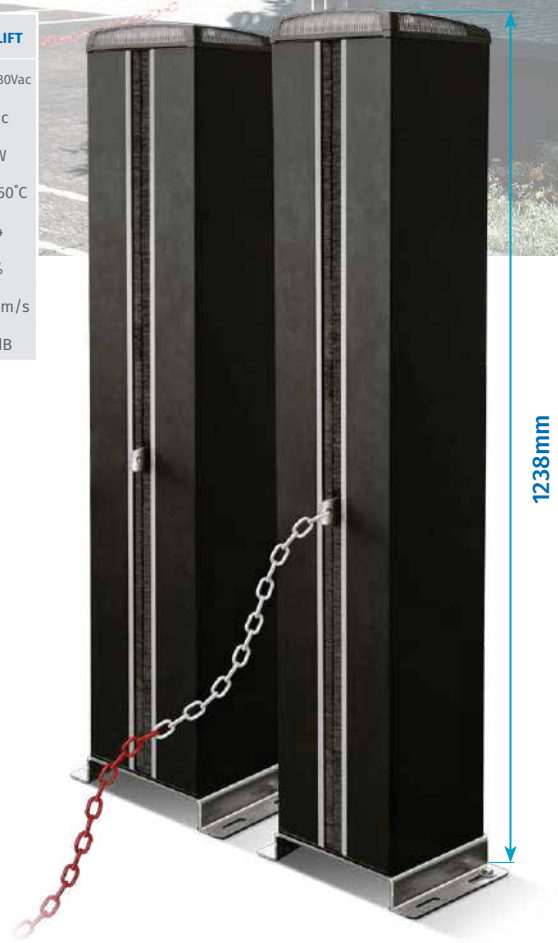

Maximum chain weight: **20kg**  
*Poids maximum de la chaîne: 20Kg*  
 Maximum tensile strength: **70Kg**  
*Résistance à la traction maximale: 70Kg*

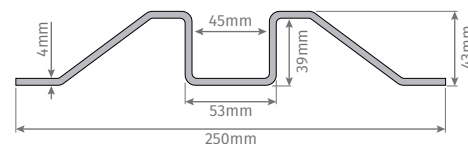
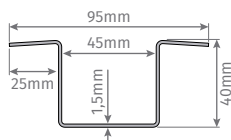

### CHLCC

Recessed floor channel in galvanized sheet for chain protection.

*Guide en tôle galvanisée à sceller dans le sol pour protection de la chaîne.*

### CHLCCS

Surface floor channel in galvanized sheet for chain protection.

*Guide en tôle galvanisée d'application de surface pour la protection de la chaîne.*



Possibility to apply **KMBAT26+CX50** battery kit, see page 177.  
*Il est possible d'utiliser un bloc-piles **KMBAT26+CX50**, voir page 177.*

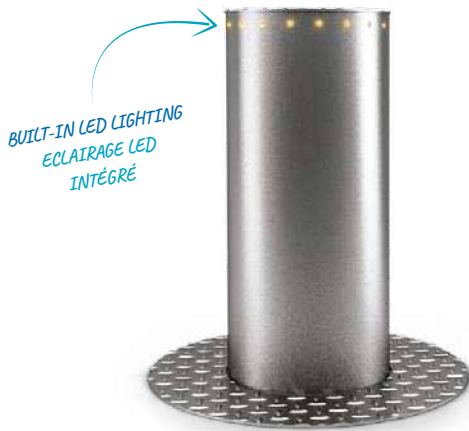

## MPIE5

Fixed bollard in stainless steel 304, appropriated to block traffic. Indicated to **apply between two automatic bollards (MPIE10)**.

### KIT COMPONENTS

- 1 stainless steel bollard (2.5mm thick tube)
- 1 Twilight sensor for **automatic activation of night lighting** (amber colour)
- 1 Transformer

Borne fixe en acier-inoxydable 304, approprié pour empêcher le passage. Indiqué pour **appliquer entre 2 bornes automatiques (MPIE10)**.

### COMPOSITION DU KIT

- 1 Borne en acier inoxydable (tube de 2,5 mm d'épaisseur)
- 1 Capteur crépusculaire pour l'**activation automatique de l'éclairage nocturne** (couleur ambre)
- 1 Transformateur

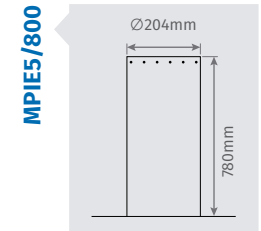
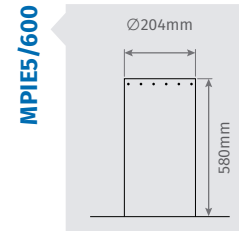
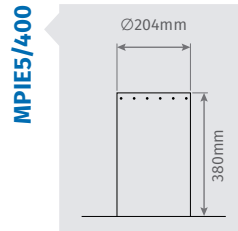

## AUTOMATIC BOLLARD BORNE

## MPIE10

Electromechanical bollard in stainless steel 304, appropriated **to block traffic and reserve parking**.

Borne électromécanique en acier inoxydable 304, approprié pour **empêcher le passage et réserver les parkings**.

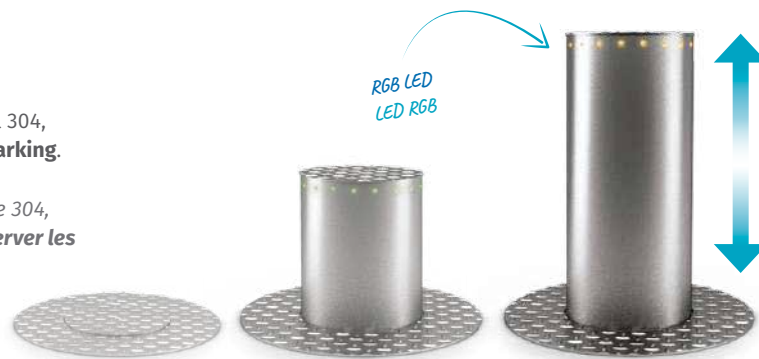

MPIE10	
	110Vac/230Vac
	24Vdc
	150W
	-20°C +50°C
	IP55
	55%
	40-45mm/s
	≤ 50dB

### KIT COMPONENTS

- 1 stainless steel bollard (2.5mm thick tube)
- 1 Control board **MC60**
- 2 Remote controls **FALK**
- 1 Twilight sensor for **automatic activation of night lighting** (amber colour)
- Built-in RGB LED module
- 1 Transformer **TRF150VA-230V**

### COMPOSITION DU KIT

- 1 Borne en acier inoxydable (tube de 2,5 mm d'épaisseur)
- 1 Centrale électronique **MC60**
- 2 Télécommandes **FALK**
- 1 Capteur crépusculaire pour l'**activation automatique de l'éclairage nocturne** (couleur ambre)
- Module a LED's RGB intégré
- 1 Transformateur **TRF150VA-230V**

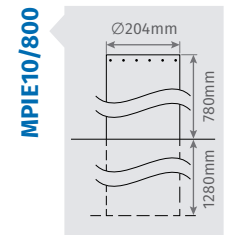
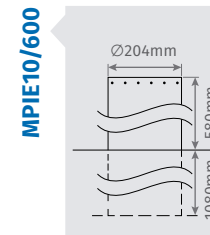
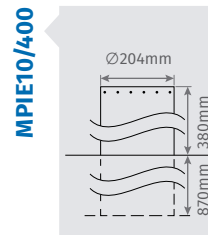

Possibility to apply **MBAT26V2000 battery**, see page 177.  
Possibilité d'appliquer **batterie MBAT26V2000**, voir page 177.



### MC60

24Vdc Control board for 1 motor  
See characteristics on page 42.

Centrale pour 1 moteur 24Vdc.  
Voir les caractéristiques à la page 42.

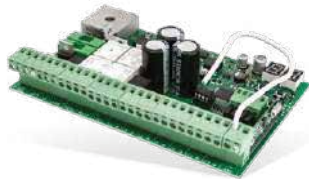

### MC62

24Vdc Control board for 2 motors.  
See features on page 56.

Centrale pour 2 moteurs 24Vdc.  
Voir les caractéristiques à la page 56.

NEW  
NOUVEAU

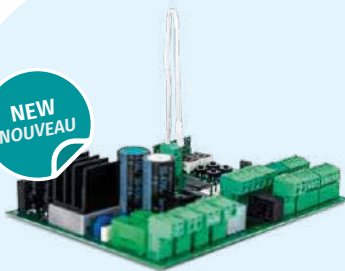

### MC90BL-BR

Control board for 24Vdc brushless barrier.

- Possibility of emergency opening in the event of a power failure by activating the menu on the control board (requires the use of an **MBAT26V2000** battery)
- Compatible with **MM90-RS485** module for use on steep slope installations
- Compatible with **MCONNECT LINK** Wi-Fi module

Centrale pour 1 moteur sans balais 24Vdc:

- Possibilité d'ouverture d'urgence en cas de coupure de courant en activant le menu sur la centrale (nécessite l'utilisation d'une batterie **MBAT26V2000**)
- Compatible avec le module **MM90-RS485** pour une utilisation en système maître/esclave
- Compatible avec le module Wi-Fi **MCONNECT LINK**

NEW  
NOUVEAU



### MC90BL-BR-CX

MC90BL-BR control board with transformer, power supply and box.

MC90BL-BR Centrale électronique 230Vac pour barrières, transformateur et alimentation, avec boîtier.

NEW  
NOUVEAU

## KLED-MC90

Kit for boom with Leds for the **TURBO** barrier to be applied to the **MC90BL-BR**.

Includes:

- Connection cable (1450mm)
- Power supply
- **MM90-RGB** Module

Kit pour lisse avec LED de barrière **TURBO** à appliquer sur le **MC90BL-BR**:

Comprend:

- Cabo de conexão (1450mm)
- Fonte de alimentação
- Módulo **MM90-RGB**

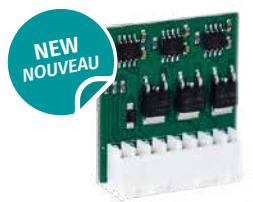
NEW  
NOUVEAU

## MM90-RGB

Module that easily fits into the **MC90BL-BR** control board for operating the boom with RGB lighting.

Module d'enclenchement facile pour la centrale **MC90BL-BR** pour le fonctionnement de la lisse avec éclairage RGB.

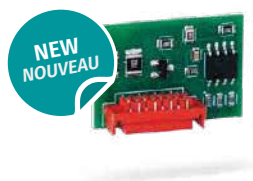
NEW  
NOUVEAU

## MM90-RS485

Module that easily fits into the **MC90BL-BR** control board to operate the barrier in Master/Slave mode. **It is necessary to install a module for each barrier control board.**

Module facilement raccordé à la centrale **MC90BL-BR** pour faire fonctionner la barrière en mode maître/esclave.

**Un module doit être installé dans chacune des centrales des barrières.**



## MSC50

Twilight sensor that allows to keep the LEDs of bollards or barriers ON during low light environments.

Capteur crépusculaire qui permet aux LED des bornes ou des barrières de rester allumées en cas de faible luminosité.



**MCS01**

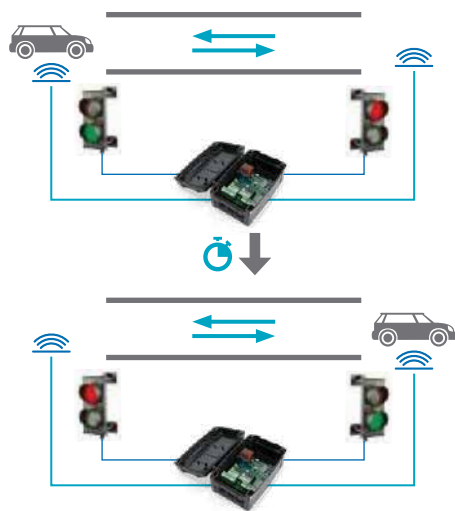

Photocell / Photocellule

### MCS01

Control board developed to work together with 230Vac / 24Vdc traffic control lights in narrow places with double direction, for example, garages, tunnels or bridges.

Main features:

- It allows to define the time that each light remains on, as well as to choose the initial colour of each traffic light
- Operate with two or three colour traffic lights
- Choose the polarity of the inputs (NO or NC)
- Power supply to the control board and traffic lights made independently, allowing the use of different voltages
- Possibility of controlling the alternation of the lights through an external board

**It has 3 operating modes:**

- 1. Park capacity mode:** the lights alternate through detectors and is able to memorize the number of vehicles that have entered into a park, up to a maximum of 99
- 2. Timer mode:** the lights alternate when they reach the set time
- 3. Detector mode:** the lights alternate through detectors

*Centrale développé pour fonctionner en conjonction avec les feux 230Vac / 24Vdc de contrôle de la circulation dans des endroits étroits à double sens, par exemple, garages, tunnels ou ponts.*

*Caractéristiques principales:*

- *Permet de définir le temps pendant lequel chaque feu reste allumé, ainsi que de choisir la couleur initiale de chaque feu de signalisation.*
- *Fonctionne avec feux de signalisation de deux ou trois couleurs*
- *Choix la polarité des entrées (NO ou NC)*
- *Alimentation indépendante de la centrale et des feux de signalisation, permettant l'utilisation de tensions différentes*
- *Possibilité de contrôler l'alternance des lumières par l'intermédiaire une carte externe*

**Dispose de 3 modes de fonctionnement:**

- 1. Mode de capacité de stationnement:** les feux alternent entre les détecteurs et est capable de mémoriser le nombre de véhicules qui sont entrés dans un parc jusqu'à un maximum de 99
- 2. Mode minuterie:** les feux alternent lorsqu'elles atteignent le temps définie.
- 3. Mode détecteur:** les feux alternent via des détecteurs



### MS01-230V

230Vac traffic light, 2 colours, **with LED lamps** for road control compatible with **MCS01** control board.

*Feu 230Vac, 2 couleurs, avec lampes LED pour le contrôle routier compatible avec MCS01.*

### MS01-24V

24Vdc traffic light, 2 colours, **with LED lamps** for road control compatible with **MCS01** control board.

*Feu 24Vdc, 2 couleurs, avec lampes LED pour le contrôle routier compatible avec MCS01.*



### MS03-230V

230Vac traffic light, 3 colours, **with LED lamps** for road control compatible with the **MCS01** control board.

*Feu tricolore 230Vac avec ampoules LED pour le contrôle routier compatible avec la centrale MCS01.*

### MS03-24V

24Vdc traffic light, 3 colours, **with LED lamps** for road control compatible with the **MCS01** control board.

*Feu tricolore 24Vdc avec ampoules LED pour le contrôle routier compatible avec la centrale MCS01.*

**MOTORS FOR**

# **BLINDS, CURTAINS AND ROLLER SHUTTERS**

**MOTEURS POUR**

# **STORES, RIDEAUX ET VOILETS ROULANTS**

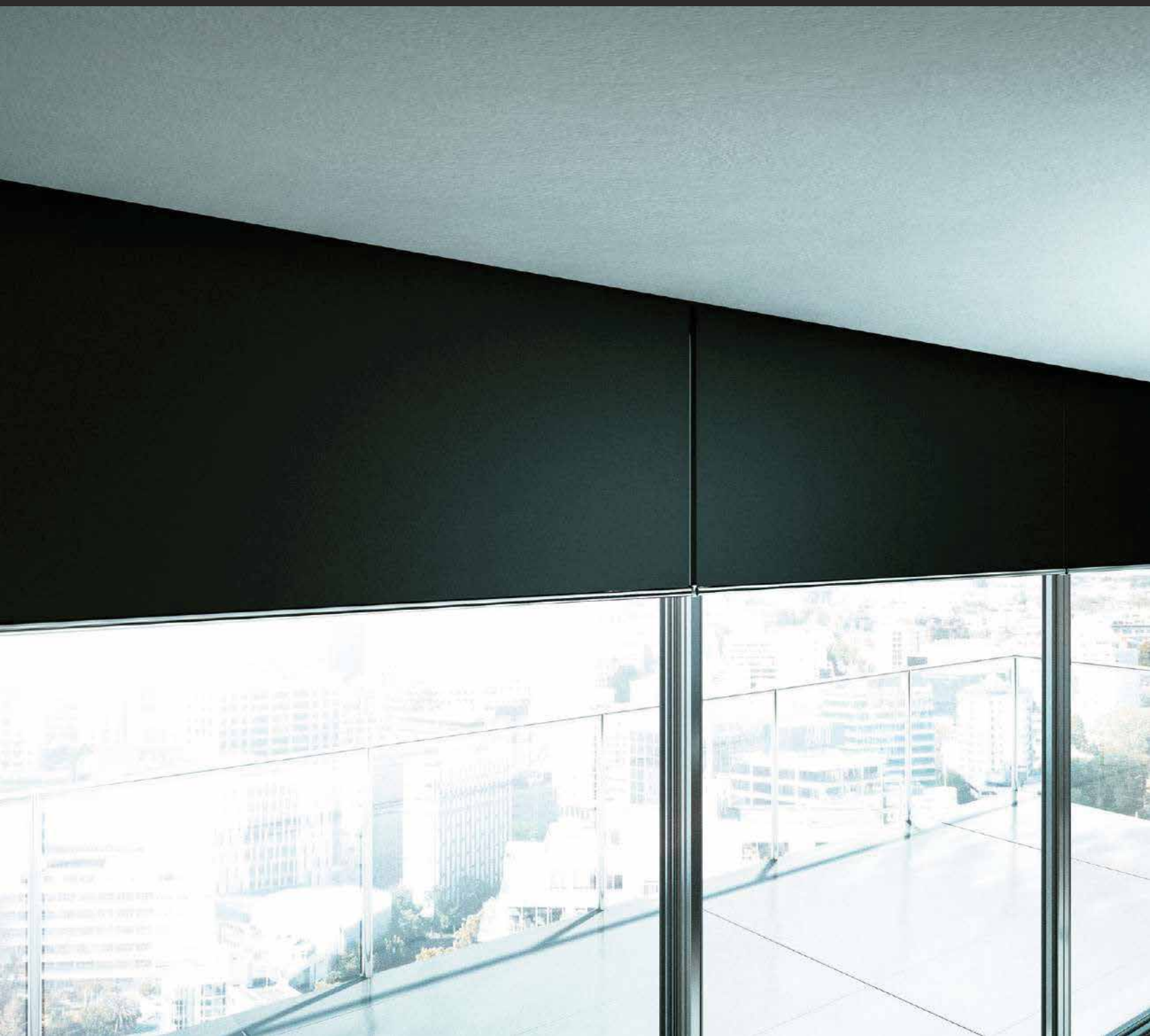



## HOW TO CHOOSE THE MOTOR FOR BLINDS OR CURTAINS? COMMENT CHOISIR UN MOTEUR POUR STORES OU RIDEAUX ?

01

Select motor reference: **TUB(--)**

Sélectionner la référence du moteur : **TUB(--)**

02

Define the most suitable adapter for the selected **TUB** motor

Définir l'adaptateur le plus approprié pour le moteur **TUB** sélectionné

03

If you choose a **TUB** motor with **FRA** reference, select the remote control you want on page 162

Si vous choisissez un moteur **TUB** avec référence **FRA**, sélectionnez la télécommande souhaitée à la page 162



**FRA** = motor with built-in **THTMC4EFRA** control board but **RF remote control not included.**

**FRA** = moteur avec centrale **THTMC4EFRA** intégrée mais **télécommande RF non incluse.**

Automation range for blinds, curtains and rolling grilles.  
Find here the perfect solution for your residential or business applications.

Gamme d'automatismes pour volets roulants et rideaux métalliques.  
Trouver ici la solution idéale pour une application résidentiel ou dans les entreprises.



### Ø35MM

	CHARACTERISTICS CARACTÉRISTIQUES								
	REF.		Nm	Kg				Hz	
	TUB20E	515 mm	10	20	17 RPM	✗	230Vac	50	4 Min
	TUB20EFRA	611 mm	10	20	17 RPM	✗	230Vac	50	4 Min

Please indicate the adapter you require when ordering  
Indiquez le bague souhaité lors de la commande

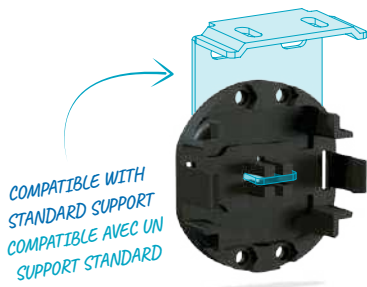

### SMTL20

Mounting accessory for compact blinds, curtains and blackouts with safe profile, fixed between walls or fixed on a standard ceiling fixing bracket.

Accessoire de montage pour volets roulants, rideaux et blackouts avec coffre ou fixés entre murs ou fixés sur un support de fixation standard au plafond.

### ADAPTERS / BAGUES Ø35MM



### MTL20

Diameter 41mm / Diamètre 41mm  
Form round / Format ronde

Adapter compatible with all TUB of Ø35mm motors and with all the following tubes (Ø47, Ø45, Ø44).

Adaptateur compatible avec tous les moteurs de la série TUB de Ø35mm et avec les tubes suivants (Ø47, Ø45, Ø44).

### COMPATIBLE TUBES TUBES COMPATIBLES

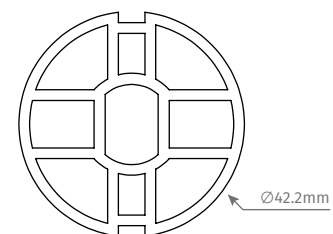
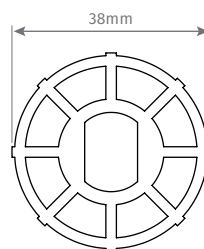
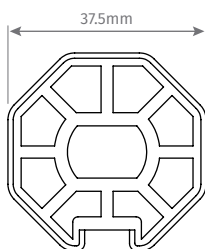
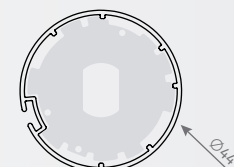
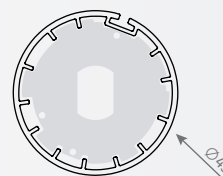
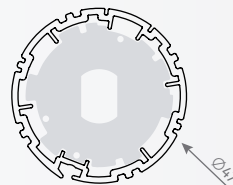
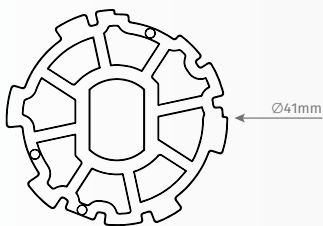

### MTL05

Size 38mm / Tam. 38mm  
Form octogonal / Format octogonal

### MTL35

Size 38mm / Tam. 38mm  
Form round / Format ronde

### MTL29

Size 42.2mm / Tam. 42.2mm  
Form round / Format ronde

# UNIVERSAL ADAPTERS

## ADAPTATEURS UNIVERSELS

Our **MTL20** and **MTL100** adapters for 35mm and 45mm diameter motors can be used on different types of standard tubes on the market.

This way you can optimize your stock, because with just one adapter you have compatibility with a wide range of tubes of different sizes.

*Nos adaptateurs **MTL20** et **MTL100** pour les moteurs de 35 mm et 45 mm de diamètre peuvent être utilisés avec différents types de tubes standard sur le marché.*

*Vous pouvez ainsi optimiser votre stock, car avec un seul adaptateur, vous êtes compatible avec une large gamme de tailles de tubes différentes*

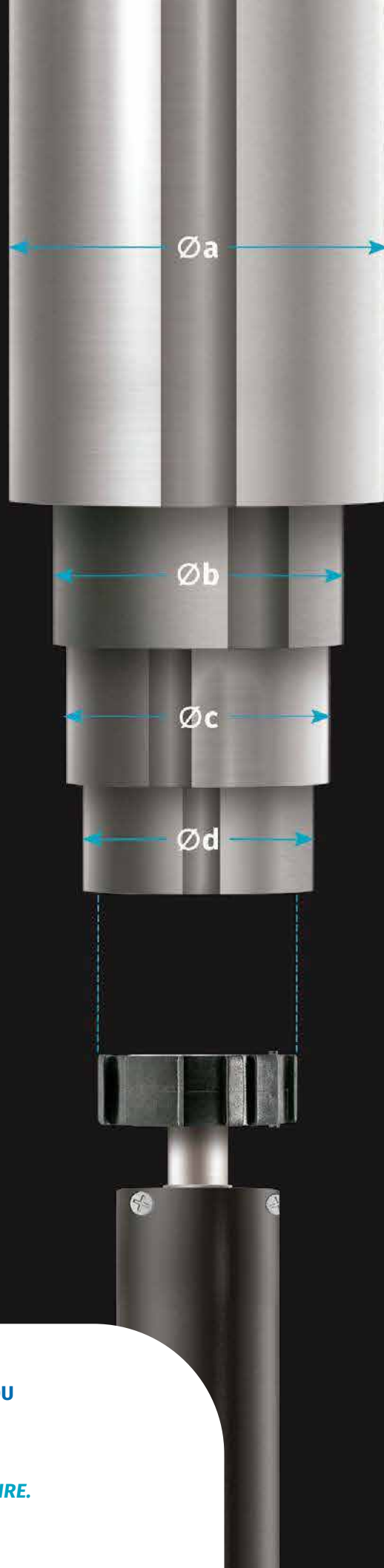

MOTOR MOTEUR

Ø  
35

**MTL20**  
UNIVERSAL ADAPTER  
ADAPTATEUR UNIVERSEL



MOTOR MOTEUR

Ø  
45

**MTL100**  
UNIVERSAL ADAPTER  
ADAPTATEUR UNIVERSEL



**WHEN ORDERING, YOU MUST ALWAYS INDICATE WHICH ADAPTER YOU WANT FOR YOUR TUBULAR MOTOR.**

**LORS DE LA COMMANDE, VOUS DEVEZ TOUJOURS INDIQUER L'ADAPTATEUR QUE VOUS SOUHAITEZ POUR VOTRE MOTEUR TUBULAIRE.**



# Ø45MM

	CHARACTERISTICS CARACTÉRISTIQUES								
	REF.		Nm	Kg				Hz	
	TUB35E	463 mm	20	35	17 RPM	✗	230Vac	50	4 Min
	TUB50E	483 mm	30	50	15 RPM	✗	230Vac	50	4 Min
	TUB70E	511 mm	40	70	12 RPM	✗	230Vac	50	4 Min
	TUB90E	511 mm	50	90	12 RPM	✗	230Vac	50	4 Min
	TUB35EFRA	561 mm	20	35	17 RPM	✗	230Vac	50	4 Min
	TUB50EFRA	592 mm	30	50	17 RPM	✗	230Vac	50	4 Min
	TUB70EFRA	631 mm	40	70	12 RPM	✗	230Vac	50	4 Min
	TUB90EFRA	631 mm	50	90	12 RPM	✗	230Vac	50	4 Min
	TUB25CUT	395 mm	15	25	17 RPM	✗	230Vac	50	4 Min
	INDICATED MOTORS FOR AWNINGS / MOTEURS INDIQUÉS POUR STORES								
	TUB90M8-MT	700 mm	50	90	12 RPM	✓*	230Vac	50	8 Min
	TUB90M8FRA-MT	700 mm	50	90	12 RPM	✓*	230Vac	50	8 Min
Please indicate the adapter you require when ordering Indiquez le bague souhaité lors de la commande									

\*Crank handle sold separately  
Manivelle vendue séparément

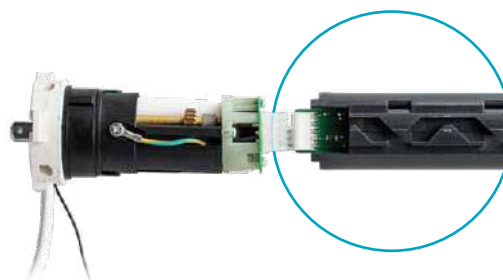

EERA MOTORS INCLUDE EASY REPLACEMENT CONTROL BOARD  
LES MOTEURS EERA COMPRENNENT UNE CENTRALE DE REMPLACEMENT FACILE



### MTL101

Ø45mm motor mounting accessory for compact blinds, curtains and blackouts with safe profile or fixed between walls.

Accessoire de fixation moteur Ø45mm pour stores compacts, rideaux et blackouts avec coffre ou fixés entre murs.



### MTL150

#### MTL150BLACK

Set of supports for Ø45mm motors for fixing curtains and blackouts to the ceiling without a safe profile.

Jeu de supports pour moteurs Ø45mm pour la fixation de rideaux et blackouts au plafond sans coffre.

MTL150

MTL150BLACK



## ADAPTERS / BAGUES Ø45MM



### MTL100

Diameter 50,5mm / *Diamètre* 50,5mm

Form round / *Format* ronde

Adapter compatible with all TUB of Ø45mm motors and with all the following tubes (Ø80.5, Ø70, Ø58, Ø53.5).

Adaptateur compatible avec tous les moteurs de la série TUB de Ø45mm et avec les tubes suivants (Ø80.5, Ø70, Ø58, Ø53.5).

### COMPATIBLE TUBES TUBES COMPATIBLES

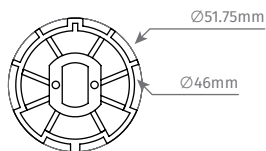
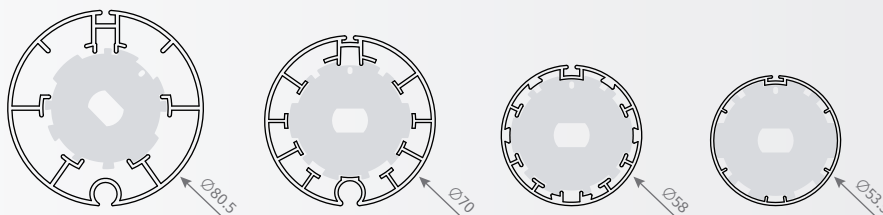
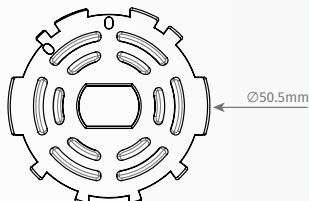

### MZF54

Size 52mm / *Tam.* 52mm

Form round / *Format* ronde

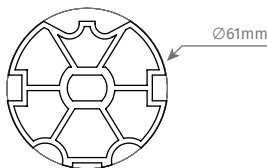

### MZF64

Size 61mm / *Tam.* 61mm

Form round / *Format* ronde

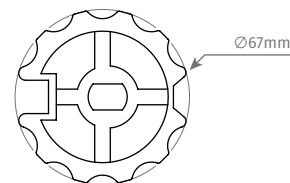

### MTL25

Size 67mm / *Tam.* 67mm

Form round / *Format* ronde

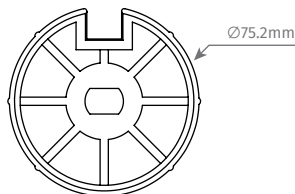

### MTL64

Size 75.2mm / *Tam.* 75.2mm

Form round / *Format* ronde

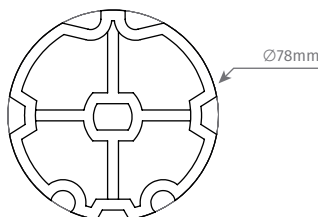

### MZF80

Size 78mm / *Tam.* 78mm

Form round / *Format* ronde

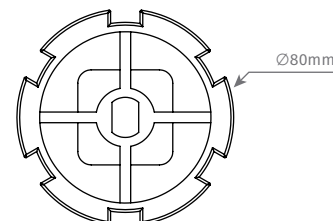

### MTL13

Size 80mm / *Tam.* 80mm

Form round / *Format* ronde

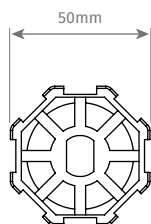

### MTL33

Size 50mm / *Tam.* 50mm

Form octogonal / *Format* octagonal

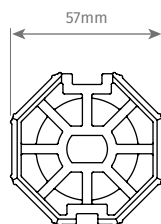

### MTL47

Size 57mm / *Tam.* 57mm

Form octogonal / *Format* octagonal

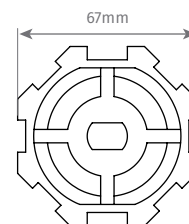

### MTL08

Size 67mm / *Tam.* 67mm

Form octogonal / *Format* octagonal



# Ø59MM

	CHARACTERISTICS CARACTÉRISTIQUES								
	REF.		Nm	Kg				Hz	
	<b>TUB140</b>	607 mm	80	140	12 RPM	✗	230Vac	50	4 Min
	<b>TUB180</b>	607 mm	120	180	9 RPM	✗	230Vac	50	4 Min
	<b>TUB140-MT</b>	604 mm	80	140	12 RPM	✓*	230Vac	50	4 Min
	<b>TUB180-MT</b>	688 mm	120	180	9 RPM	✓*	230Vac	50	4 Min

**Please indicate the adapter you require when ordering**  
*Indiquez le bague souhaité lors de la commande*

\*Crank handle and cardan sold separately  
*Manivelle et cardan vendus séparément*

## ADAPTERS / BAGUES Ø59MM

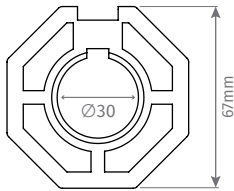

### MTL37

Size 67mm / Tam. 67mm  
Form octogonal / *Format octagonal*

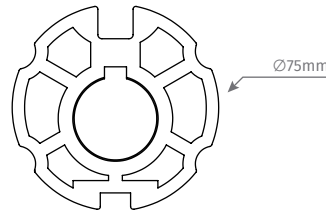

### MTL67

Size 75mm / Tam. 75mm  
Form round / *Format ronde*

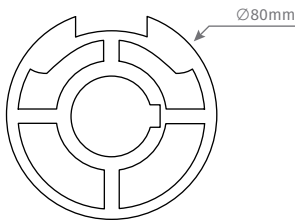

### M24T0031

Size 80mm / Tam. 80mm  
Form round / *Format ronde*

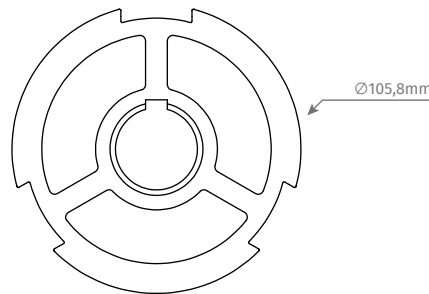







### MTL70

Size 105.8mm / Tam. 105.8mm  
Form round / *Format ronde*



## Ø92MM

	CHARACTERISTICS / CARACTÉRISTIQUES								
	REF.		Nm	Kg				Hz	
	TUB300E	635 mm	180	250	12 RPM	✓*	230Vac	50	4 Min
	TUB600E	663 mm	300	350	6 RPM	✓*	230Vac	50	4 Min

\*Crank handle (MTS04) sold separately / Manivelle (MTS04) vendu séparément

Please indicate the adapter you require when ordering  
Indiquez le bague souhaité lors de la commande

### ADAPTERS / BAGUES Ø92MM

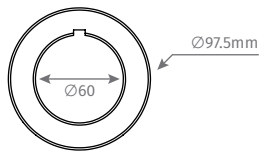

#### MTL71

Size 97.5mm / Tam. 97.5mm  
Form round / Format ronde

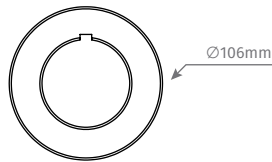

#### MTL53

Size 106mm / Tam. 106mm  
Form round / Format ronde

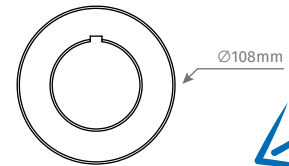

#### MTL72

Size 108mm / Tam. 108mm  
Form round / Format ronde

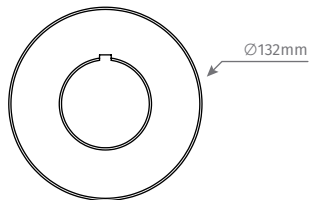

#### MTL73

Size 132mm / Tam. 132mm  
Form round / Format ronde

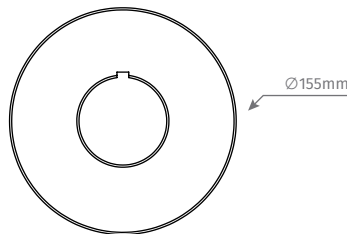

#### MTL74

Size 155mm / Tam. 155mm  
Form round / Format ronde



**ROLLING160SP**

	110Vac / 230Vac
<b>W</b>	520W
	150Nm
	10 RPM

**ROLLING160SP**

1 Motor for 160kg with the electric brake for Drum Ø200mm x Tube Ø60mm

**Includes accessories for** Drum Ø220mm x Tube Ø 48mm

1 Moteur de rideau de 160Kg avec électrofrein pour Tambour Ø200mm x Tube Ø60mm

**Comprend accessoires pour** Tambour Ø220mm x Tube Ø48mm

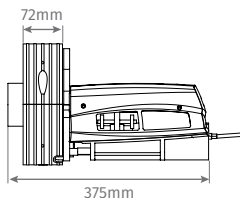

**KIT ROLLING160SP**

- 1 **ROLLING160SP** motor
- 1 **MC4 EVO** built-in control board (includes mounting bracket for control board)
- 2 Remote controls **FALK**

- 1 Moteur **ROLLING160SP**
- 1 centrale **MC4 EVO** intégrée (y compris le support de montage pour la centrale)
- 2 Télécommandes **FALK**



**ROLLING360SP**

	110Vac / 230Vac
<b>W</b>	1000W
	420Nm
	8 RPM

**ROLLING360SP**

1 Double motor for 360Kg with the electric brake for Drum Ø240mm x Tube Ø76mm

1 Bimoteur de rideau de 360Kg avec électrofrein pour Tambour Ø240mm x Tube Ø76mm

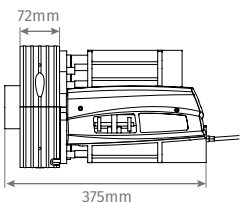

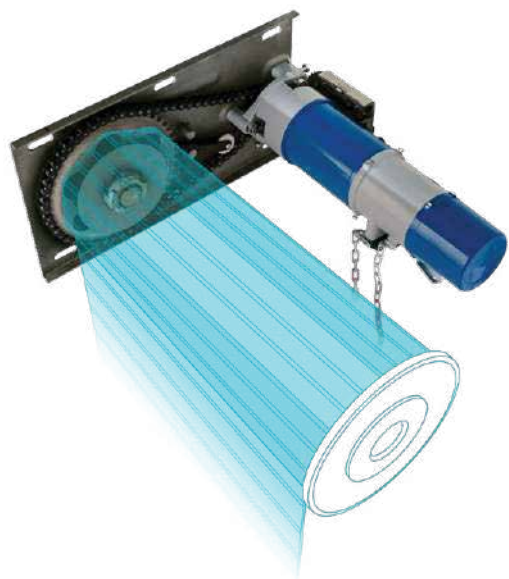

## ROLLING600SP | ROLLING800SP | ROLLING1000SP | ROLLING1500SP

Motor for large rolling grilles up to **600kg, 800kg, 1000kg or 1500kg.**



- Includes accessories
- Compatible with **MC76** and **MC75**

**Control board not included**

Moteur pour rideaux d'enroulement de grandes dimensions jusqu'à **600kg, 800kg, 1000kg ou 1500kg.**

- Accessoires inclus
- Compatible avec le **MC76** et **MC75**

**Centrale non incluse**

	ROLLING600SP	ROLLING800SP	ROLLING1000SP	ROLLING1500SP
For rolling grilles up to <i>Pour rideaux d'enroulement</i>	600 Kg	800 Kg	1000 Kg	1500 Kg
Built-in electric brake <i>Électrofrein intégré</i>	✓	✓	✓	✓
Hoist for manual movement <i>Treuil pour déplacement manuel</i>	✓	✓	✓	✓
	110Vac / 230Vac	110Vac / 230Vac	110Vac / 230Vac	380Vac
<b>W</b>	370W	400W	430W	800W
<b>Nm</b>	410Nm	640Nm	710Nm	1617Nm
	6,5 RPM	3,7 RPM	5,5 RPM	5,5 RPM
	Ø127mm	Ø152,5mm	Ø152,5mm	Ø203mm
				

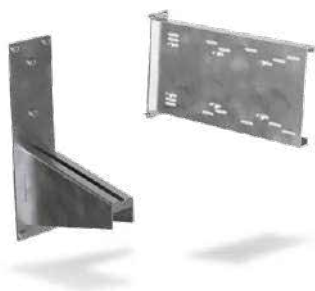

### MSUP-ROLLING

Plates for fixing **ROLLING600SP / 800SP / 1000SP / 1500SP** motor to the lintel.

Plaques de fixation des moteurs **ROLLING600SP / 800SP / 1000SP / 1500SP** sur le linteau.

**CRANKS FOR Ø45MM / Ø59MM / Ø92MM****TUBULAR MOTORS****MANIVELLES POUR MOTEURS TUBULAIRES****Ø45MM / Ø59MM / Ø92MM****MTS04**

Crank handle with hook (1640mm).

*Manivelle de crochet (1640mm).***MTS041**Accessory for connecting the crank handle **MTS04** to the motor.*Accessoire de raccordement de la manivelle **MTS04** au moteur.***MTS01**Accessory for connecting the crank handle **MTS04** to the motor.*Accessoire de raccordement de la manivelle **MTS04** au moteur.***MTS08**

External crank handle (1400mm).

*Manivelle à emboîtement extérieur (1400mm).***MTS042**Accessory for connecting the crank handle **MTS08** to the motor.*Accessoire de raccordement de la manivelle **MTS08** au moteur.***ACCESSORIES FOR ROLLING GRILLES****ACCESSOIRES POUR VOLETS ROULANTS****CSV100 / CSV200**Security box for unlocking the electric brake from the outside of the **ROLLING** motors range.*Boîte de sécurité pour le déverrouillage de l'électro-frein depuis l'extérieur de la gamme **ROLLING**.***CSV100:** Without push button *Sans boutonnière***CSV200:** With push button to allow automatic opening from the outside  
*Avec boutonnière pour permettre l'ouverture automatique de l'extérieur*



## MC75

Control board for automating rolling grilles, gates and garage doors.

- 100V-240Vac universal power supply
- For 1 motor up to 1500W
- Memory capacity up to 30 different remote controls
- Separate up and down contact
- Photocell input

Centrale pour l'automatisation des volets roulants, portails et portes de garage.

- Alimentation universelle 100V-240Vac
- Pour 1 moteur jusqu'à 1500W
- Capacité de mémoire jusqu'à 30 télécommandes différentes
- Contacts individuels de montée et descente
- Entrée pour photocellule

NEW  
NOUVEAU



## MC76

Control board for automating rolling grilles, gates and garage doors.

- 100V-240Vac universal power supply
- For 1 motor up to 1840W
- With external buttons for up, down and stop
- Memory capacity of up to 120 remote controls
- Compatible with **MCONNECT LINK** Wi-Fi module
- Photocell input with autotest function
- Input for second photocell or 8k2 safety edge
- Outputs for status indication (open/closed/ stopped)

Centrale pour l'automatisation des volets roulants, des portails et des portes de garage.

- Alimentation universelle 100V-240Vac
- Pour 1 moteur jusqu'à 1840W
- Avec boutons externes pour la montée, la descente et l'arrêt
- Capacité de mémoire pour 120 télécommandes
- Compatible avec le module Wi-Fi **MCONNECT LINK**
- Entrée pour photocellule avec fonction d'autotest
- Entrée pour deuxième photocellule ou bande de sécurité 8k2
- Sorties pour l'indication de l'état (ouvert/fermé/ arrêté)



## MC70 EVO

Control board for **TUB** and **ROLLING** motors up to 750W with technology to be powered from **90Vac to 230Vac**.

- Possibility of control through the push button
- Distance programming
- Centralization of all motors with a switch common to all total ascent and descent control boards
- Memory capacity up to 120 different remote controls
- Possibility of programming remote controls in series, that is, without leaving the programming
- Algorithm to reduce the risk of deleting remote controls unintentionally

Centrale pour moteurs **TUB** et **ROLLING** jusqu'à 750W avec technologie pour être alimenté de **90Vac à 230Vac**.

- Possibilité de contrôle via le panneau d'entrée
- programmation à distance
- Centralisation de tous les moteurs avec un interrupteur commun à toutes les centrales de montée et de descente totales
- Capacité de mémoire jusqu'à 120 télécommandes différentes
- Possibilité de programmer des télécommandes en série, c'est-à-dire sans quitter la programmation
- Algorithme pour réduire le risque de suppression involontaire de télécommandes

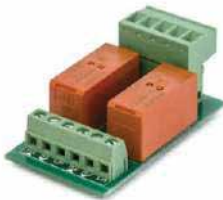

## MM2119

Module to connect 2 motors of the **TUB** range to a control board so that they can operate simultaneously.

The only module that allows 2 motors to operate simultaneously with a single control board.

Module permettant de connecter 2 moteurs de la gamme **TUB** à une centrale afin qu'ils puissent fonctionner simultanément.

Le seul module qui permet à 2 moteurs de fonctionner simultanément avec une seule centrale.



## MC4 EVO

Control board for **TUB** and **ROLLING** motors with technology to be powered at 110Vac or 230Vac, up to 750W.

- Memory capacity up to 120 different remote controls

Centrale pour moteurs **TUB** et **ROLLING** avec technologie pour être alimentée à 110Vac ou 230Vac, jusqu'à 750W.

- Capacité de mémoire jusqu'à 120 télécommandes différentes



## THTMC4EFRA

Compact, easy-to-install control board for **TUB EFRA** (installed inside of the motor) motors.

- Memory capacity up to 120 different remote controls

Centrale compacte et facile à installer pour les moteurs **TUB EFRA** (installé à l'intérieur du moteur).

- Capacité de mémoire jusqu'à 120 télécommandes différentes

# AUTOMATION FOR WINDOWS

# AUTOMATISMES POUR FENÊTRES



(KPORTB75)

[motorline.pt](http://motorline.pt)



(KPORTC85)

[motorline.pt](http://motorline.pt)

FILL IN YOUR ORDER FORM  
REPLISSEZ LE BON DE  
COMMANDE

Solutions for automation of shutters and skylights.  
These automatismes have been specially designed for areas with  
difficult access, in order to make your life easier.

Solutions d'automatisation de volets et skydome.  
Ces automatismes ont été spécialement conçus pour les zones  
d'accès difficile, afin de vous faciliter la vie.



KPORTB75	
	230Vac
	24Vdc
	20Nm
	-20°C +55°C
	IP32
	15s.



## KPORTB75

Swing shutters kit for **1 or 2 leaves** up to **2,2m<sup>2</sup>**.

Automatisme pour volets battants **1 ou 2 vantaux** jusqu'à **2,2m<sup>2</sup>**.



Possibility of application on the top and bottom of the shutter.

Possibilité d'application sur le haut et le bas du volet.

### KPORTB75-1F

#### KIT COMPONENTS

- 1 **24Vdc** motor with galvanized arm
  - 1 Control board **MC18** with **24Vac** transformer
  - 1 Remote control **MX95N**
- Can be applied on the top or lower part of the window

#### COMPOSITION DU KIT

- 2 Moteur **24Vdc** avec bra galvanisé
  - 1 Centrale **MC18** avec transformateur **24Vac**
  - 1 Télécommande **MX95N**
- Peut être appliqué dans la partie supérieure ou inférieure de la fenêtre

#### KPORTB75-1F-500

Up to 500mm wide / Jusqu'à 500 mm de large

#### KPORTB75-1F-1000

Up to 1000mm wide / Jusqu'à 1000 mm de large

### KPORTB75-2F

#### KIT COMPONENTS

- 2 **24Vdc** motors with galvanized arms
  - 1 Control board **MC18** with **24Vac** transformer
  - 1 Remote control **MX95N**
- Can be applied on the top or lower part of the window

#### COMPOSITION DU KIT

- 2 Moteurs **24Vdc** avec bras galvanisés
  - 1 Centrale **MC18** avec transformateur **24Vac**
  - 1 Télécommande **MX95N**
- Peut être appliqué dans la partie supérieure ou inférieure de la fenêtre

#### KPORTB75-2F-500

Up to 500mm width per leaf / Jusqu'à 500 mm de large par vantail

#### KPORTB75-2F-1000

Up to 1000mm width per leaf / Jusqu'à 1000 mm de large par vantail

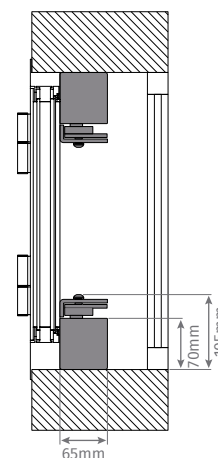

STANDARD COLOURS  
COULEURS STANDARD:



Any RAL with textured finish  
Tout RAL avec finition texturée

OTHER COLOURS OR FINISHES  
AUTRES COULEURS OU FINITIONS :

Price upon request  
Prix sur demande



**KPORTC85**

-  230Vac
-  24Vdc
-  4Nm
-  -20°C +55°C
-  IP13
-  40mm/s



## KPORTC85

Automation for **1 or 2 leaf** sliding shutters with a maximum weight of **60kg per leaf**.

**KIT COMPONENTS**

- 1 **24Vdc** motor
  - 1 Control board **MC18** with **24Vac** transformer
  - 1 Remote control **MX95N**
- It must be applied to the upper part of the window.

Automation for **1 or 2 leaf** sliding shutters with a maximum weight of **60kg per leaf**.

**COMPOSITION DU KIT**

- 1 Moteur **24Vdc**
- 1 Centrale **MC18** avec transformateur **24Vac**
- 1 Télécommande **MX95N**

Il doit être appliqué sur la partie supérieure de la fenêtre.

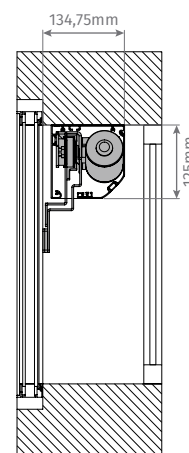

Reference Référence	KPORTC85-1000	KPORTC85-1500	KPORTC85-2000	KPORTC85-2500	KPORTC85-3000
Full width Largeur totale	<1000	<1500	<2000	<2500	<3000
€					

**STANDARD COLOURS**  
**COULEURS STANDARD:**



Any RAL with textured finish  
Tout RAL avec finition texturée

**OTHER COLOURS OR FINISHES**  
**AUTRES COULEURS OU FINITIONS :**

Price upon request  
Prix sur demande



## MC18

Control board to manage up to 2 low consumption 24Vdc motors of the **KPORTB75** and **KPORTC85** automation systems.

Centrale pour gérer jusqu'à 2 moteurs 24Vdc de basse consommation des automatismes **KPORTB75** et **KPORTC85**.



	MCBT50-230V	MCBT50-24V
	230Vac	24Vdc
	400Nm	400Nm
	IP55	IP55
	18mm/s	10mm/s
	50kg	50kg

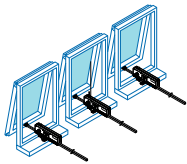

**230Vac MOTOR**  
**MOTEUR 230Vac**

**MCBT50-230V 320**

150mm to 320mm variable course.  
Course variable de 150mm - 320mm.

**24Vdc MOTOR**  
**MOTEUR 24Vdc**

**MCBT50-24V 320**

150mm to 320mm variable course.  
Course variable de 150mm - 320mm.

**MCBT50-230V 500**

320mm to 500mm variable course.  
Course variable de 320mm - 500mm.

**MCBT50-24V 500**

320mm to 500mm variable course.  
Course variable de 320mm - 500mm.

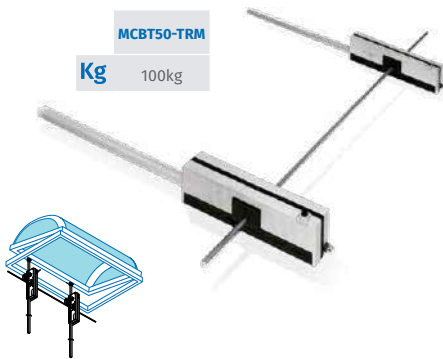

**MCBT50-TRM**

Transmission that allows parallel connection of the **MCBT50** motors, so they can work in synchronization.  
Length: 1000mm

Transmission qui permet la connexion en parallèle des moteurs **MCBT50**, afin qu'ils fonctionnent synchronisés.  
Longueur: 1000mm

	MJ1
	230Vac
	300Nm
	IP30
	8mm/s
	30kg

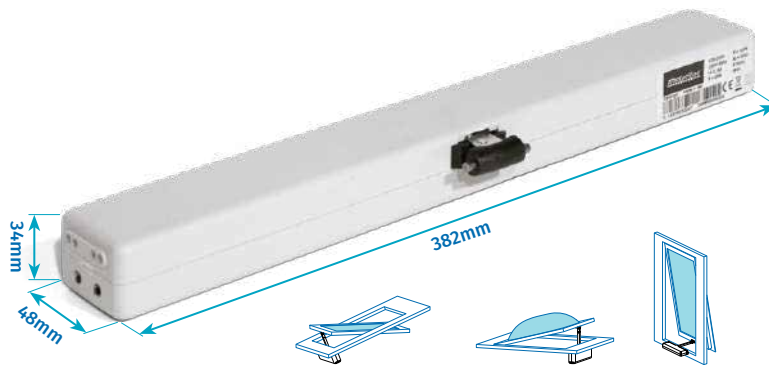

**230Vac or 24Vdc MOTOR**  
**MOTEUR 230Vac ou 24Vdc**

**MJ1**

240mm or 360mm course for ventilation windows up to 30kg.  
Course 240mm et 360mm pour fenêtre de ventilation jusqu'à 30 kg.

- All these 230V motors can work with TUB and Rolling control boards from page 105.
- For 24Vdc motors must use control board **MC60** (see page 38).

- Tous ces moteurs à 230Vac peuvent travailler avec la centrale de la série TUB et Rolling de la page 105.
- Pour les moteurs 24Vdc, doit être appliquer la centrale **MC60** (see page 38).



	MCBS80-230V	MCBS80-24V
	230Vac	24Vdc
	800Nm	800Nm
	IP68	IP68
	6,5mm/s	6,5mm/s
	80kg	80kg



**230Vac MOTOR**  
**MOTEUR 230Vac**

**MCBS80-230V 200**

200mm course.  
*Course de 200mm.*

**MCBS80-230V 800**

800mm course.  
*Course de 800mm.*

**MCBS80-230V 1000**

1000mm course.  
*Course de 1000mm.*

**24Vdc MOTOR**  
**MOTEUR 24Vdc**

**MCBS80-24V 200**

200mm course.  
*Course de 200mm.*

**MCBS80-24V 800**

800mm course.  
*Course de 800mm.*

**MCBS80-24V 1000**

1000mm course.  
*Course de 1000mm.*

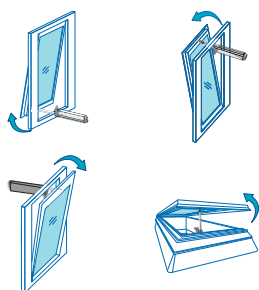

**WATERTIGHT MOTOR**

This motor can be applied outdoors (IP68)

**MOTEUR INOXYDABLE**

Ce moteur peut être utilisé à l'extérieur (IP68)



**MPLS80**

Accessory compatible with **MCBS80** for automation of adjustable blades.

*Accessoire compatible avec **MCBS80** pour l'automatisation des lames réglables.*



- All these 230V motors can work with TUB and Rolling control boards from page 105.
- For 24Vdc motors must use control board **MC60** (see page 38).

- Tous ces moteurs à 230Vac peuvent travailler avec la centrale de la série TUB et Rolling de la page 105.
- Pour les moteurs 24Vdc, doit être appliquer la centrale **MC60** (see page 38).

**AUTOMATION FOR**

# **SLIDING AND SWING DOORS**

**AUTOMATISMES POUR**

# **PORTES COULISSANTES ET BATTANTES**

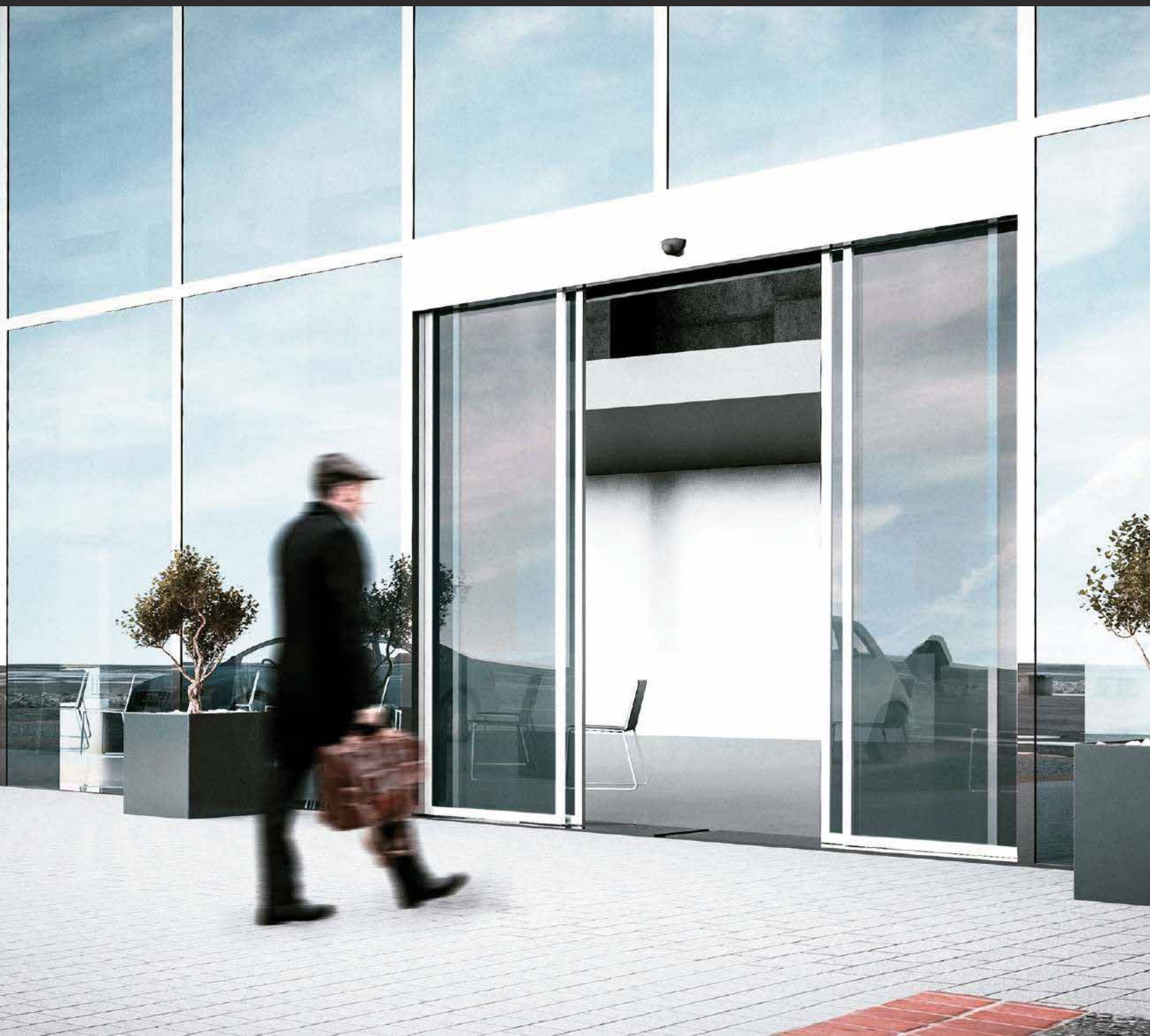



FILL IN YOUR ORDER FORM  
REPLISSEZ LE BON DE  
COMMANDE

[motorline.pt](http://motorline.pt)

#### SAFE PROFILE AND FRAME STANDARD COLOURS

#### COULEURS STANDARD DU COFFRE ET DES PROFILÉS



RAL 9003  
Textured *Texturé*



RAL 9005  
Textured *Texturé*



Natural anodized  
*Naturel anodisé*

Automation for sliding and swing doors for intensive use.  
These doors are normally used in hotels, comercial and public services areas, and others.

*Automatismes pour portes coulissantes et battantes pour usage intensif.  
Ces portes sont couramment utilisés dans les hôtels, les centres commerciaux et dans les services publiques, parmi d'autres.*



**KAPVSP**

	230Vac
	24Vdc
<b>W</b>	100W
	-25°C +50°C
	Intensive
	250-500mm/s
	≤ 56dB

**KIT COMPOSITION FOR TWO LEAVES UP TO 250KG**

- 1 Aluminium safe profile (200mm height)
- 3 Batteries **12Vdc/1.2AH**
- 1 Electronic control board **MPV214**
- 1 Brushless motor **MPV207**
- 1 Program selector **MCELE01**

**COMPOSITION DU KIT POUR DEUX VANTAUX JUSQU'À 250KG**

- 1 Caisson en aluminium (200mm de hauteur)
- 3 Batteries **12dc/1.2AH**
- 1 Centrale électronique **MPV214**
- 1 Moteur
- 1 Sélecteur de programmes **MCELE01**

For more accessories see page 120.

*Pour plus d'accessoires, voir page 120.*



Power on the right side  
*Alimentation électrique du côté droit*

**SIMPLE SIMPLE**

**KAPVSP - 4200**

Door for opening up to 2000mm (Safe profile length: 4200mm).  
2 moving leaves up to 1000mm each or 1 leaf up to 2000mm.  
*Porte pour des creux de passage jusqu'à 2000 mm (longueur de sécurité: 4200 mm). 2 vantaux mobiles jusqu'à 1000mm chacun ou 1 vantail jusqu'à 2000mm.*

**KAPVSP - 5800**

Door for opening up to 2800mm (Safe profile length: 5800mm).  
2 moving leaves up to 1400mm each or 1 leaf up to 2800mm.  
*Porte pour des creux de passage jusqu'à 2800 mm (longueur de sécurité: 5800 mm). 2 vantaux mobiles jusqu'à 1400mm chacun ou 1 vantail jusqu'à 2800mm.*

**TELESCOPIC TÉLESCOPIQUE**

Telescopic doors for good sealing, it must be produced with aluminium frames and the minimum measurement achievable for the leaf 500mm.  
*Portes télescopiques, pour une bonne étanchéité, doivent être produites avec profils en aluminium. La mesure minimale de production par vantail c'est de 500mm.*

**KAPVTL - 4F4200**

4 mobile leaves up to 700mm each.  
*4 vantaux mobiles jusqu'à 700mm chacun.*

**KAPVTL - 2F4200**

2 mobile leaves up to 1400mm each.  
*2 vantaux mobiles jusqu'à 1400mm chacun.*

**KAPVTL - 4F5800**

4 mobile leaves up to 970mm each.  
*4 vantaux mobiles jusqu'à 970mm chacun.*

**KAPVTL - 2F5800**

2 mobile leaves up to 1920mm each.  
*2 vantaux mobiles jusqu'à 1920mm chacun.*



Closed doorway / *Passage Fermé*

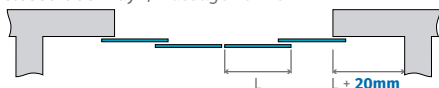

Open doorway / *Passage Ouverte*





**KAPV100**

	230Vac
	24Vdc
<b>W</b>	100W
	-25°C +50°C
	Intensive
	250-500mm/s
	≤ 56dB

**KIT COMPOSITION FOR TWO LEAVES UP TO 250KG**

- 1 Aluminium safe profile (100mm height)
- 3 Batteries **12Vdc/1.2AH**
- 1 Electronic control board **MPV214**
- 1 Brushless motor **MPV207**
- 1 Program selector **MCELE01**
- Quick mounting clip

**COMPOSITION DU KIT POUR DEUX VANTAUX JUSQU'À 250KG**

- 1 Caisson en aluminium (100mm de hauteur)
- 3 Batteries **12Vdc/1.2AH**
- 1 Centrale électronique **MPV214**
- 1 Moteur
- 1 Sélecteur de programmes **MCELE01**
- Support d'assemblage rapide

For more accessories see page 120.

*Pour plus d'accessoires, voir page 120.*



Power on the right side  
*Alimentation électrique du côté droit*

**SIMPLE SIMPLE**

**KAPV100 - 4200**

Door for opening up to 2000mm (Safe profile length: 4200mm).  
2 moving leaves up to 1000mm each or 1 leaf up to 2000mm.

*Porte pour des creux de passage jusqu'à 2000 mm (longueur de sécurité: 4200 mm).*

*2 vantaux mobiles jusqu'à 1000mm chacun ou 1 vantail jusqu'à 2000mm.*

**KAPV100 - 5800**

Door for opening up to 2800mm (Safe profile length: 5800mm).  
2 moving leaves up to 1400mm each or 1 leaf up to 2800mm.

*Porte pour des creux de passage jusqu'à 2800 mm (longueur de sécurité: 5800 mm).*

*2 vantaux mobiles jusqu'à 1400mm chacun ou 1 vantail jusqu'à 2800mm.*

**OTHER RAL COLOURS *AUTRES COULEURS RAL***

Other RAL colours for the safe profile to 4200mm adds **125,XX€**.

*Autres couleurs RAL pour coffre jusqu'à 4200mm ajouter 125,XX€.*

Other RAL colours for the safe profile to 5800mm adds **125,XX€**.

*Autres couleurs RAL pour coffre jusqu'à 5800mm ajouter 125,XX€.*

**OTHER FINISHES *AUTRES FINITIONS***

Price upon request / *Prix sur demande*



**PROFILES (FOR GLASS OF 6 TO 10MM)**

The profile especially developed for mobile and fixed leaves. The several types of profiles provide an effective seal from air entry with brush window seal. Their robustness makes the whole structure to work with maximum security, conveying a sense of lightness and elegance due to the sizes. For glass over 10mm: **price upon request.**

**PROFILS (POUR VERRE DE 6 À 10MM)**

Profil qui a été spécialement développé pour des vantaux mobiles et fixes. Les différents types de profils constituent une forte étanchéité à l'entrée d'air avec leur propre poil. Sa robustesse fait toute la structure fonctionner en toute sécurité et transmet aussi une sensation de légèreté et élégance grâce à sa taille. Pour le verre de plus de 10 mm: **prix sur demande.**



\*Profile guide included  
\*Guide de profils inclus

**STANDARD ALUMINIUM FRAME (COST PER LEAF)  
CADRE EN ALUMINIUM STANDARD (PRIX PAR VANTAIL)**

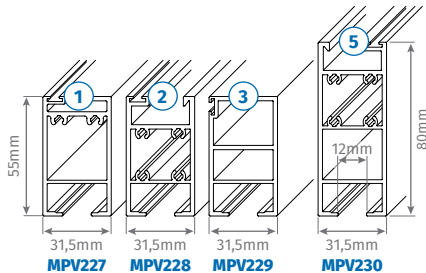

**ALUMINIUM FRAME WITH THERMAL BREAK (COST PER LEAF)  
CADRES EN ALUMINIUM AVEC RUPTURE DE PONT THERMIQUE (PRIX PAR VANTAIL)**

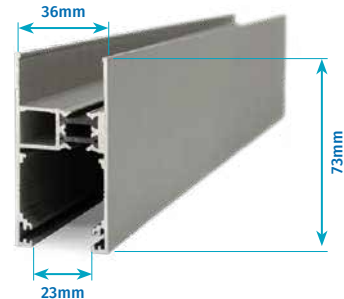

		WIDTH (mm) LARGEUR (mm)								
		800	1000	1200	1400	1600	1800	2000	2400	2800
HEIGHT (mm) HAUTEUR (mm)	2000									
	2200									
	2400									
	2600									

Note: Prices only of the frame. To apply glass check table on page **extras**.  
Remarque: seulement prix pour le profil. Pour application du verre vérifier le tableau de la page **extras**.

Other RAL colours for aluminium frame adds **XX,XX€ per linear meter of the frame.**

Autres couleurs RAL pour les profils aluminium ajouter **XX,XX€ par mètre linéaire.**

For other satin, lacquered wood and noir, adds:  
**Price upon request**

Pour autres satinés, laqués bois et noir, ajout de:  
**Prix sur demande profil.**

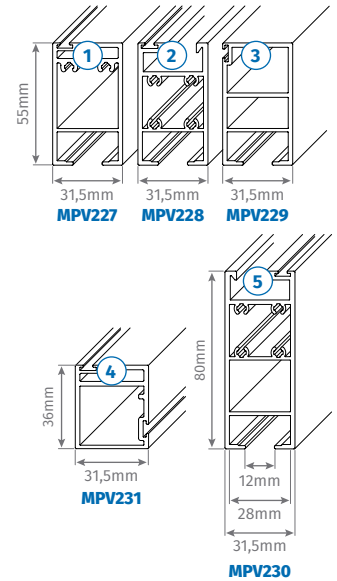

## INTEGRAL ANTI-PANIC SYSTEM

### MPV234

This system is only possible to be applied with **standard aluminum frames**.  
The cost of this system does not include the frame.  
This system only includes the fixed device.  
Add the cost of the frame according to the measures needed (see page 116).  
Maximum measurement per leaf 1000x2200mm.

**This system is not compatible with Telescopic doors**

## SYSTÈME ANTI-PANIQUE INTÉGRALE

### MPV234

*Ce système est seulement possible d'application des cadres en aluminium standard.*  
*Le coût de ce système ne comprend pas les profilés aluminium.*  
*Ce système comprend uniquement le dispositif anti-panique qui est fixe.*  
*Le coût des profilés en aluminium, selon les mesures nécessaires, doit être ajouté (voir page 116).*  
*Mesure maximale par vantail de 1000x2200mm.*

**Ce système n'est pas compatible avec les portes télescopiques**



### **CO48 KAPVSP / CO48 KAPV100**

Mechanical security system developed for glass doors to comply with the "CO48 - Portes de types spéciaux" standard. This performs a full opening and permanent of the door in case of power failure, as well as all other safety systems implemented, completely freeing the passage width. In this type of failure, the system will force the door to open, until it returns to be connected to power supply, returning to the normal operation.

**CO48 KAPVSP:** For KAPVSP glass doors  
**CO48 KAPV100:** For KAPV100 glass doors

*Système mécanique développé pour respecter les exigences de la norme "CO48 - Portes de Types Spéciaux". Il effectue une ouverture totale et permanente de la porte en cas de panne d'énergie, ainsi que tous les autres systèmes de sécurité en place, libérant complètement l'ouverture de passage. Dans ce genre de défaillances extrêmes, le système va forcer l'ouverture de la porte jusqu'à ce que la mise d'énergie soit faite, et revient à son fonctionnement habituel.*

**CO48 KAPVSP:** Pour les portes automatiques en verre KAPVSP

**CO48 KAPV100:** Pour les portes automatiques en verre KAPV100

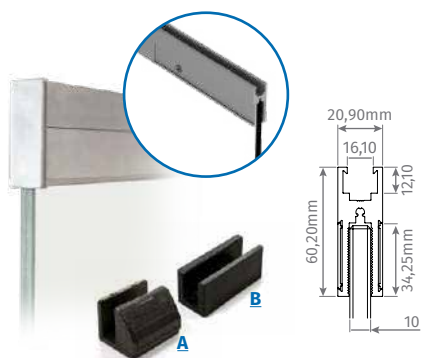

### **KIT F1**

Natural anodized aluminium clamp for fixing the glass of 10mm thick and end covers.  
**Fixation through glass drilling** with hidden screws.  
 Includes floor guides.

☉ **Minimum order quantity: 1 meter**

*Pince en aluminium anodisé naturel pour fixation du verre de 10mm d'épaisseur et avec couvercles latéraux. Fixation par perforation du verre avec des vis cachées. Comprend les guides au sol.*

☉ **Quantité minimale par commande : 1 mètre**

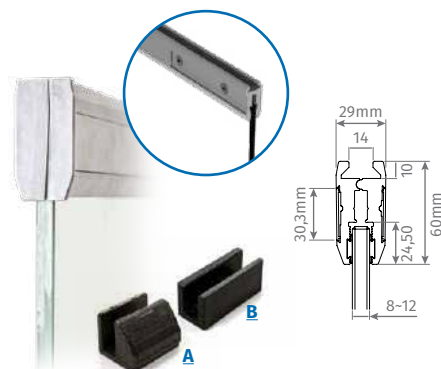

### **KIT F2**

Natural anodized aluminium clamp for fixing the glass of 8mm to 12mm thick and end covers.  
**Fixation through glass grip** with hidden screws.  
 Includes floor guides.  
 Maximum weight per linear meter of clamp: 200kg

☉ **Minimum order quantity: 1 meter**

*Pince anodisé naturel pour fixation du verre de 8mm à 12mm d'épaisseur et avec couvercles latéraux.*

*Pince poignée pour verre avec des vis cachées. Comprend les guides au sol.*

*Poids maximal par mètre linéaire de pince : 200 kg*

☉ **Quantité minimale par commande : 1 mètre**

### **MPV307 / MPV309**

Anti-storm kit that reinforces the resistance of the glass leaves to strong winds.  
 (304 stainless steel guide + Nylon piece)  
**MPV307:** For leaves with frames  
**MPV309:** For leaves with KIT F1 on the bottom of the glass

*Kit anti-tempête qui renforce la résistance des vantaux aux vents forts.*

*(Rail en inox 304 + pièce nylon)*

**MPV307:** Pour vantail avec cadre

**MPV309:** Pour les vantaux avec KIT F1 sur la face inférieure du verre



Rubber for a frontal seal, to fit in a glass with 10mm thickness.

Caoutchouc pour joint frontal pour verre de 10 mm d'épaisseur.

**MBF25** Length of 2500mm.  
Avec 2500mm de longueur.

**MBF30** Length of 3000mm.  
Avec 3000mm de longueur.



Rubber for a lateral seal, to fit in a glass with 10mm thickness.

Caoutchouc pour joint latéral pour verre de 10 mm d'épaisseur.

**MBP25** Length of 2500mm.  
Avec 2500mm de longueur.

**MBP30** Length of 3000mm.  
Avec 3000mm de longueur.



Gutter for application on fixed leaves with the possibility of lacquering to the desired colour.

**Standard colours:** Black, White or anodised

Rail pour application sur vantaux fixes avec possibilité de laquage à la couleur souhaitée.

**Couleurs standard:** noir, blanc ou anodisé

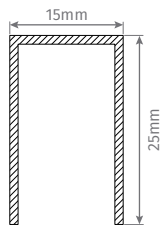

**MPV216** Gutter 25mm high and 15mm wide.  
Rail de 25 mm de haut et 15 mm de large.

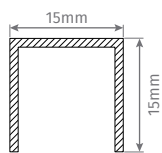

**MPV217** Gutter 15mm high and 15mm wide.  
Rail de 15 mm de haut et 15 mm de large.

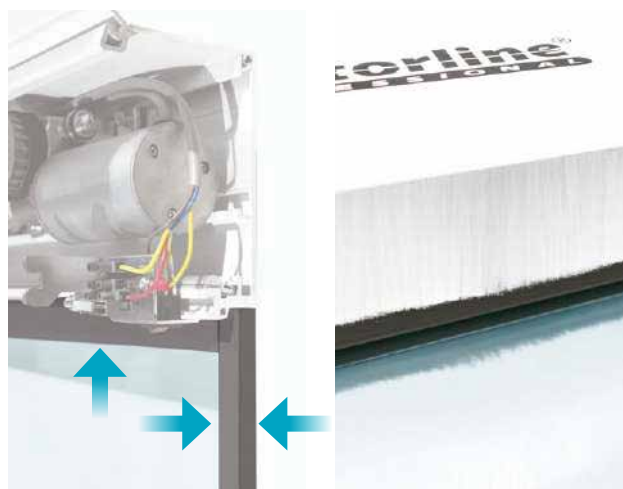

**GLASS SUPPLY FOURNITURE DU VERRE**

- MVL33** Laminated Laminé 3+3
- MVL44** Laminated Laminé 4+4
- MVL55** Laminated Laminé 5+5
- MVT06** Temperate Tempéré 6mm
- MVT08** Temperate Tempéré 8mm
- MVT10** Temperate Tempéré 10mm

**NOTE**

**Leaves with simple frame:** remove 115mm to height and 90mm to width to produce the glass.

**Leaves with frames and anti-panic system:** remove 90mm from the height and width (see order form or manual).

**REMARQUE**

**Vantaux avec cadres simples :** retirez 115 mm de hauteur et 90 mm de largeur pour produire le verre.

**Vantaux avec système antipanique :** enlever 90mm en hauteur et en largeur (voir les bons de commande ou le manuel).

For other glasses or heights greater than 2550mm: Price on request / Pour d'autres verres ou des hauteurs supérieures à 2550 mm : Prix sur demande

# M1805

**STANDARD COLOUR:** Natural anodized /  
**COULEUR STANDARD:** Naturel anodisé

**OTHER RAL COLOURS:** Price upon request  
**AUTRES COULEURS RAL:** Prix sur demande



Possibility to apply **MBAT26V2000 battery**, see page 177.

Possibilité d'appliquer **batterie MBAT26V2000**, voir page 177.



Compact automation for opening **pedestrian doors up to 120kg**. Possibility of application on all types of wooden, iron and glass doors, applying the **appropriate arm (not included, see page 124)**.

Compact automatique pour l'ouverture de **portes piétonnes jusqu'à 120kg**.

Peut être appliqué sur tous les types de portes en bois, en fer et en verre en appliquant le **bras approprié (non incluses, voir page 124)**.

## M1805



M1805	
	230Vac
	36Vdc
<b>W</b>	100W
	-20°C +55°C
	2-4 s.

## M1805 ECO



M1805 ECO	
	230Vac
	36Vdc
<b>W</b>	100W
	-25°C +50°C
	2-4 s.

		M1805	M1805 ECO
FUNCTIONALITIES FONCTIONNALITÉS	Recommended installation <i>Installation recommandée</i>	Main doors / <i>Portes principales</i>	Internal doors / <i>Portes intérieures</i>
	Max door weight <i>Poids maximum de la porte</i>	120 Kg	120 Kg
	Intensive use <i>Utilisation intensive</i>	✓	
	Battery connection <i>Connexion de la batterie</i>	✓	✓
	Radar connection <i>Connexion radar</i>	✓	✓
	Push-button connection <i>Connexion par bouton-poussoir</i>	✓	✓
	Interlock system <i>Verrouillage de la 2ème porte</i>	✓	✓
	Speed adjustment <i>Réglage de la vitesse</i>	✓	✓
	Pause time adjustment <i>Réglage du temps de pause</i>	✓	✓
	Photocells when opening and closing <i>Photocellules à l'ouverture et à la fermeture</i>	✓	✓
	Limit switch encoder <i>Encodeur de fin de course</i>	✓	✓
	Magnetic lock management <i>Gestion des serrures magnétiques</i>	✓	✓
	Electric impulse lock management <i>Gestion serrure à impulsion électrique</i>	✓	
	Built-in receiver <i>Récepteur intégré</i>		
	Opening by effort in case of an anti-panic emergency – Push & Go <i>Ouverture par effort en cas d'urgence anti-panique – Push &amp; Go</i>	✓	✓
	Simultaneous use of the lock with force opening (Push & Go) <i>Utilisation simultanée de la serrure et de l'ouverture forcée (Push &amp; Go)</i>	✓*	

\*Need to apply device to unlock the lock before opening, for example, anti-panic bar or switch. /  
Il est nécessaire d'appliquer un dispositif pour déverrouiller la serrure avant l'ouverture, par exemple une barre anti-panique ou un bouton-poussoir.



## TECHNICAL DRAWINGS DESSINS TECHNIQUES

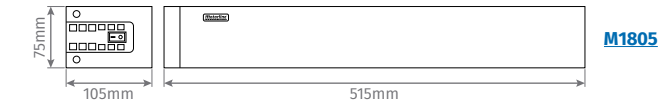

**M1805**



**M1805 ECO**

## COMPONENTS OF AUTOMATION COMPOSANTS DE L'AUTOMATISME



Automation fixing plate.  
*Plaque de fixation de l'automatisme.*



Dimension for rail application.  
*Mesure pour application du rail.*

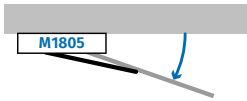

**ARM KIT  
KIT BRAS**  
Opens to the side of the motor.  
*Ouverture vers le côté du moteur.*



**B1805VI**  
Arm kit with rail for installation of the motor in glass leaves.

*Kit à bras avec un rail pour installation du moteur sur des vantaux en verre.*



**B1805MI**  
Arm kit for installation of the motor bolted to the door.

*Kit à bras pour installation du moteur vissé à la porte.*

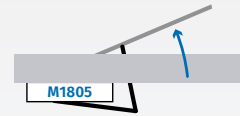

**ARTICULATED ARM KIT  
KIT BRAS ARTICULÉ**  
Opens to the opposite side of the motor.  
*Ouverture sur le côté opposé du moteur.*



**B1805VE**  
Articulated arm kit with rail for installation of the motor in glass leaves.

*Kit à bras articulés avec rail pour installation du moteur sur des vantaux en verre.*



**B1805ME**  
Articulated arm kit for installation of the motor bolted to the door.

*Kit à bras articulés avec une plaque pour installation du moteur vissé à la porte.*



**M1601**

Microwave radar with maximum installation height of 3000mm.

*Radar à micro-ondes avec hauteur d'installation maximale de 3000 mm.*

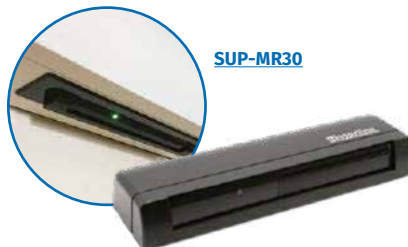

**MR30**

Infrared radar and security photocell curtain for automatic doors with a maximum installation height of 3000mm. Compatible with support for embedding into the ceiling.

*Radar infrarouge et rideau de photocellule de sécurité pour portes automatiques avec une hauteur d'installation maximale de 3000 mm. Compatible avec le support pour encastrer au plafond.*



**RAP100S**

Radar with characteristics equal to the MR30 and also with detection of reflections and direction of people; photocell curtain.

*Radar ayant les mêmes caractéristiques que le MR30 et détectant également les reflets et la direction des personnes ; rideau à photocellules.*



**RAP50**

Unidirectional microwave radar ideal for all types of sliding or swing doors, it can be installed up to a maximum height of 4000mm.

*Radar à micro-ondes unidirectionnel idéal pour tous types de portes coulissantes ou battantes, et peut être installé jusqu'à une hauteur maximale de 4000 mm.*



**RAP5M-PRO**

Security sensor for swing doors with 6 detection points and the possibility to be installed up to a maximum height of 2600mm.

*Capteur de sécurité pour portes battantes piétonnes automatiques avec 6 points de détection et possibilité d'installation jusqu'à une hauteur maximale de 2600 mm.*

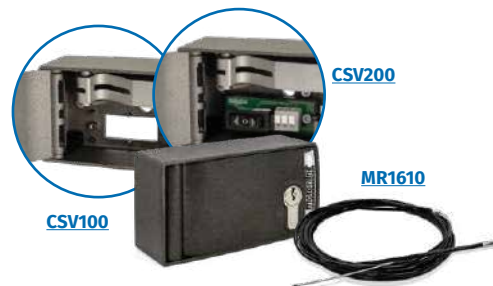

**CSV100 / CSV200 + MR1610**

Security box for unlocking the electric brake from the outside of **KAPVSP** and **KAPV100**. Necessary to install together with **MR1610** steel cable.

*Boîte de sécurité pour déverrouiller la serrure électrique de l'extérieur du **KAPVSP** et du **KAPV100**. Il est nécessaire de l'installer en conjonction avec le câble en acier **MR1610***

**CSV100:** Without push button *Sans boutonnière*

**CSV200:** With push button to allow automatic opening from the outside  
*Avec boutonnière pour permettre l'ouverture automatique de l'extérieur*

**MR1610:** 4.5m long steel cable  
*Câble en acier de 4,5 mètres de long*



### **MCELE01**

Program selector to define the various modes of operation of automatic glass doors **KAPV** and swing door opener **M1805**. It can work with security code so that when exposed, its use can be blocked.

*Sélecteur de programme pour définir les différents modes de fonctionnement des portes automatiques en verre **KAPV** et du moteur piéton **M1805**. Il peut fonctionner avec un code de sécurité afin que, lorsqu'il est exposé, son utilisation puisse être bloquée.*



### **MELE01 KAPVSP**

Electric lock kit to lock **KAPVSP** automatic doors.  
*Kit électro-serrure pour verrouiller les portes automatiques **KAPVSP**.*

### **MELE01 KAPV100**

Electric lock kit to lock **KAPV100** automatic doors.  
*Kit électro-serrure pour verrouiller les portes automatiques **KAPV100**.*



### **KCR10MS / FOTO9S1A**

Kit of mini-photocells with control board and application supports for **KAPVSP** and **KAPV100** automatic doors.

*Kit de mini-photocellules avec centrale et supports d'application pour portes automatiques **KAPVSP** et **KAPV100**.*



### **SINTACT**

Microwave sensor for opening automated doors by approach, thus avoiding the touch of handles and knobs. It can be applied to any automatic door, in order to guarantee access in a practical and safe way:

- 35cm range
- Microwave detection that allows operation in bright or backlit areas
- Possibility to adjust the sensitivity
- Quick and easy wall fixing

*Capteur micro-ondes pour l'ouverture des portes automatisées par approche, évitant ainsi le contact des poignées et des boutons. Il peut être appliqué sur n'importe quelle porte automatique, afin de garantir un accès pratique et sûr:*

- Portée 35cm
- Détection micro-ondes qui permet un fonctionnement dans des zones lumineuses ou rétro-éclairées
- Possibilité de régler la sensibilité
- Fixation au mur facile et rapide



CHARACTERISTICS OF RADARS CARACTÉRISTIQUES DES RADARS	Photocell / Photo cellule	Radar / Radar		Radar and Photocell / Radar et Photocellule			
	RAP5M-PRO	M1601	RAP50	MR30	RAP100S	RAP200MT	MR65
<b>A) Maximum Installation Height (mm)</b> <i>Hauteur d'installation maximale (mm)</i>	< 2600	< 3000	< 4000	< 3000	< 3000	< 7000	< 6500
<b>B) Number of operating frequencies</b> <i>Nombre de fréquences de fonctionnement</i>	2	1	1	4	4	1	4
<b>C) Detects snow and does not interfere</b> <i>Détecte la neige et n'interfère pas</i>				✓	✓		✓
<b>D) Reflex diagnosis and does not interfere</b> <i>Diagnostic de Réflexes et n'interfère pas</i>	✓				✓		✓
<b>E) People Direction Detection</b> <i>Détection de la direction des personnes</i>			✓		✓		✓
<b>F) Radar with NO or NC contact</b> <i>Radar avec contact NO ou NC</i>	✓		✓		✓	✓	✓
<b>G) Switch to keep the door open for maintenance</b> <i>Interrupteur pour garder la porte ouverte pour l'entretien</i>					✓		✓
<b>H) Photocell curtain at the angle of the glass and does not interfere</b> <i>Rideau photocellule à l'angle du verre et n'interfère pas</i>	✓				✓		
<b>I) Photocell curtain programmed to infinity</b> <i>Rideau photocellule programmé à l'infini</i>				✓	✓		✓
<b>J) Error signaling by LEDs</b> <i>Signalisation d'erreur par LED</i>		✓		✓	✓	✓	✓
<b>K) Motion Detection</b> <i>Détection de mouvement</i>	✓	✓	✓	✓	✓	✓	✓
<b>L) Distinction of People or Vehicles</b> <i>Distinction des personnes ou des véhicules</i>						✓	✓
<b>Location in catalogue (see page)</b> <i>L'emplacement dans le catalogue (see page)</i>	123	123	123	123	123	144	144
						Glass Doors / Portes automatiques en verre	
						Rapid Doors / Portes rapides	

**A:** Maximum height value that the radar can be installed on | **B:** In case you have too many radars together, in order to avoid conflict | **C:** Prevents unnecessary openings with snowfall | **D:** Diagnoses water reflections or shiny floors on the sensor to avoid unnecessary openings | **E:** Detects whether the person is going towards the door or passing parallel to the door | **F:** The contact output in normally open or normally closed | **G:** Switch that gives the door a impulse so it can always be open for maintenance | **H:** Detects if something or someone is in the course of the door, keeping it open in case it is in its closing course (safety photocell) | **I:** Respect the obstacle from 1 minute to infinite (in the case of 1 min., After that time, the obstacle is part of the environment) | **J:** Signals existing errors through LEDs so that it is easy to detect them | **K:** Detects movements | **L:** Distinguishes whether it is a person or a vehicle / forklift

**A:** Valeur de hauteur maximale sur laquelle le radar peut être installé | **B:** Au cas où vous aurez plusieurs radars pour ne pas entrer en conflit | **C:** Empêche les ouvertures inutiles avec des chutes de neige | **D:** Diagnostique les reflets d'eau ou les sols brillants sur le capteur pour éviter les ouvertures inutiles | **E:** Détecte si la personne se dirige vers la porte ou passe parallèlement à la porte | **F:** La sortie de contact normalement ouverte ou normalement fermée | **G:** Interrupteur qui donne un coup de pouce à la porte pour qu'elle puisse toujours être ouverte pour l'entretien | **H:** Détecte si un objet ou une personne se trouve dans le passage de la porte, en la gardant ouverte au cas où elle serait dans sa course de fermeture (Photocellule de sécurité) | **I:** Respecte l'obstacle de 1 minute à l'infini (dans le cas de 1 min., Après ce temps, assume l'obstacle comme faisant partie de l'environnement) | **J:** Signale les erreurs existantes via des LED afin qu'il soit facile de les détecter | **K:** Détecte les mouvements | **L:** Distingue s'il s'agit d'une personne ou d'un véhicule / chariot élévateur

# FIREPROOF COUPE-FEU





Automations developed to stop the spread of fire and smoke, as well as allowing people to safely access evacuation areas.

*Automatismes développés pour arrêter la propagation du feu et de la fumée, ainsi que pour permettre aux personnes d'accéder en toute sécurité aux zones d'évacuation.*



Standard finish: **any RAL with textured finish**  
 Other finishes: **price upon request**  
 Finition standard: **tout RAL avec finition texturée**  
 Autres finitions: **prix sur demande**

FLAMA	
	230Vac
	24Vdc
	-25°C +65°C
	IP55
	50%



# FLAMA

Fire rolling curtain made of **zincor steel** profiles.

## KIT COMPONENTS

- 1 Motor **24Vdc**
- 1 Control board **MC160** with **MMSF** module
- 2 Emergency batteries
- 1 Flashing lamp and buzzer **MPESB-24V** for light and sound signaling

## FABRIC FEATURES

- Yarn: 2000 dtex PES HT
- Weight: 710 g/m<sup>2</sup>
- Tensile strength: >4500 N/5 cm
- Tear resistance: >4600 N/5 cm
- Adherence: 6-7 %
- Finishing: 4400 cN

Volet roulant ignifuge en profilés **d'acier zingués**.

## COMPOSITION DU KIT

- 1 Moteur **24Vdc**
- 1 Centrale électronique **MC160** avec module **MMSF** inclus
- 2 batteries de secours **12V**
- 1 lampe clignotante et buzzer **MPESB-24V** pour signalisation lumineuse et sonore

## CARACTÉRISTIQUES DE LA TOILE

- Fil: 2000 dtex PES HT
- Poids: 710 g / m<sup>2</sup>
- Résistance à la traction: > 4500 N / 5 cm
- Résistance à la déchirure: > 4600 N / 5 cm
- Adhérence: 6-7%
- Finition: 4400 cN

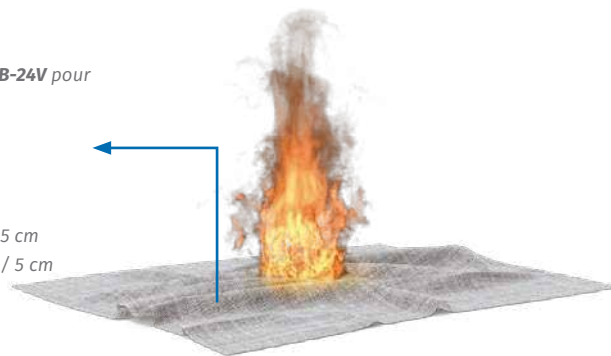

FILL IN YOUR ORDER FORM  
 REMPLISSEZ LE BON DE  
 COMMANDE

EN



FR



motorline.pt



## MC160

230Vac electronic control board to control fire curtains with 24Vdc motors up to 300W of power:

- Activation of the control board upon receiving a signal of fire or power outage
- Allows you to **close the curtain to an intermediate position** (if activated), allowing safe evacuation through emergency exits and, after a configured time interval, it closes completely
- Adjustment of force, sensitivity, speed, direction of movement and deceleration points for precise and smooth curtain operation
- **External signaling LEDs**, which indicate power and battery charge status
- Key selector for easy **activation of alarm test mode**
- **Panic button** input for partial reopening in emergency cases
- Inputs for signaling sirens and flashing lamps to indicate the activation of the fire alarm
- **Alert of obstructions in the photocells**, indicated to alert of objects that are blocking the closing of the curtain
- Includes backup batteries that guarantee operation even in cases of power outages
- Auxiliary relays that allow identifying the status of the curtain and the electronic control board, suitable for use in **building management systems (BMS)**
- **Display** for easy viewing of system errors
- Resets the alarm automatically or manually, making operation easier for the user

Centrale électronique 230Vac pour contrôler les rideaux coupe-feu avec des moteurs 24Vdc jusqu'à 300W de puissance :

- Activation de la centrale lorsqu'elle reçoit un signal d'incendie ou une coupure de courant
- Permet au rideau de se **fermer jusqu'à une position intermédiaire** (si activée), permettant une évacuation en toute sécurité par les sorties de secours et, après un intervalle de temps défini, se ferme complètement
- Réglage de la force, de la sensibilité, de la vitesse, de la direction du mouvement et des points de ralentissement pour un fonctionnement précis et souple du rideau
- **LED de signalisation externes**, qui indiquent l'état de l'alimentation et de la charge de la batterie.
- Sélecteur de clé pour une **activation facile du mode de test d'alarme**
- Entrée pour **bouton de panique** permettant une réouverture partielle en cas d'urgence
- Entrées pour sirènes et feu clignotant de signalisation pour indiquer l'activation de l'alarme incendie
- **Photocellule d'alerte d'obstruction**, utilisée pour avertir de la présence d'objets empêchant la fermeture du rideau
- Comprend des batteries de secours qui garantissent le fonctionnement même en cas de panne de courant
- Relais auxiliaires pour identifier l'état du rideau et du centrale, adaptés à une utilisation dans les **systèmes de gestion des bâtiments (BMS)**
- **Afficheur** permettant de visualiser facilement les erreurs du système
- Réinitialisation automatique ou manuelle de l'alarme, facilitant l'utilisation pour l'utilisateur



## MPESB-24V

24Vdc Red LED Strobe and buzzer for light and sound signaling.

Lampe clignotante stroboscope 24V et buzzer pour signalisation lumineuse et sonore.



		WIDTH (mm) LARGEUR (mm)									
		1000	1500	2000	2500	3000	3500	4000	4500	5000	5500
HEIGHT (mm) HAUTEUR (mm)	1000										
	1500										
	2000										
	2500										
	3000										
	3500										
	4000										
	4500										
	5000										
	5500										
	6000										
	6500										
	7000										
	7500										
	8000										
	8500										
	9000										
	9500										
	10000										
	10500										
11000											
11500											
12000											

		WIDTH (mm) LARGEUR (mm)								
		6000	6500	7000	7500	8000	8500	9000	9500	10000
HEIGHT (mm) HAUTEUR (mm)	1000									
	1500									
	2000									
	2500									
	3000									
	3500									
	4000									
	4500									
	5000									
	5500									
	6000									
	6500									
	7000									
	7500									
	8000									
	8500									
	9000									
	9500									
	10000									
	10500									
11000										
11500										
12000										

FLAMA

FLAMA XL



**E CERTIFICATION CERTIFICATION E**

Prevents the passage of flames and hot gases without water  
 Empêche le passage des flammes et des gaz chauds sans eau

		WIDTH (mm) LARGEUR (mm)							
		2000	2704	3000	4000	5000	6000	8000	10000
HEIGHT (mm) HAUTEUR (mm)	2903	E120							E60
	5000								
	6500								
	12000								

**EW CERTIFICATION CERTIFICATION EW**

Prevents the passage of flames, hot gases and the transmission of thermal radiation without water  
 Empêche le passage des flammes, des gaz chauds et la transmission du rayonnement thermique sans eau

		WIDTH (mm) LARGEUR (mm)							
		2000	2704	3000	4000	5000	6000	8000	10000
HEIGHT (mm) HAUTEUR (mm)	2903	EW90		EW60			EW30		
	5000	EW60							
	6500	EW30							
	12000								

**EI CERTIFICATION CERTIFICATION EI**

Prevents the passage of flames, hot gases and temperature transmission with water  
 Empêche le passage des flammes, des gaz chauds et la transmission de température avec l'eau

		WIDTH (mm) LARGEUR (mm)							
		2000	2704	3000	4000	5000	6000	8000	10000
HEIGHT (mm) HAUTEUR (mm)	2903	E160							
	5000								
	6500								
	12000								

Up to 120 minutes  
 Jusqu'à 120 minutes

Up to 90 minutes  
 Jusqu'à 90 minutes

Up to 60 minutes  
 Jusqu'à 60 minutes

Up to 30 minutes  
 Jusqu'à 30 minutes

# RAPID DOORS

## *PORTES SOUPLES RAPIDES*





## SAFE PROFILE AND FRAME STANDARD COLOURS

### COULEURS STANDARD DU COFFRE ET DES PROFILÉS



RAL 9010 Textured *Texturé*



Other RAL colours add:

- ECO / ECOPLUS / ECO PLUMA: **XX,XX€ per linear meter.**
- SPIN / PILE / FIX / FIX TERMO: **XX,XX€ per linear meter.**  
(Lacquer: Left lateral guide + safe profile + right lateral guide)

*Autres couleurs RAL ajouter:*

- ECO / ECOPLUS / ECO PLUMA: **xx,xx€ par mètre lineaire**
- SPIN / PILE / FIX / FIX TERMO: **xx,xx€ par mètre lineaire**  
(Laque: Profil gauche + Coffre + Profil Droit)

## TARPAULIN STANDARD COLOURS

### COULEURS STANDARD DE LA TOILE



RAL 5013



RAL 5002



RAL 5010



RAL 5015



RAL 6026



RAL 3002



RAL 2004



RAL 1003



RAL 1015



RAL 9005



RAL 7016



RAL 7037



RAL 7038



RAL 7035



RAL 9016

**Other RAL colours for tarpaulin:**  
Price upon request

**Autres couleurs RAL pour toile:**  
Prix sur demande



#### TRANSPARENT STRIP

Transparent strip can have reactions caused by abrupt differences in temperature, which affect its functioning.

#### BANDE TRANSPARENTE

La bande transparente peut avoir des réactions causées par de brusques différences de température, ce qui affecte son fonctionnement.

Our rapid doors are designed thinking about the industrial and commercial sector, as they allow you to pass through extremely quickly, improve the ambient temperature and obtain energy savings for buildings.

*Nos portes rapides sont conçues avec le secteur industriel et commercial à l'esprit, car elles permettent de passer extrêmement rapidement, d'améliorer la température ambiante et d'obtenir des économies d'énergie pour les bâtiments.*

NEW  
NOUVEAU

## ECO PLUMA

	110Vac/230Vac
<b>W</b>	227W
	-25°C +55°C
	IP23
	8 min.

≈32 km/h  
LOW FAIBLE

# ECO PLUMA



## ROLL-UP ENROULER

### KIT COMPONENTS

- Motor **TUB90M8-MT** with 230Vac power
- Control board **MC76** with up, down and stop buttons
- Pair of photocells **MFE**
- Tarpaulin with transparent strip between 50 to 60cm high
- External push button

### COMPOSITION DU KIT

- Moteur de **TUB90M8-MT** avec alimentation à 230Vac
- Centrale électronique **MC76** avec bouton de montée, descente et stop
- Jeu de photocellules **MFE**
- Tablier avec bande transparente de 50 à 60 cm de hauteur
- Bouton poussoir extérieur

FILL IN YOUR ORDER FORM  
REMPLISSEZ LE BON DE  
COMMANDE

motorline.pt

ECO PLUMA		WIDTH (mm)/ LARGEUR (mm)			
		1500	2000	2500	3000
HEIGHT (mm)/ HAUTEUR (mm)	2000				
	2500				
	3000				



**ECO  
ECO PLUS**

- 230Vac
- W** 370W | 750W
- 25°C +55°C
- IP23
- 50%

≈32 km/h  
LOW FAIBLE

# ECO / ECO PLUS

## ROLL-UP ENROULER

### KIT COMPONENTS

- **370W (ECO) / 750W (ECO PLUS)** motor controlled by inverter with 230Vac power
- Industrial control board **MC415** with up, down and stop buttons
- Column photocells **MF2020**
- Tarpaulin with transparent strip between 50 to 60cm high
- External push button

### COMPOSITION DU KIT

- Moteur de **370W (ECO) / 750W (ECO PLUS)** contrôlé pour inverser avec alimentation à 230Vac
- Centrale industriel **MC415** avec bouton de montée, descente et stop
- Photocellules colonne **MF2020**
- Tablier avec bande transparente de 50 à 60 cm de hauteur
- Bouton poussoir extérieur

FILL IN YOUR ORDER FORM  
REPLISSEZ LE BON DE  
COMMANDE



motorline.pt

ECO		WIDTH (mm) / LARGEUR (mm)			
		1500	2000	2500	3000
HEIGHT (mm) / HAUTEUR (mm)	2000				
	2500				
	3000				

ECO PLUS		WIDTH (mm) LARGEUR (mm)					
		1500	2000	2500	3000	3500	4000
HEIGHT (mm) / HAUTEUR (mm)	2000						
	2500						
	3000						
	3500						
	4000						



# SPIN



## ROLL-UP ENROULER

### KIT COMPONENTS

- 750W/1500W motor controlled by inverter with 230Vac power
- Industrial control board **MC415** with up, down and stop buttons
- Column photocells **MF2020**
- Tarpaulin with transparent strip between 50 to 60cm high
- External push button

### COMPOSITION DU KIT

- Moteur de 750W/1500W contrôlé pour inverser avec alimentation à 230Vac
- Centrale industriel **MC415** avec bouton de montée, descente et stop
- Photocellules colonne **MF2020**
- Tablier avec bande transparente de 50 à 60 cm de hauteur
- Bouton poussoir extérieur

FILL IN YOUR ORDER FORM  
REMPLISSEZ LE BON DE  
COMMANDE



motorline.pt

		WIDTH (mm) LARGEUR (mm)										
		1500	2000	2500	3000	3500	4000	4500	5000	5500	6000	6500
HEIGHT (mm) HAUTEUR (mm)	2000											
	2500											
	3000											
	3500											
	4000											
	4500											
	5000											
	5500											
6000												



PILE	
	230Vac
<b>W</b>	1500W   4000W
	-25°C +55°C
	IP23
	50%

≈55 km/h  
**MEDIUM MOYEN**

**CLASS 2 (≈100 km/h)**  
**VERY HIGH TRES HAUTE**  
with anti-storm kit  
avec kit anti-tempête)

# PILE



## STACKING EMPAQUETAGE

### KIT COMPONENTS

- **1500W** to **4000W** motor controlled by inverter with 230Vac or 380V power
- Industrial control board **MC415** with up, down and stop buttons
- Column photocells **MF2020**
- Tarpaulin with transparent strip between 50 to 60cm high
- External push button

### COMPOSITION DU KIT

- Moteur de **1500W** à **4000W** contrôlé pour inverser avec alimentation à 230Vac ou 380Vac
- Centrale industriel **MC415** avec bouton de monté, descente et stop
- Photocellules colonne **MF2020**
- Tablier avec bande transparente de 50 à 60 cm de hauteur
- Bouton poussoir extérieur

FILL IN YOUR ORDER FORM  
REPLISSEZ LE BON DE  
COMMANDE



motorline.pt

HEIGHT (mm) HAUTEUR (mm)	WIDTH (mm) LARGEUR (mm)												
	3000	3500	4000	4500	5000	5500	6000	6500	7000	7500	8000	9000	10 000
3000													
3500													
4000													
4500													
5000													
5500													
6000													
6500													
7000													
7500													
8000													
9000													
10000													

For production above these dimensions, please contact us. / Production de mesures supérieures au tableau sur demande.



**FIX**

- 230Vac
- W 750W | 1500W
- 25°C +55°C
- IP23
- 50%

CLASS 2 (≈100 km/h)  
HIGH HAUTE

# FIX

## SELF-REPAIRING AUTO RÉPARABLE

### KIT COMPONENTS

- 750W to 1500W motor controlled by inverter with 230Vac power
- Industrial control board **MC415** with up, down and stop buttons
- Column photocells **MF2020**
- Tarpaulin with transparent strip between 50 to 60cm high
- External push button

### COMPOSITION DU KIT

- Moteur de 750W à 15000W contrôlé pour inverser avec alimentation à 230Vac
- Centrale industriel **MC415** avec bouton de montée, descente et stop
- Photocellules colonne **MF2020**
- Tablier avec bande transparente de 50 à 60 cm de hauteur
- Bouton poussoir extérieur

FILL IN YOUR ORDER FORM  
REMPLEZ LE BON DE  
COMMANDE



motorline.pt

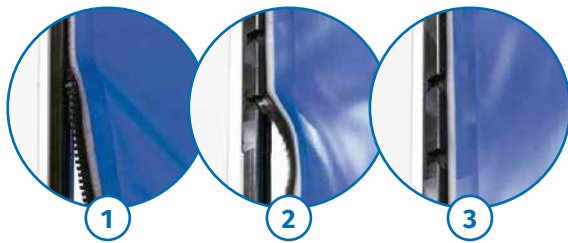

### SPECIAL LATERAL GUIDES

When the tarpaulin hits and jumps out, the self-repair system on the ascent forces the tarpaulin back to the place.

### GUIDE SPÉCIAL

Lorsque la toile heurte et saute, le système auto réparable lors de l'ascension force la toile à revenir sur le guide.

		WIDTH (mm) LARGEUR (mm)								
		1500	2000	2500	3000	3500	4000	4500	5000	5500
HEIGHT (mm) HAUTEUR (mm)	2000									
	2500									
	3000									
	3500									
	4000									
	4500									
5000										



FIX TERMO	
	230Vac
<b>W</b>	750W   1500W
	-25°C +55°C
	IP23
	50%

CLASS 2 (≈100 km/h)  
HIGH HAUTE

# FIX TERMO



## SELF-REPAIRING *AUTO RÉPARABLE*

### KIT COMPONENTS

- 750W to 1500W motor controlled by inverter with 230Vac power
- Industrial control board **MC415** with up, down and stop buttons
- Column photocells **MF2020**
- External push button

### COMPOSITION DU KIT

- Moteur de 750W à 15000W contrôlé pour inverser avec alimentation à 230Vac
- Centrale industriel **MC415** avec bouton de montée, descente et stop
- Photocellules colonne **MF2020**
- Bouton poussoir extérieur

FILL IN YOUR ORDER FORM  
REMPLISSEZ LE BON DE  
COMMANDE



motorline.pt



### THERMAL TARPULIN

With a thickness of 5mm, this special tarpaulin provides a high level of insulation, suitable for creating a thermal barrier between temperature-controlled spaces.

### BÂCHE THERMIQUE

D'une épaisseur de 5 mm, cette toile spéciale offre un niveau d'isolation élevé, adapté à la création d'une barrière thermique entre les espaces à température contrôlée.

AVAILABLE PVC COLOURS  
COULEURS PVC DISPONIBLES



Gray Gris

		WIDTH (mm) LARGEUR (mm)								
		1500	2000	2500	3000	3500	4000	4500	5000	5500
HEIGHT (mm) HAUTEUR (mm)	2000									
	2500									
	3000									
	3500									
	4000									
	4500									
5000										



## KIT TUNNEL KIT TUNNEL

The tunnel kit allows rapid doors to be applied in places with **no space on the lateral side and lintel**, such as in a tunnel.

The added value of this kit is that it allows greater use of the passage space, as **the motor is located in front of the guides** and the fixation is made on the **side walls** of the tunnel, meaning no additional structure is necessary.

*Le kit tunnel permet d'appliquer des portes rapides dans des endroits **sans espace sur les côtés et sur le linteau**, comme dans un tunnel.*

*La valeur ajoutée de ce kit est qu'il permet une meilleure utilisation du passage, puisque le **moteur est situé devant les rails latéraux** et est fixé aux **parois latérales** du tunnel, sans qu'aucune structure supplémentaire ne soit nécessaire.*

ECO

ECO PLUS

SPIN

PILE

FIX

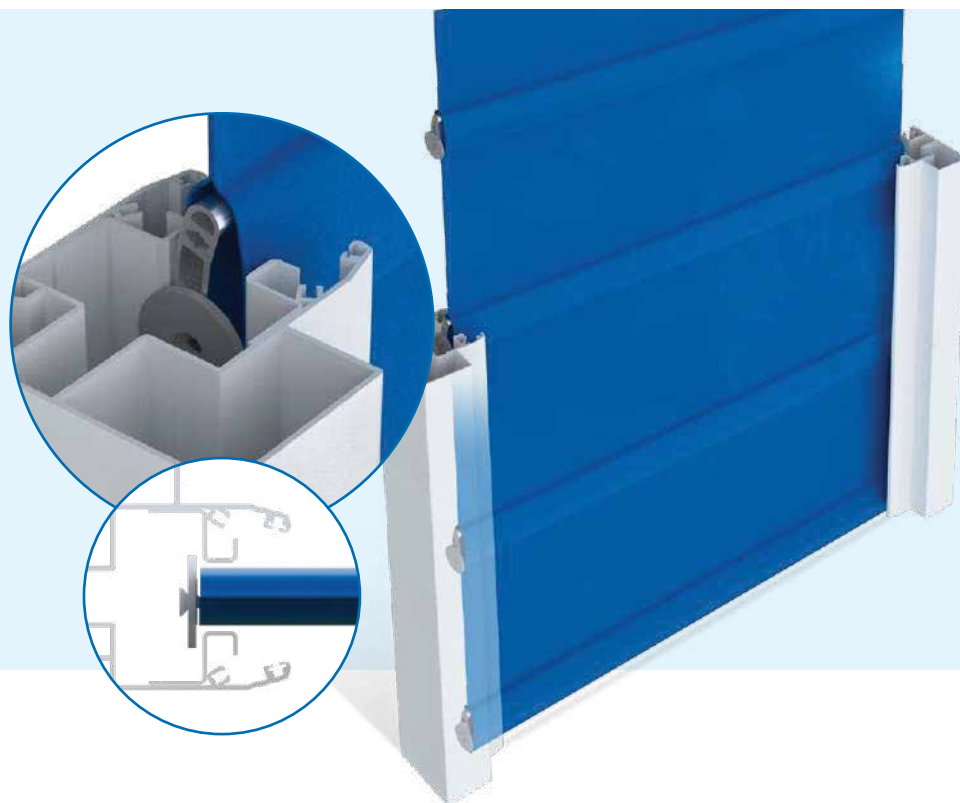

## ANTI-STORM KIT *KIT ANTI-TEMPÊTE*

Allows reinforcing the resistance of the rapid doors to strong wind.  
Compatible with: **SPIN** and **PILE**.

Permet de renforcer la résistance des portes rapides pour les vents très forts.

Compatible avec: **SPIN** et **PILE**.

SPIN		WIDTH (mm) LARGEUR (mm)	
		MÁX 4390	MÁX 5390
HEIGHT (mm) HAUTEUR (mm)	MÁX 5470	CLASS 3 (≈120km/h)	CLASS 2 (≈100km/h)

PILE		WIDTH (mm) LARGEUR (mm)
		MÁX 8050
HEIGHT (mm) HAUTEUR (mm)	MÁX 8500	CLASS 2 (≈100km/h)

### SPIN

### PILE

### OPTIONAL EXTRAS *OPTION EXTRAS*



Magnetic loop, Radars and Remote controls  
*Boucle magnétique, radar et centrales*

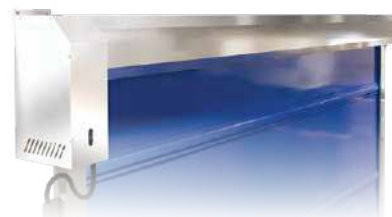

Safe profile and lateral guides available in stainless steel: Price upon request.  
*Coffre et profilés disponibles en acier inoxydable: Prix sur demande.*



	ECO PLUMA	ECO	ECO PLUS	SPIN	PILE	FIX FIX TERMO
Reinforcement struts on tarpaulin Barres de renfort dans la toile	1 to 3 1 a 3	1 to 3 1 a 3	3 to 5 3 a 5	3 to 6 3 a 6	50 in 50 cm 50 en 50 cm	Without Struts Sans Barres
Dimensions tested in the laboratory under air pressure Dimensions testées en laboratoire sous pression d'air	3310 x 3260	3310 x 3260	3310 x 3260	A 5390 x 5470 B 4390 x 5470	8050 x 8500	A 5000 x 5000 B 4000 x 4000 C 2594 x 3140
Standard air pressure capacity Capacité de pression d'air standard	Low / Faible 32km/h	Low / Faible 32km/h	Low / Faible 32km/h	Medium Moyenne A 40km/h	Medium Moyenne 55km/h	A 50 km/h B 80 km/h C CLASS 2 (≈100km/h)
Air pressure capacity with anti-storm kit Capacité de pression d'air avec le kit anti-tempête				Very High Tres Haute A CLASS 2 (≈100km/h) B CLASS 3 (≈120km/h)	Very High Tres Haute CLASS 2 (≈100km/h)	
Available in stainless steel Disponible en acier inoxydable	✓	✓	✓	✓	✓	✓
Aluminum safe profile Coffre en aluminium	✓	✓	✓	✓	✓	✓
Aluminum lateral guides Guides en aluminium	✓	✓	✓	✓		✓
Galvanized iron lateral guides Guides en fer galvanisé					✓	
Adjustable speed Vitesses réglables	✗	✓ 962mm/s - 1363mm/s	✓ 859mm/s - 1162mm/s	✓ 881mm/s - 1194mm/s	✓ 311mm/s - 1178mm/s	✓ 892mm/s - 1210mm/s
Speed Vitesse	250mm/s	-	-	-	-	-
MF2020 Column photocells Photocellules en colonne MF2020		✓	✓	✓	✓	✓
Tarpaulin thickness Épaisseur de toile	1mm (900 g/m <sup>2</sup> )	1mm (900 g/m <sup>2</sup> )	1mm (900 g/m <sup>2</sup> )	1mm (900 g/m <sup>2</sup> )	1mm (900 g/m <sup>2</sup> )	FIX: 1mm (900 g/m <sup>2</sup> ) FIX TERMO: 5mm
Transparent strip thickness Épaisseur de la bande transparente	1mm	1mm	1mm	2mm	2mm	FIX: 2mm FIX TERMO: not included / non incluses
Lifetime (cycles)* Durée de vie (cycles)	1 250 000	1 250 000	1 250 000	1 250 000	1 250 000	1 250 000

\*Product lifetime should not be confused with product warranty. The number of cycles is an indicative value and is only applied when installation, maintenance and use comply with Motorline®'s requirements. The average service life can be affected by other factors such as weather and environmental conditions. / La durée de vie du produit ne doit pas être confondue avec la garantie du produit. Le nombre de cycles est une valeur indicative et n'est appliqué que si l'installation, l'entretien et l'utilisation répondent aux exigences de Motorline®. La durée de vie moyenne peut être affectée par d'autres facteurs tels que les conditions météorologiques et environnementales.



**CUSTOMIZATION**

It is possible to customize the PVC tarpaulins for rapid doors, in vinyl or screen printing, by sending the desired artwork and measurements.

Price on request

**PERSONNALISATION**

Il est possible de personnaliser les bâches en PVC des portes rapides, en vinyle ou en sérigraphie, en envoyant le dessin et les mesures souhaitées

Prix sur demande



## MF2020

The MF2020 is a column photocell developed to safeguard all types of industrial doors (sectional, rapid doors and rolling grilles) up to a maximum width of 10 meters.

The emitter and receiver create an infrared beam grid offering protection up to 2.5 meters high.

The photocell has three operating modes: **Static**, **Sequential** and **Sequential for transparent tarpaulins**.

### KIT COMPONENTS

- 2 Column photocell (Receiver and Emitter)
- 1 Sync cable
- 1 Connection cable to the control board

*La MF2020 est une photocellule à colonne développée pour sécuriser tous type de portes industrielles (portes sectionnelles, portes rapides et portes à enroulement) jusqu'à une largeur maximale de 10 mètres.*

*L'émetteur et le récepteur créent une grille de faisceau infrarouge offrant une protection jusqu'à 2,5 mètres de haut.*

*La photocellule a trois modes de fonctionnement: **Statique**, **Séquentiel** et **Séquentiel pour les bandes transparentes (hublot)**.*

### COMPOSITION DU KIT

- 2 photocellules en colonne (récepteur et émetteur)
- 1 câble de synchronisation
- 1 Câble de connexion à la centrale

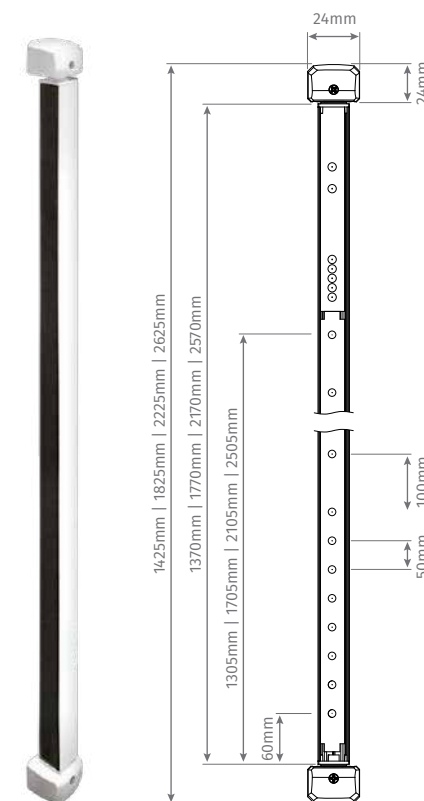

Reference Référence	Protection up to Protection jusqu'à	Detection capability Capacité de détection	€
<a href="#">MF2020-1425-5B</a>	1305mm	1 - 5m	
<a href="#">MF2020-1425-10B</a>	1305mm	5 - 10m	
<a href="#">MF2020-1825-5B</a>	1705mm	1 - 5m	
<a href="#">MF2020-1825-10B</a>	1705mm	5 - 10m	
<a href="#">MF2020-2225-5B</a>	2105mm	1 - 5m	
<a href="#">MF2020-2225-10B</a>	2105mm	5 - 10m	
<a href="#">MF2020-2625-5B</a>	2505mm	1 - 5m	
<a href="#">MF2020-2625-10B</a>	2505mm	5 - 10m	



### MF2020-EXTCABLE

Communication cable extension for MF2020 with 10 meters.

*Rallonge de câble de communication pour MF2020 avec 10 mètres*



**STANDARD COLOUR:** RAL 9010  
**COULEUR STANDARD:** RAL 9010

**Other RAL colours:** Price upon request  
**Autres couleurs RAL:** Prix sur demande



**Recommended to use 12V power supply (FA12VDC3AMW).**  
See page 176.

**Recommandé d'utiliser l'alimentation 12V (FA12VDC3AMW).**  
Voir page 176.

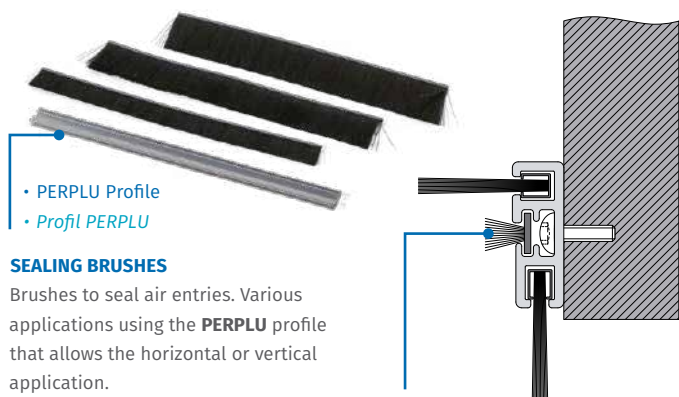

- PERPLU Profile
- Profil PERPLU

**SEALING BRUSHES**

Brushes to seal air entries. Various applications using the **PERPLU** profile that allows the horizontal or vertical application.

**BROSSES D'ÉTANCHÉITÉ**

Brosses pour empêcher l'entrée d'air. Plusieurs applications en utilisant le profil **PERPLU**, qui permet l'application horizontal et vertical.

**MPR047-120**

Only sealing brush (**7x12**) that can be applied to the indicated area.

Brosse unique (**7x12**) pouvant être appliquée sur la zone indiquée.

Reference Référence	Height (mm) Hauteur (mm)
<b>PLU20</b>	20
<b>PLU40</b>	40
<b>PLU55</b>	55
<b>PLU80</b>	80
<b>MPR047-120</b>	12

**PERPLU**

Maximum brush length: **3000mm**.  
Maximum aluminium profile length: **6000mm**.  
Longueur maximale de la brosse: **3000mm**.  
Longueur maximale du profil en aluminium: **6000mm**.

**BOTPR**

3 way push button station.

Boîtier de commande à 3 boutons avec stop à pression.

**BOTPR-P**

3-button control station with emergency stop.

Boîtier de commande à 3 boutons avec stop de verrouillage.

**MPR020**

Kit for opening using a rope system, includes a switch and 2m of rope. Protection class: IP67

Kit d'ouverture du système de corde comprenant l'interrupteur et 2 mètres de corde. Classe de protection : IP67

**RAP200MT**

Microwave radar ideal for large doors and places with high ceilings, which can be installed up to 7m high (See table on page 125).

Radar à micro-ondes idéal pour les grandes portes et les endroits avec de hauts plafonds, qui peuvent être installés jusqu'à 7 m de haut (Voir le tableau à la page 125).

**MR65**

Radar with the same characteristics as the RAP200MT and with more features, such as:

- Snow detection, diagnosis of reflections and glare on the ground and people direction detection (See table on page 125).

Compatible with **MX65** remote control to reprogram remotely.

Radar avec les mêmes caractéristiques que le RAP200MT et plus de fonctionnalités, telles que:

- Détection de la neige, diagnostic des reflets et de l'éblouissement au sol et détection de la direction des personnes (voir tableau page 125).

Compatible avec la télécommande **MX65** pour la reprogrammation à distance.

#### MC415

110Vac/  
230Vac  
W 2200W  
-25°C +55°C



NEW  
NOUVEAU

## MC415

Electronic control board with built-in inverter for **rapid doors, sectional doors and sliding gates.**

Developed with a focus on simplicity of use and compliance with safety standards, this control board offers an intuitive interface with an **interactive touch screen** to perform configurations, diagnoses and monitor the system.

- **Motor compatibility:**
  - Induction (350W to 2200W) with delta connections
  - Permanent magnets (1500W and 2300W)
- **Error log:** stores history of errors that occurred, with date and time, enabling diagnoses
- **Date and time adjustment:** synchronization via cell phone
- **Interlock function:** blocks the movement of other doors simultaneously via the MM90-RS485 module
- **Master/Slave mode:** simultaneously control a second control board from the main unit via the MM90-RS485 module
- **Remote connection:** configuring the control board and updating the firmware via MCONNECT LINK (Wi-Fi)
- **MR15 compatibility:** integrates wireless security systems via radio, for example with the MX14 emitter
- **Radio receiver:** 433.92 MHz frequency, up to 200 remote controls (100 full + 100 pedestrian)
- **Inputs and outputs:** compatible with photocells, 8k2 systems, adjustable relays and door status indications
- **Safety and precision:** obstacle detection and position control with quadrature and absolute encoders or mechanical systems
- **Flexible course programming:** manually or automatically adjustable
- **Power for accessories:** 24VDC (12W) output for external devices
- **Electric brake:** output for electric brake connection that reduces motor inertia movement
- **Speed adjustment:** configuration of ascent, descent and acceleration / deceleration ramps
- **Extra functions:** Follow me, courtesy light, pre flashing lamp, Human Presence, step-by-step, pedestrian mode, among others
- **Brake resistor:** Input to connect a Brake resistor to limit the Voltage on DC BUS dissipate the energy generated by a motor during deceleration

Centrale électronique avec inverseur intégré pour **portes rapides, portes sectionnelles et portails coulissants.**

Développé dans un souci de simplicité d'utilisation et de respect des normes de sécurité, cette centrale offre une interface intuitive avec un **écran tactile interactif** permettant d'effectuer des configurations, des diagnostics et de surveiller le système.

- **Compatible avec les moteurs :**
  - Induction (350W à 2200W) avec connexions triangle
  - Aimants permanents (1500W et 2300W)
- **Journal des erreurs :** stocke l'historique des erreurs survenues, avec la date et l'heure, permettant les diagnostics
- **Réglage de la date et de l'heure :** synchronisation via téléphone mobile
- **Fonction Interlock :** bloque le mouvement des autres portes simultanément via le module MM90-RS485
- **Mode maître/esclave :** contrôlez simultanément une deuxième centrale depuis la centrale principale via le module MM90-RS485
- **Connexion à distance :** configuration de la centrale et mise à jour du firmware via MCONNECT LINK (Wi-Fi)
- **Compatibilité avec le MR15 :** intègre des systèmes de sécurité sans fil via radio, par exemple avec l'émetteur MX14
- **Récepteur radio :** fréquence 433,92 MHz, jusqu'à 200 télécommandes (100 au total + 100 piétons)
- **Entrées et sorties :** compatibles avec les photocellules, les systèmes 8k2, les relais réglables et les indications d'état des portes
- **Sécurité et précision :** détection d'obstacles et contrôle de position avec encodeurs en quadrature et absolus ou systèmes mécaniques
- **Programmation flexible de la course :** réglable manuellement ou automatiquement
- **Alimentation pour les accessoires :** sortie 24 Vcc (12 W) pour les appareils externes
- **Frein électrique :** sortie pour connexion du frein électrique qui réduit le mouvement d'inertie du moteur
- **Réglage de la vitesse :** configuration des rampes de montée, de descente et d'accélération/décélération
- **Fonctions supplémentaires :** Suivez moi, lumière de courtoisie, pré-lampe clignotante, homme présent, pas à pas, mode piéton, entre autres.
- **Résistance de freinage :** entrée pour la protection contre l'augmentation de la tension du BUS dans les moteurs à forte inertie

**PSST.. DID YOU KNOW THAT  
OUR PRODUCTS HAVE A QR  
CODE TO QUICKLY ACCESS  
THEIR MANUAL?**

*PSST... SAVIEZ-VOUS QUE NOS PRODUITS  
DISPOSENT D'UN QR CODE POUR ACCÉDER  
RAPIDEMENT À VOTRE MANUEL ?*





# DOCK LEVELERS QUAIS DE CHARGEMENT



We have innovative solutions for controlling Dock Levelers. With advanced features like automatic platform leveler return, traffic light management and multi-sensor connection, we take dock leveler control to a new level.

*Nous avons des solutions innovantes pour contrôler les niveleurs de quai. Grâce à des fonctions avancées telles que le retour automatique du niveleur de quai, la gestion des feux de circulation et la connexion multi-capteurs, nous portons le contrôle des niveleurs de quai à un niveau supérieur.*



**MC80-ORL**

380Vac control board for controlling dock levelers with **Opening, Automatic Collection** and **Telescopic Extension buttons**.

With several features, such as:

- Define dock leveler operating mode
- Define the operating times for each operating phase of the dock leveler
- Define the operating times of the extensible lip
- Configure pump power
- Dock leveler sensor control to indicate that the SLOP/SLEV lips are closed
- VEH input control
- Optical and acoustic vehicle detection
- Wheel block detection (wheelblock)

*Centrale électronique 380Vac pour niveleurs de quai de chargement avec **boutons d'ouverture, de rétraction automatique et d'extension télescopique**.*

*Avec diverses fonctions telles que :*

- Réglage du mode de fonctionnement de la quai de chargement
- Réglage des temps d'actionnement pour chaque étape du fonctionnement du niveleur
- Réglage des temps d'activation de la lèvre extensible
- Réglage de la puissance de la pompe
- Contrôle du capteur de quai pour indiquer que les lèvres SLOP/SLEV sont fermées
- Contrôle de l'entrée VEH
- Détection optique et acoustique des véhicules
- Détection du blocage des roues (wheelblock)



**MC80-OR**

380Vac control board for controlling dock levelers with **Open** and **Automatic Collection buttons**.

With the same functionalities as the **MC80-DOCK (ORL)** electronic control board.

*Centrale électronique 380Vac pour le contrôle des niveleurs de quai de chargement avec **boutons d'ouverture et de rétraction automatiques**.*

*Avec les mêmes fonctions que la centrale électronique **MC80-DOCK (ORL)**.*



**MC80-O**

380Vac electronic control board for controlling loading dock levelers with **Open button**.

With the same functionalities as the **MC80-DOCK (ORL)** electronic control board.

*Centrale électronique 380Vac pour le contrôle des niveleurs de quai de chargement avec **bouton d'ouverture**.*

*Avec les mêmes fonctions que la centrale **MC80-DOCK (ORL)**.*

**MMSE**

Module that easily fits into the **MC80** control board for operation with sound and light buzzer.

*Module facile à fixer à la centrale **MC80** pour le fonctionnement avec des buzzers sonores et lumineux.*



**MPESB-24V**

24Vdc Red LED Strobe and buzzer for light and sound signaling.

*Lampe clignotante stroboscope 24V et buzzer pour signalisation lumineuse et sonore.*





NEW  
NOUVEAU



Electronic control board combined in a synchronized and safe way. Includes buttons to **open and close the gate**, button to **open/collect the dock leveler**, emergency and general cut-off buttons. This control board does not allow the dock leveler to be opened if the door is closed and, vice versa, it does not close the door if the leveler is open.

*Centrale électronique combinée, synchronisée et sûre.*

*Comprend des boutons pour ouvrir et fermer le portail, un bouton pour ouvrir/abaisser le niveleur, des boutons d'urgence et une coupure générale. Cette centrale ne permet pas d'ouvrir le niveleur si le portail est fermé et, vice versa, elle ne ferme pas le portail si le niveleur est ouvert.*

### MC85-25

Electronic control board to control the dock leveler and the **KVM25** motor.

*Centrale électronique pour contrôler le niveleur de quai de chargement et le moteur **KVM25**.*

### MC85-100

Electronic control board to control the dock leveler and the **KVM105/110** motors.

*Centrale électronique pour contrôler le niveleur de quai de chargement et les moteurs **KVM105/110**.*

### MC85-200

Electronic control board to control the dock leveler and the **KVM205/210/215** motors.

*Centrale électronique pour contrôler le niveleur de quai de chargement et les moteurs **KVM205/210/215**.*



# ACCESS CONTROL CONTRÔLE D'ACCÈS



#### WHAT DOES "STANDALONE" MEAN?

Standalone readers and keypads are standalone devices that control access by activating locks or electrical devices directly via an integrated relay.

**In these devices it is recommended to use a 12V power supply (FA12VDC3AMW). See page 176.**

#### QUE SIGNIFIE "AUTONOME" ?

Les lecteurs et claviers standalone sont des appareils autonomes qui contrôlent l'accès en activant des serrures ou des appareils électriques directement via un relais intégré.

**L'utilisation d'une alimentation 12V (FA12VDC3AMW) est recommandée pour ces dispositifs. Voir page 176.**

Developed solutions for access management of condominiums, companies and others locals where entrances and exits are frequent.

Les solutions développées pour la gestion de l'accès dans les copropriétés, des entreprises ou d'autres endroits où il est nécessaire de contrôler les entrées et sorties fréquentes.

**MA115** UHF

Antenna of the long range RFID, ideal for working as access control for vehicles identified with an **MB3**:

- Reading distance 5 to 15 meters
- Works connected to **MCA** for access control
- When identifying the vehicle you can send an opening order to the gate

Antenne longue portée RFID, idéal pour fonctionner comme contrôle d'accès pour les véhicules identifiés avec un **MB3**:

- Distance de lecture de 5 à 15 mètres
- Fonctionne connecté à **MCA** pour contrôle d'accès
- Lors de l'identification du véhicule, vous pouvez envoyer un ordre d'ouverture à la porte

**MB3** UHF

Identification with fixing sticker for vehicle windshields:

- Reading distance up to 8 meters
- Coded to be identified by the **MA115** antenna

Identificateur avec fixation adhésive pour les pare-brise des véhicules :

- Distance de lecture jusqu'à 8 mètres
- Codé pour être identifié par l'antenne **MA115**

**MCA02** WIEGAND

TCP/IP or WEB control access with software. Recommended for places with strict access control and a computerized control:

- Capacity for more than 20000 users
- Save over 100,000 offline events
- Maximum distance of the readers for more 80 meters
- Dry contact for opening doors or gates
- Allows the connection to 4 readers
- Output to 2 doors
- Required for non-standalone readers

Contrôle d'accès TCP / IP ou WEB avec logiciel.

Recommandé pour les endroits où il est obligatoire un contrôle très rigoureux des accès et un contrôle informatisé:

- Capacité pour plus de 20000 utilisateurs
- Enregistre plus de 100 000 événements offlines
- Distance maximale des lecteurs pour plus de 80 mètres
- Permet la connexion de 4 lecteurs
- Sortie pour 2 portes
- Obligatoire pour les lecteurs non-standalone

**MB2** RFID

Codified RFID 125KHz key chain of approximation:

- Waterproof
- Compatible with **MLS4, ML4, MLB2** and **TEC100**

Porte-clés RFID 125KHz codifié d'approximation:

- Matériel étanche
- Compatible avec **MLS4, ML4, MLB2** et **TEC100**



**MB1** RFID

Proximity card:

- Compatible with **MLS4, ML4, MLB2** and **TEC100**

Carte RFID 125KHz codifiée d'approximation:

- Compatible avec **MLS4, ML4, MLB2** et **TEC100**



**MBN25** MIFARE

High security coded approach card:

- Compatible with **MQR340**

Carte codée d'approche haute sécurité:

- Compatible avec **MQR340**

# **BOUTIQUE EN LIGNE**



**FRANCE • MONACO • BELGIQUE  
LUXEMBOURG • SUISSE**

Nos envois d'automatismes et d'accessoires sont effectués par le transporteur GLS, qui assure les livraisons dans toute l'Union Européenne, Monaco et Suisse sous 5 jours ouvrés. C'est notre partenaire de référence.

**GLS.**



**MOTORLINE Portal**  
*Portail MOTORLINE*



**Reader Lecteur**  
**MQR340**



**MCA02**

Or Ou



**M250**

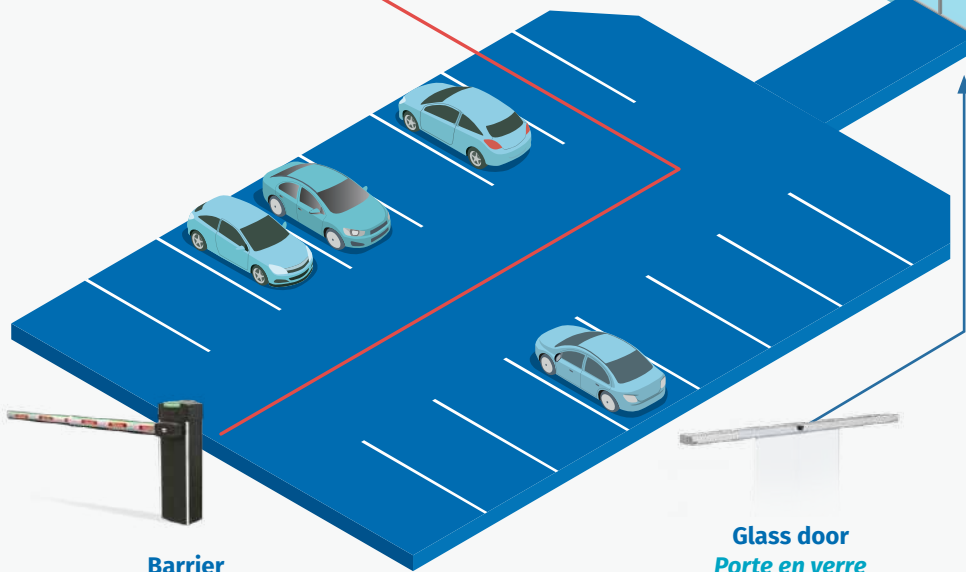
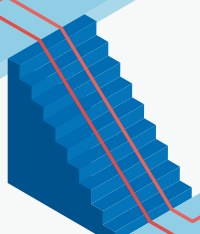
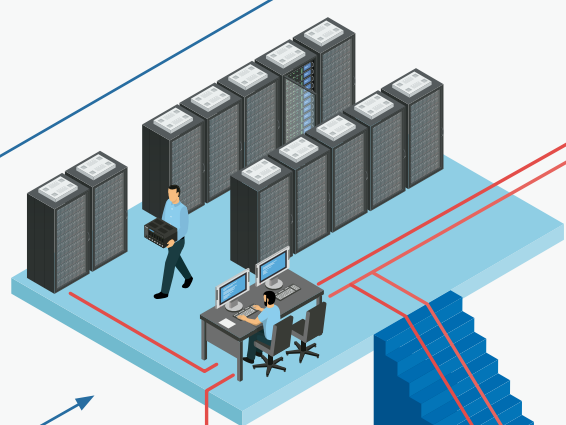

**Barrier**  
*Barrière*



**Glass door**  
*Porte en verre*

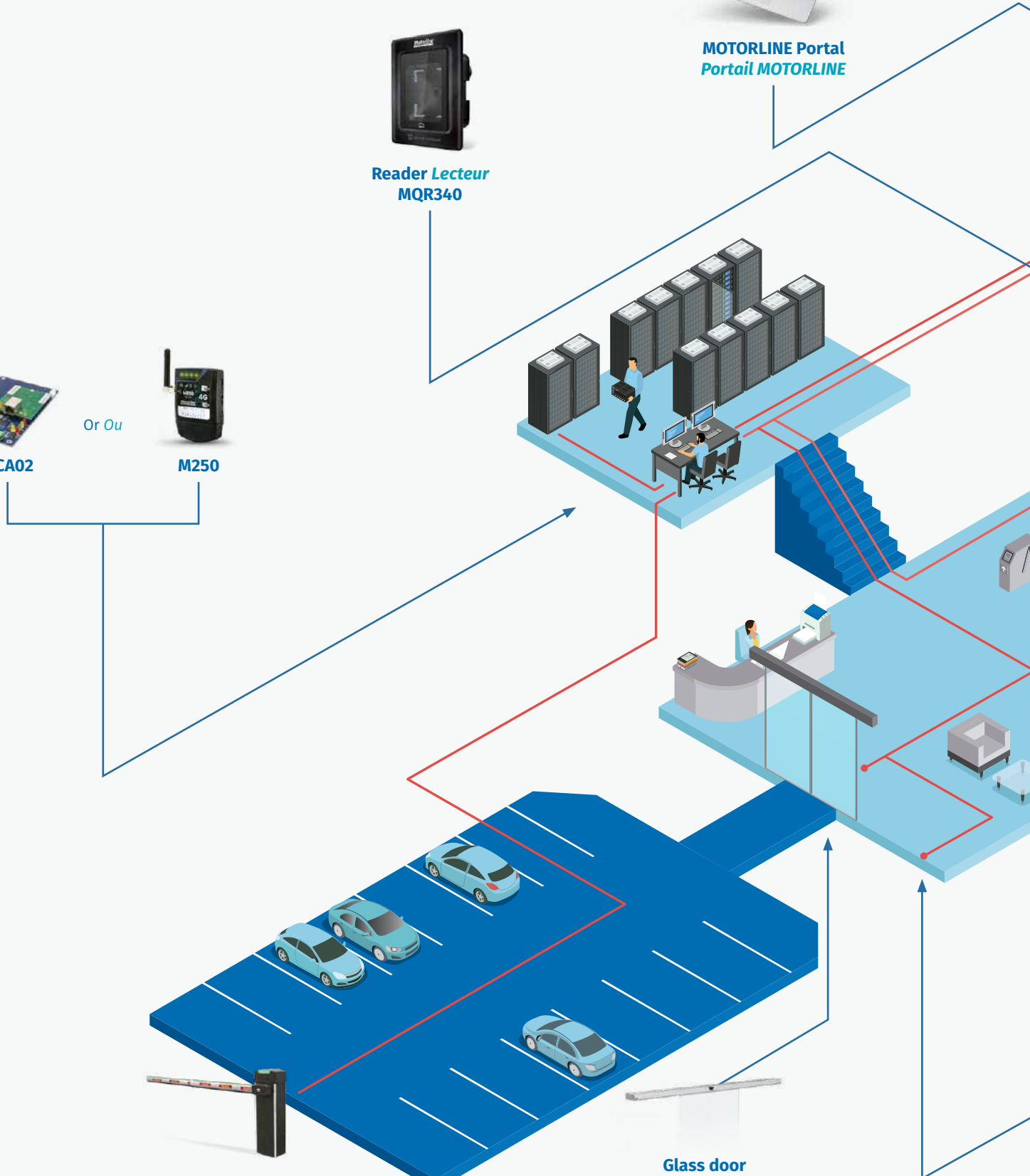

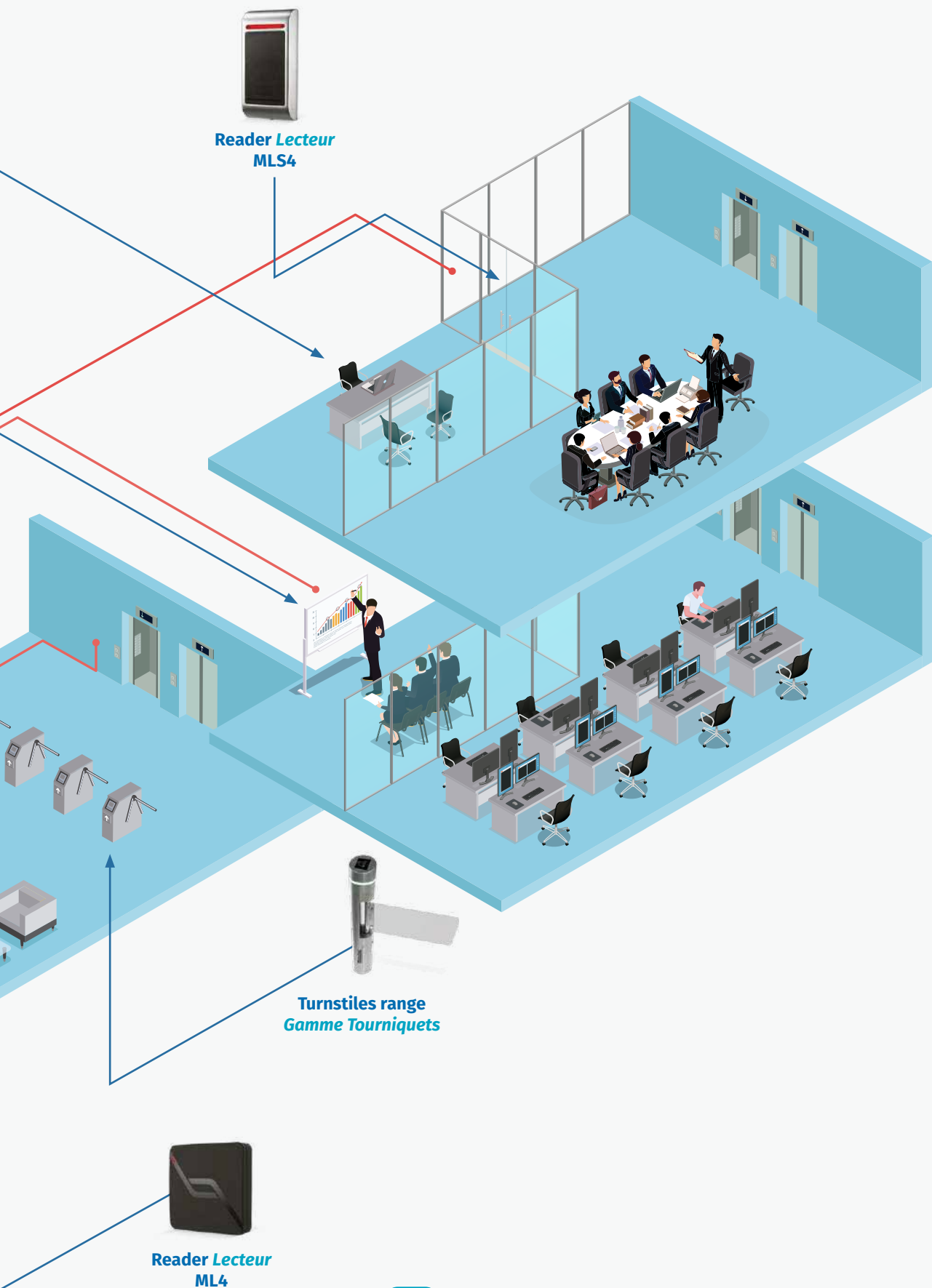

The scenario presented here is an example of the various possible situations of application of our **access control** devices

*Le scénario présenté ici est un exemple des différentes situations d'application possibles de nos dispositifs de **contrôle d'accès***

# WIEGAND COMMUNICATION COMMUNICATION PAR WIEGAND



## EASY ACCESS CONTROL MANAGEMENT WITH OUR COMMUNICATORS THROUGH THE MOTORLINE PORTAL GESTION FACILE DU CONTRÔLE D'ACCÈS AVEC NOS COMMUNICATEURS VIA LE PORTAIL MOTORLINE



### **ML4** RFID

125KHz RFID Reader:

- Reading distance 10cm
- Compatible with all access controls and communicators
- Wiegand communication 26/34 bits

Lecteur RFID 125KHz:

- Distance de lecture 10cm
- Compatible avec tous les contrôles d'accès et communicateurs
- Communication Wiegand 26/34 bits



### **TEC100** STANDALONE RFID

Standalone 125KHz RFID keypad suitable for outdoor use:

- Memory for 2000 users
- Protection class: IP68
- Allows access to code or RFID reader 125kHz
- Lock and alarm output
- Dry contact for doors or gates opening
- It can be used as an access manager by connecting to **MCA02** or **M200/M250/M270**
- Wiegand communication 26/34 bits

Clavier standalone RFID 125KHz adapté à une utilisation en extérieur :

- Capacité pour 2000 utilisateurs
- Classe de protection : IP68
- Permet l'accès par code ou lecteur RFID 125kHz
- Sortie pour serrure et alarme
- Contact sec pour ouvrir des portes ou des portails
- Peut servir de gestionnaire d'accès en se connectant à la **MCA02** ou **M200/M250/M270**
- Communication Wiegand 26/34 bits

**MLS4** STANDALONE RFID

Standalone 125KHz RFID reader suitable for outdoor use. With the possibility to connect to the **MCA02** control board for PC management or **M200/M250/M270**:

- Protection class: IP68
- Capacity for up to 10000 users
- Allows "Anti-passback"
- Dry contact for doors or gates opening
- Wiegand communication 26/34 bits

*Lecteur standalone RFID 125KHz adapté à une utilisation en extérieur. Avec possibilité de se connecter à la centrale **MCA02** pour la gestion sur PC ou **M200/M250/M270**:*

- *Classe de protection : IP68*
- *Capacité jusqu'à 10000 utilisateurs*
- *Permet la fonction "Anti-passback"*
- *Contact sec pour ouvrir des portes ou des portails*
- *Communication Wiegand 26/34 bits*

**MLB2** STANDALONE RFID

Standalone RFID 125KHz Biometric Sensor suitable for outdoor use:

- Allows reading of 125KHz RFID cards and fingerprint
- Protection class: IP68
- For access control management, it can be connected to the **MCA02** or **M200/M250/M270**
- Capacity for 1000 fingerprints and 2000 cards
- Dry contact for doors or gates opening
- Wiegand communication 26/34 bits

*Capteur biométrique standalone RFID 125KHz adapté à une utilisation en extérieur :*

- *Permet la lecture des cartes RFID 125KHz et des empreintes digitales*
- *Classe de protection : IP68*
- *Pour la gestion du contrôle d'accès, il peut être connecté au **MCA02** ou **M200/M250/M270***
- *Capacité pour 1000 empreintes digitales et 2000 cartes*
- *Contact sec pour ouvrir des portes ou des portails*
- *Communication Wiegand 26/34 bits*

NEW  
NOUVEAU

**MQR340** MIFARE NFC QR CODE

QR Code and card reader suitable for outdoor use:

- High recognition speed of 0.5 seconds.
- Various output interfaces, such as USB, RS232, RS485, TTL and Wiegand
- Easy configuration by reading QR Codes
- Protection class: IP67
- Fixing by embedding in the wall
- Compatible with **M200/M250/M270**

*QR Code et lecteur de cartes conçu pour utilisation extérieure:*

- *Vitesse de reconnaissance élevée de 0,5 seconde.*
- *Différentes interfaces de sortie, telles que USB, RS232, RS485, TTL et Wiegand.*
- *Configuration facile grâce à la lecture des codes QR*
- *Classe de protection : IP67*
- *Fixation par encastrement dans le mur*
- *Compatible avec ou **M200/M250/M270***



**MTT01**

Automated turnstile for easy and compact installation:

- Possibility of automatic opening in both directions (bidirectional), when a 2nd turnstile is applied
- Compatible with any type of access control, including **MCA02** and **M270**
- RGB light signaling the opening and closing status
- In case of power failure, the door automatically unlocks
- Acrylic swing door and 304 stainless steel structure
- High-tech motor

*Tourniquet automatisé pour passage piétonne compact et à facile installation:*

- *Possibilité d'ouverture dans les deux sens (bidirectionnel), lorsqu'un 2ème portillon est appliqué*
- *Compatible avec tout type de contrôle d'accès, y compris **MCA02** et **M270***
- *Éclairage LED RGB signalant l'état d'ouverture et de fermeture*
- *En cas de panne de courant, le vantail se déverrouille automatiquement*
- *Vantail pivotant en acrylique et structure en acier inoxydable 304*
- *Moteur de haute technologie*



**MTT50**

Full height waterproof turnstile with double direction:

- Possibility to use only one model in both directions alternately
- Impassable barrier of 304 stainless steel in cage format
- In case of power failure, the mechanism automatically unlocks
- Compatible with any type of access control, including **MCA02** and **M270**

*Tourniquet pleine hauteur à double sens:*

- *Possibilité d'utiliser un seul modèle pour travailler dans les deux sens en alternance*
- *Barrière insurmontable en acier inoxydable 304 au format cage*
- *En cas de panne de courant, le mécanisme se déverrouille automatiquement*
- *Compatible avec tout type de contrôle d'accès, y compris **MCA02** et **M270***

**LACQUERING IN ANY TEXTURED RAL, ADD:**

**LAQUAGE DANS N'IMPORTE QUELLE COULEUR, ET BIEN D'AUTRES :**

(Net price Prix net)

These turnstiles do not have any type of Access Control, however they are adapted for the integration of devices that allow that control.

*Ces tourniquets ne disposent d'aucun type de contrôle d'accès, cependant ils sont adaptés pour l'intégration de dispositifs qui permettent ce contrôle.*

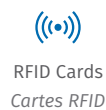

# **BOUTIQUE EN LIGNE**



**FRANCE • MONACO • BELGIQUE  
LUXEMBOURG • SUISSE**

Nos envois d'automatismes et d'accessoires sont effectués par le transporteur GLS, qui assure les livraisons dans toute l'Union Européenne, Monaco et Suisse sous 5 jours ouvrés. C'est notre partenaire de référence.

**GLS.**



# MTT500E / MTT700E

Tripod turnstile with dual direction and low energy consumption:

- Pass cycles: ~30/min
- Possibility of placing sensors in both directions
- In the event of a power failure, the arm descends automatically
- Compatible with any type of access control, including **MCA02** and **M270**
- Opening and closing status signaling
- Structure and arms in 304 stainless steel

*Tourniquet tripode à double direction et à faible consommation d'énergie :*

- *Cycles de passage : ~30/min*
- *Les capteurs peuvent être installés dans les deux sens*
- *En cas de coupure de courant, le bras s'abaisse automatiquement*
- *Compatible avec tout type de contrôle d'accès, y compris **MCA02** et **M270***
- *Signalisation de l'état d'ouverture et de fermeture*
- *Cadre et bras en acier inoxydable 304*



**MTT500E**

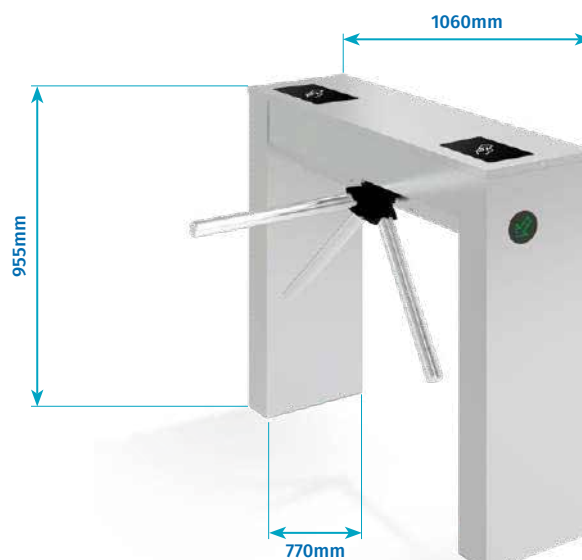

**MTT700E**



# SECURITY AND ELECTRONIC *SÉCURITÉ ET ÉLECTRONIQUE*

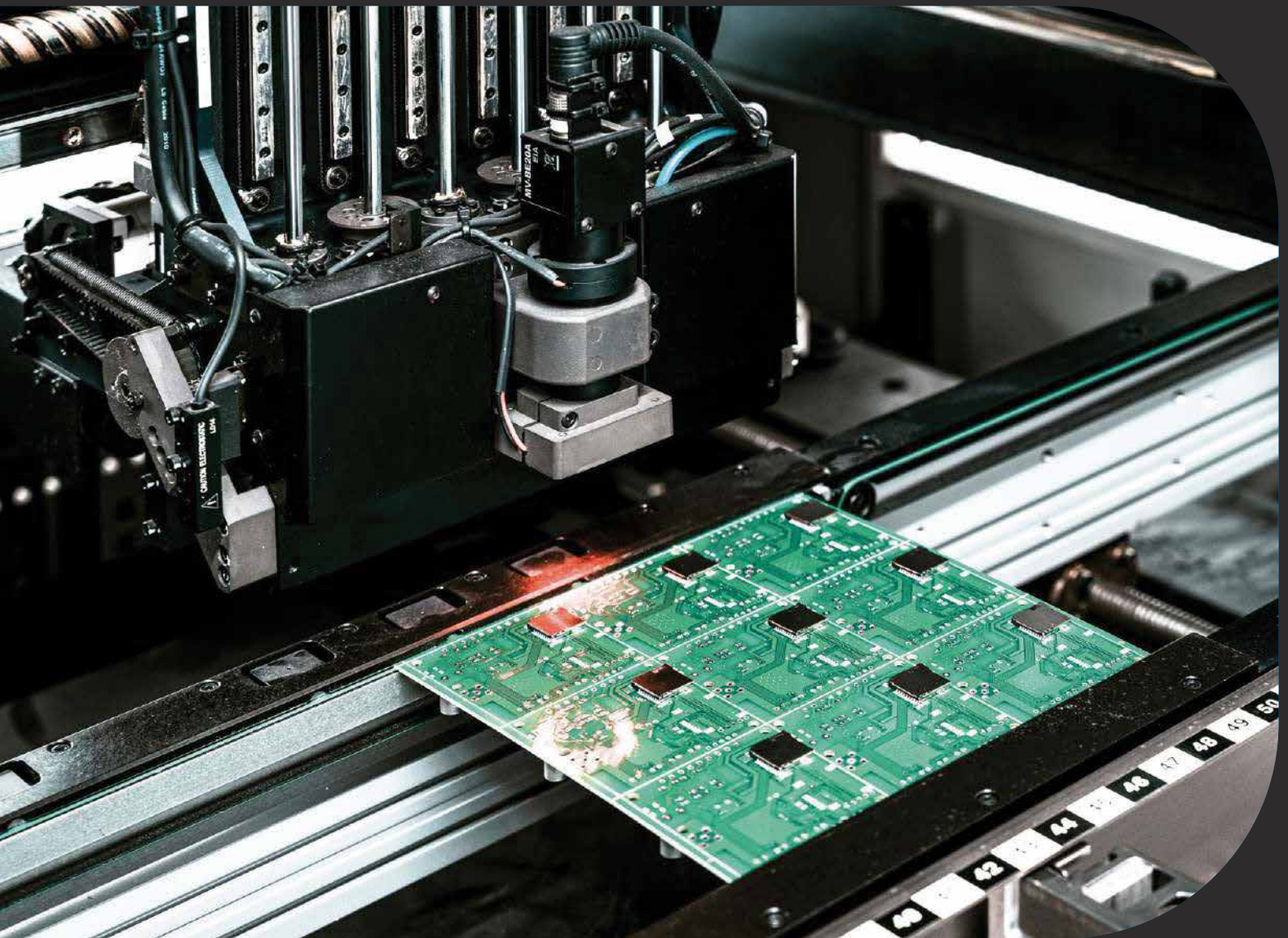

We have an extensive range of products to complement your automation systems, such as RF remote controls, receivers, photocells, among others.

*Nous disposons d'une vaste gamme de produits pour compléter vos automatismes, tels que des télécommandes RF, des récepteurs, des photocellules, entre autres.*



**FALK**

433Mhz or 868Mhz Rolling Code 4-channel RF remote control.  
Available in black or white.

*Télécommande RF à 4 canaux Rolling Code 433Mhz ou 868Mhz.  
Disponible en noir ou en blanc.*



**SPFLK**

Wall holder for **FALK**.

*Support murale pour à **FALK**.*



**CLIPFLK**

Visor clip for **FALK**. Ideal to use in car visors. This product must be used together with the **SPFLK** wall support.

*Support à clip pour **FALK**. Idéal pour le pare soleil d'automobile. Ce produit doit être utilisé en conjonction avec le support mural **SPFLK**.*



**MX95N**

1-channel RF remote control with support included.

*Télécommande RF 1 canal avec support inclu.*



**MX96N**

5-channel RF remote control with support included.

*Télécommande RF 5 canaux avec support inclu.*



**MX97N**

15-channel RF remote control with support included.

*Télécommande RF 15 canaux avec support inclu.*



**MX92N**

8-channel RF remote control with support included:

- Programming daily events
- Creation of two different groups
- It allows the general opening and closing of the motors in automatic mode

*Télécommande RF 8 canaux avec support inclu:*

- *Programmation évènements quotidiens*
- *Création de deux groupes différents*
- *Permet l'ouverture et la fermeture générale des moteurs*



Piece for fitting in the mirror  
Pièce d'emboîte sur le miroir

### **MX93 / MX94**

Wireless RF remote control with mirror, applied to the surface, compatible with the standard mirror line of various brands (ex: EFAPEL)

- Standard colour: White and black
- Other colours for the mirror: contact us for a quotation

*Télécommande RF sans fil avec miroir, appliquée sur la surface, compatible avec la ligne de miroirs standard de différentes marques (ex: EFAPEL)*

- Couleur standard: Blanc et Noir
- Autres couleurs miroirs: Prix sur demande

## **KEYPADS CLAVIERS**



### **TEC1**

Wireless keypad:

- Opens up to 2 devices per keypad
- Protection class: IP54
- Anti-vandalism, aluminium structure
- Illuminated keypad
- Battery powered

**Compatible only with Motorline® control boards or receivers**

Clavier sans fil:

- Peut ouvrir 2 appareils dans le même clavier
- Classe de protection : IP54
- Antivol, construit en aluminium
- Illumination nocturne
- Alimentation via piles

**Compatible uniquement avec les centrales ou récepteurs Motorline®**

**NEW  
NOUVEAU**



### **TEC2**

Wireless keypad suitable for **outdoor use**:

- Protection class: IP65
- You can open up to 2 devices on the same keypad
- Anti-vandalism - aluminum structure
- Built-in lighting on the buttons
- Battery powered

**Compatible only with Motorline® control boards or receivers**

Clavier sans fil conçu pour utilisation extérieure:

- Classe de protection : IP65
- Peut ouvrir jusqu'à 2 dispositifs sur le même clavier.
- Anti-vandalisme - en aluminium
- Éclairage des touches intégré
- Alimenté par batterie

**Compatible uniquement avec les centrales ou récepteurs Motorline®**

**MP105**
**MP205**
**MP105 / MP205**

Universal LED flashing lamp, compatible with all control board types:

- **12/24Vac** and **12/24Vdc** up to **230Vac** power supply
- Programmable for flashing or fixed light
- Possibility of fixing to horizontal or vertical surfaces

*Lampe clignotante Universel LED, compatible avec tous types de centrale:*

- Alimentation à **12/24Vac** et **12/24Vdc** jusqu'à **230Vac**
- Programmable pour lumière intermittente o fixe
- Possibilité de fixation sur des surfaces horizontales ou verticales

**PHOTOCELLS PHOTOCELLULES**

**MF30**

Pair of photocells with a range up to 25m.

*Jeu de cellules avec portée de 25m.*

**MFE**

Reflective photocell with a range up to 12m. Includes mirror and protections.

*Photocellule réfléchissante d'une portée de 12 mètres. Miroir et protections inclus.*

**MFSUP**

Column support for photocells and complementary accessories.

Colour: NOIR 100 SABLÉ

*Support de colonne pour les photocellules et les accessoires complémentaires.*

Couleur : NOIR 100 SABLÉ

**MFSE12**

Mirror for the MFE.

*Miroir pour MFE.*

**MFSE**

Protection for mirror MFSE12.

*Protection pour miroir MFSE12.*

**MFSE16**

Protection for MFE.

*Protection pour MFE.*

### Photocell with sensor directional up to 180°:

- ✓ Integrated amber or RGB flashing lamp
- ✓ Exceptional detection range of up to 40m
- ✓ Wireless installation flexibility
- ✓ Autonomy and efficiency with solar panel and rechargeable battery

### Photocellule avec capteur orientable jusqu'à 180° :

- ✓ Feu clignotant intégré de couleur ambre ou RGB
- ✓ Portée de détection exceptionnelle jusqu'à 40m
- ✓ Installation flexible sans fil
- ✓ Autonomie et efficacité grâce au panneau solaire et à la batterie rechargeable



# MF40



#### **MF40**

Pair of photocells with a range of up to 40m.

- Sensor rotation up to 180°

*Jeu de photocellules d'une portée allant jusqu'à 40 mètres.*

- Rotation du capteur jusqu'à 180°

#### **MF40LED**

Pair of photocells with a range of up to 40m.

- Sensor rotation up to 180°
- Built-in flashing lamp (Amber or RGB)

*Jeu de photocellules d'une portée allant jusqu'à 40 mètres.*

- Rotation du capteur jusqu'à 180°
- Feu clignotant intégrée (ambre ou RVB)

#### **MF40BAT**

Pair of photocells with a range of up to 20m.

- Sensor rotation up to 180°
- Battery powered on TX (emitter) photocell
- Includes 3.6V non-rechargeable battery

*Jeu de photocellules d'une portée allant jusqu'à 20 mètres.*

- Rotation du capteur jusqu'à 180°
- Alimentation par pile dans la photocellule TX (émetteur)
- Comprend une batterie non rechargeable de 3,6 V

#### **MF40BAT-REC**

Pair of photocells with a range of up to 20m.

- Sensor rotation up to 180°
- Battery powered on TX (emitter) photocell
- Includes 3.7V rechargeable battery
- Includes **PS0406** solar panel

*Jeu de photocellules d'une portée allant jusqu'à 20 mètres.*

- Rotation du capteur jusqu'à 180°
- Alimentation par pile dans la photocellule TX (émetteur)
- Comprend une batterie rechargeable de 3,7 V
- Panneau solaire **PS0406** inclus



### **SINTACT**

Microwave sensor for opening automated doors by approach, thus avoiding the touch of handles and knobs. It can be applied to any automatic door, in order to guarantee access in a practical and safe way:

- 35cm range
- Microwave detection that allows operation in bright or backlit areas
- Possibility to adjust the sensitivity
- Quick and easy wall fixing

*Capteur micro-ondes pour l'ouverture des portes automatisées par approche, évitant ainsi le contact des poignées et des boutons. Il peut être appliqué sur n'importe quelle porte automatique, afin de garantir un accès pratique et sûr:*

- *Portée 35cm*
- *Détection micro-ondes qui permet un fonctionnement dans des zones lumineuses ou rétro-éclairées!*
- *Possibilité de régler la sensibilité*
- *Fixation au mur facile et rapide*



### **MB17**

Proximity sensor for opening doors, without the need for direct touch:

- Reading distance up to 10cm
- LED indicator for night lighting
- Protection class: IP55

*Capteur de proximité pour l'ouverture des portes sans contact direct :*

- *Distance de lecture jusqu'à 10cm*
- *Indicateur LED pour l'éclairage nocturne*
- *Classe de protection : IP55*



### **MR28**

**KAPV** opening kit by obstacle detection.

Ideal for places where using your hands is not allowed, such as hospitals or restaurants with your hands full.

**Includes KCR10MS / FOTO9S1A photocells** (required for operation, see page 125).

*Kit d'ouverture **KAPV** pour la détection d'obstacles. Idéal pour les endroits où il n'est pas permis d'utiliser les mains, comme les hôpitaux ou les restaurants très fréquentés.*

**Comprend les photocellules KCR10MS / FOTO9S1A** (nécessaires au fonctionnement, voir page 125).



### **MD150**

Magnetic loop detector for automatic opening of barriers, automatic gates, etc.

- 220Vac
- 2 channels

*Boucle magnétique de sol pour ouverture automatique de barrières, portes automatiques, etc.*

- 220Vac
- 2 Canaux

## MSMF-LOOP / MRMF-REC

Vehicle detection system, consisting of a magnetic sensor and receiver, with innovative technology for traffic control.

*Système de détection de véhicules, composé d'un capteur magnétique et d'un récepteur, doté d'une technologie innovante pour le contrôle du trafic.*



### MSMF-LOOP

Magnetic sensor prepared for adverse environmental conditions, such as rain, snow and fog:

- Supports the passage of vehicles weighing up to 40 tons without suffering damage
- Ability to detect the vehicle's direction of movement, preventing unwanted opening of the automation in cross-traffic areas
- Lighted road signage to indicate the crossing point and activate the system
- Power for rechargeable batteries with integrated solar panel
- Simple installation, just a hole to fit the sensor and 2 screws
- 868 MHz bidirectional communication with the MRMF-REC receiver, allowing a distance of up to 30 meters
- Easy to program and configure
- Protection class: IP68

Capteur magnétique préparé pour des conditions environnementales défavorables telles que la pluie, la neige et le brouillard :

- Peut supporter sans dommage le passage de véhicules pesant jusqu'à 40 tonnes
- Capacité de détecter la direction du mouvement du véhicule, évitant ainsi l'ouverture non désirée de l'automatisme dans les zones de circulation transversale
- Signalisation lumineuse sur la voie pour indiquer le point de passage et déclencher le système
- Alimentation par batteries rechargeables avec panneau solaire intégré
- Installation simple : il suffit d'un trou pour insérer le capteur et de 2 vis
- Communication bidirectionnelle 868 MHz avec le récepteur **MRMF-REC**, permettant une distance jusqu'à 30 mètres
- Facilité de programmation et de configuration
- Classe de protection : IP68



### MRMF-REC

Receiver for the **MSMF-LOOP** sensor with possibility of 24Vdc or 230Vac power supply:

- 2 independent output channels, allowing use on two different doors
- Programming of up to 8 sensors per receiver, with bidirectional communication at 868MHz
- Allows you to connect several sensors in series to detect longer vehicles
- You can configure up to 8 distinct channels, supporting multiple receivers together without interference
- Allows you to activate a built-in buzzer sound warning when the MSMF-LOOP sensor is activated
- Automatic calibration to maintain system accuracy
- Information about low charge level in sensor batteries, facilitating maintenance and continued operation
- Possibility to define the outputs as NO, NC or 8K2 resistance
- Continuous or pulse detection mode, allowing use as photocells or as an opening pulse
- Programming the operation of the LEDs on the sensors according to the desired operating logic

Récepteur pour le capteur **MSMF-LOOP** avec alimentation 24Vdc ou 230Vac :

- 2 canaux de sortie indépendants, permettant une utilisation sur deux portes différents
- Programmation jusqu'à 8 capteurs par récepteur, avec communication bidirectionnelle à 868MHz
- Plusieurs capteurs peuvent être connectés en série pour détecter des véhicules plus longs
- Il est possible de configurer jusqu'à 8 canaux différents, ce qui permet d'utiliser plusieurs récepteurs ensemble sans interférence
- Permet d'activer l'avertisseur sonore intégré du buzzer lorsque le capteur MSMF-LOOP est activé
- Étalonnage automatique pour maintenir la précision du système
- Information sur les niveaux de charge faibles des batteries des capteurs, facilitant l'entretien et le fonctionnement continu
- Possibilité de paramétrer les sorties en NO, NC ou résistance 8K2
- Mode de détection continu ou par impulsion, permettant une utilisation comme photocellules ou comme impulsion d'ouverture
- Programmation du fonctionnement des LED sur les capteurs en fonction de la logique de fonctionnement souhaitée

**MR17**

Receiver with 1 channel.

- Allows operation at a distance of electrical and electronic equipment across one or more remote controls
- Capacity for 500 Rolling and DIP switch codes

*Récepteur radio avec 1 canal.*

- *Permet commander à distance des équipements électriques et électroniques à travers d'un ou plusieurs télécommandes via radio.*
- *Capacité pour 500 codes Rolling Code et DIP switch*

**MR5**

Receiver with 2 channels monostable and bistable

- Capacity for 500 Rolling Code and DIP switch codes

*Récepteur bicanal bi-stable et mono stable*

- *Capacité pour 500 codes Rolling Code et DIP switch*

**MR10**

Receiver for 30 remote controls.

- Possibility of incorporating into the **MR12** receiver and directly into the PCB of the Motorline® glass doors.

*Module récepteur pour 30 télécommandes.*

- *Possibilité d'intégration dans le récepteur **MR12** et directement dans le PCB des portes vitrées Motorline®.*

**MR12**

Multifunction receiver with box for the opening pedestrian doors by remote control.

- Possibility to control the lights (in combination with MR10)
- Timer relay
- High consumption locks manager
- Connection interface from 8K2 Safety edge to any control board

*Module multifonctions avec boîte pour ouverture de portes piétonnes par télécommande.*

- *Possibilité de contrôler l'éclairage (en conjonction avec MR10)*
- *Relai temporisé*
- *Gestion de serrures de haute consommation*
- *Interface de connexion sur le caoutchouc de sécurité 8K2 à toute centrale*

**HA0488**

Magnetic contact that allows it to be used on the **service door** of sectional doors or with the **MCONNECT BRIDGE / SHUTTER** Wi-Fi modules.

*Contact magnétique à utiliser sur les portes de service, les portes sectionnelles ou avec les modules Wi-Fi **MCONNECT BRIDGE / SHUTTER**.*



**MA4**

Antenna range up to 100m with cable and bracket.  
Frequency: 433Mhz.

*Antenne portée jusqu'à 100m avec câble et support.  
Fréquence: 433 MHz.*



**MAGSM**

GSM antenna for larger range, areas with low network signal.

*Antenne GSM, pour une plus grande portée, zones à faible signal réseau.*



**MR14**

**MR14 / MX14**

The **MX14** and **MR14** devices are a solution developed for the prevention of accidents related to automations, according to the requirement of the EN 12978 standard.

*Les dispositifs **MX14** et **MR14** sont une solution développée pour la prévention des accidents liés aux automatismes, selon l'exigence de la norme EN 12978.*



**MX14**



- Crushing
- Écrasement



- Collision
- Collision



- Guillotine effect
- Effet guillotine



- Damage to objects
- Dommages aux objets



### MR14

Bidirectional wireless receiver for managing multiple **MX14** emitters.

When receiving information from the emitter, it communicates with the automation control board via cable, in order for the automation to stop or invert.

Récepteur sans fil bidirectionnel pour la gestion de plusieurs émetteurs **MX14**.

Lors de la réception des informations de l'émetteur, il communique avec la centrale de l'automatisme via un câble, de sorte que l'ordre d'arrêt ou inversion soit transmise.



### MX14

Emitter that communicates via wireless with the **MR14** receiver up to 50m in the open field. Compatible with rechargeable or standard batteries (**not included**, see page 177) and with **PS0406** solar panel.

It allows the connection of an 8K2 safety edges and a dry contact safety device, or the use of an accelerometer. When any of the connected devices is activated, this emitter sends a signal to the MR14 receiver.

Émetteur qui communique sans fil avec le récepteur **MR14** jusqu'à 50 m en plein air. Compatible avec les piles rechargeables ou de puissance standard (**non incluses**, voir page 177) et avec panneau solaire **PS0406**.

Il permet le raccordement d'une bande de sécurité 8K2 et d'un dispositif de sécurité à contact sec, ou l'utilisation d'un accéléromètre.

Lorsque l'un des dispositifs connectés est activé, cet émetteur envoie un signal au récepteur MR14.



### MCP14

Device for direct connection to rubbers/safety edges 8K2.

- With the possibility of connecting up to 4 rubbers / safety edges (2 rubbers per channel)
- 2 Channels

Dispositif de connexion directe aux barres palpeuses / bandes de sécurité 8K2.

- Avec la possibilité de connecter jusqu'à 4 Barres Palpeuses / Bandes (2 Barres palpeuses par canal)
- 2 canaux



### PS0406

Solar panel 4V 150mA for rechargeable batteries (see page 177) powering the **MX14** emitter.

Panneau solaire 4V 150mA pour batteries rechargeables (voir page 177) pour alimenter l'émetteur **MX14**.



### **THTMX14-ACE**

Accelerometer sensor for **MX14** that allows detecting impacts and changes in inclination on doors or gates.

*Capteur d'accéléromètre pour **MX14** qui détecte les impacts et les changements d'inclinaison sur les portes ou portails.*



### **FCFR502**

Unidirectional limit switch to be applied to sectional doors or rolling grilles, so that the safety edges are ignored before reaching the ground.

*Fin de course unidirectionnel à appliquer sur des rideaux ou des portes sectionnelles, afin de contourner la bande de sécurité avant d'atteindre le sol.*

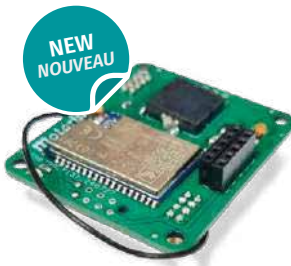

### **MMR15**

More simplified and practical receiver module, with direct integration with the control board through plug-in connectors, eliminating the need for manual connections:

- It has two channels, allowing the configuration of up to two **MX14** per channel:
  - Channel 1: Allows you to reverse the closing direction (ideal for use with 8k2 safety edges)
  - Channel 2: Emergency stop function, as on service doors
- Programming carried out directly on the display of the equipment where the module is installed
- Allowing you to add or remove **MX14** quickly and conveniently
- Allows the use of both channels simultaneously, making it possible, for example, to protect the edge of a door with one channel and monitor a service door with the other
- Compatible with **ROSSO PRO**, **MC93-300** and **MC415**





















*Module récepteur plus simple et plus pratique, avec intégration directe à la centrale à travers des connecteurs enfichables, éliminant ainsi le besoin de connexions manuelles :*

- Il dispose de deux canaux, permettant de configurer jusqu'à deux **MX14** par canal :
  - Canal 1 : permet d'inverser le sens de fermeture (idéal pour les bandes de sécurité 8k2)
  - Canal 2 : fonction d'arrêt d'urgence, comme pour les portes de service
- Programmation effectuée directement sur l'écran de l'équipement où le module est installé
- Permet d'ajouter ou de retirer le **MX14** rapidement et facilement.
- Permet d'utiliser les deux canaux simultanément, ce qui permet, par exemple, de protéger le bord d'une porte avec un canal et de surveiller une porte de service avec l'autre.
- Compatible avec **ROSSO PRO**, **MC93-300** ET **MC415**

**Efficient and versatile solution for different applications**

**Solution efficace et polyvalente pour différentes applications**



Reference Référence	Indicated for Indiqué pour	Kit Components Composants du kit		€
 <p><b>BS2</b></p>	<p>Barriers and Rolling Grilles/ Barrières et rideaux métalliques</p> <p>The <b>B2</b> rubber can be applied directly to the boom of the barriers without the need of the <b>C2</b> rail / Le caoutchouc <b>B2</b> peut être appliqué directement sur la lisse des barrières sans qu'il soit nécessaire d'utiliser le rail <b>C2</b></p>	 <b>B2</b>	Rubber 8K2 /	
		 <b>C2</b>	Rail / Rail	
		 <b>T2</b>	Plug / Couvercles	
		 <b>TS2/TS4</b>	Terminal + Cable 250mm /	
 <p><b>BS4</b></p>	<p>Sliding and Overhead doors / Portails coulissants et coulissants</p>	 <b>B4</b>	Rubber 8K2 / Caoutchouc 8K2	
		 <b>C4</b>	Rail / Rail	
		 <b>T4</b>	Plug / Couvercles	
		 <b>TS2/TS4</b>	Terminal + Cable 250mm / Terminal + Câble 250mm	
 <p><b>BS5</b></p>	<p>Sliding and Overhead doors (according to the thickness of the surface where it will be applied) / Portails coulissants et coulissants (selon l'épaisseur de la surface où il sera appliqué)</p>	 <b>B5</b>	Rubber 8K2 / Caoutchouc 8K2	
		 <b>C5</b>	Rail / Rail	
		 <b>T5</b>	Plug / Couvercles	
		 <b>TS5/TS8</b>	Terminal + Cable 250mm / Terminal + Câble 250mm	
 <p><b>BS8</b></p>	<p>Sectional doors / Portes sectionnelles</p>	 <b>B8</b>	Rubber 8K2 / Caoutchouc 8K2	
		 <b>C8</b>	Rail / Rail	
		 <b>T8</b>	Plug /	
		 <b>TS5/TS8</b>	Terminal + Cable 250mm / Terminal + Câble 250mm	

- The rails (**C2**, **C4**, **C5** and **C8**) are sold only in pieces of 3 meters.
- The rubbers (**B2**, **B4**, **B5** and **B8**) are sold by meter in complete meters.

- Les rails (**C2**, **C4**, **C5** et **C8**) sont vendus uniquement en morceaux de 3 mètres.
- Les caoutchoucs (**B2**, **B4**, **B5** et **B8**) sont vendus au mètre, en mètres complets.

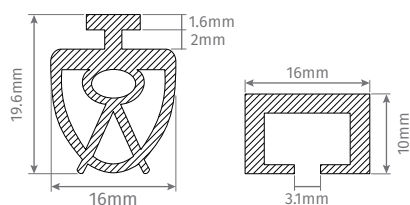

**BS2**

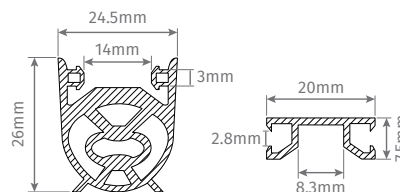

**BS4**

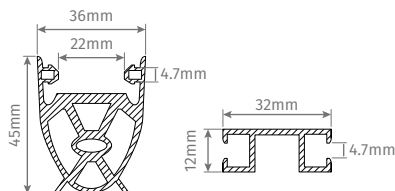

**BS5**

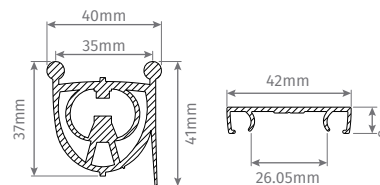

**BS8**

- The rails (**C2, C4, C5** and **C8**) are sold only in pieces of 3 meters.
- The rubbers (**B2, B4, B5** and **B8**) are sold by meter in complete meters.

- Les rails (**C2, C4, C5** et **C8**) sont vendus uniquement en morceaux de 3 mètres.
- Les caoutchoucs (**B2, B4, B5** et **B8**) sont vendus au mètre, en mètres complets.

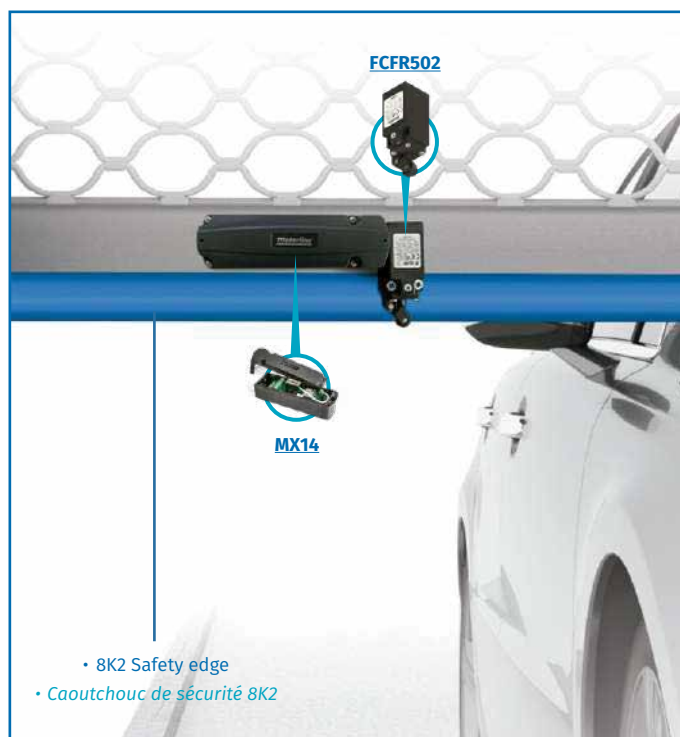
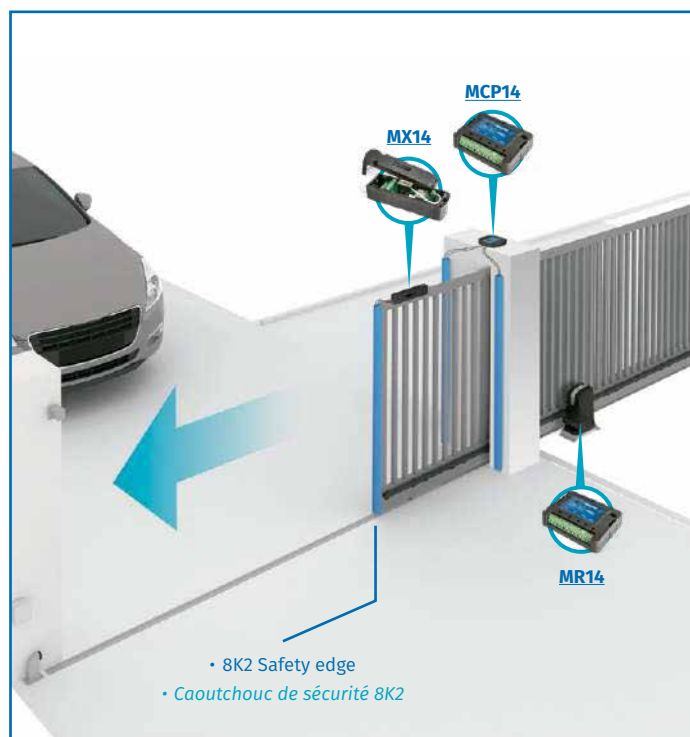



**EF380**

Electromagnetic lock with capacity up to 380Kg:

- LED indicator of status of the door
- Power supply from **12Vdc** to **24Vdc**
- With open door sensor
- Possibility to integrate timer

*Serrure électromagnétique avec une capacité allant jusqu'à 380 Kg:*

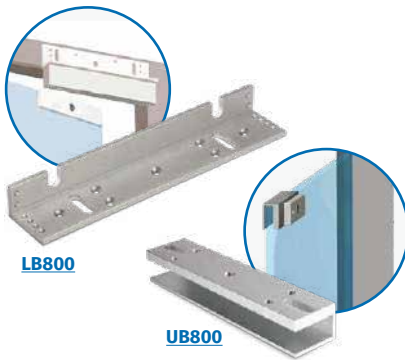
- LED indiquant l'état de la porte
- Alimentation de **12Vdc** à **24Vdc**.
- Avec capteur de porte ouverte
- Possibilité d'intégrer une minuterie

**LB800**
**UB800**
**LB800 / UB800**

Support for electromagnetic locks.

**LB800:** Door jamb support

**UB800:** Support for application on glass

**LB800:**

**UB800:**

**EF70**
**EF70R**
**EF70 / EF70R**

Electromagnetic lock with capacity up to 70Kg.

Power supply from **12Vdc** to **24Vdc**.

**EF70:** Rectangular form

**EF70R:** Round form

*Serrure électromagnétique d'une capacité allant jusqu'à 70 Kg. Puissance de 12Vdc à 24Vdc.*

**EF70:** Format rectangulaire

**EF70R:** Format rond

**EF12 S/B**
**EF12**
**EF12 S/B / EF12**

**12Vdc** wall electric lock.

Possibility of left or right application.

**EF12 S/B:** Without button

**EF12:** With mechanical button for opening from the inside (if unlocked)

*Serrure électrique 12Vdc murale.*

*Possibilité d'application gauche ou droite.*

**EF12 S/B:** Sans bouton

**EF12:** Avec bouton mécanique pour l'ouverture de l'intérieur (si déverrouillé)



### **EF30 DX / EF30 SX**

12VDC electric lock with button to open from the inside (if activated).  
Possibility of left (**SX**) or right (**DX**) application, according to the selected model.

*Serrure électrique 12Vdc avec bouton d'ouverture de l'intérieur (si activée).  
Possibilité d'application à gauche (**SX**) ou à droite (**DX**), conformément au modèle sélectionné.*



### **MAF30**

Accessory to apply **EF30** with lock into the floor.

*Accessoire pour appliquer la serrure **EF30** avec serrure au sol.*



### **SCMV150**

External key selector with 2 micros, with the European cylinder.

*Sélecteur de clé à 2 micros, avec cylindre européen, avec la possibilité de donner un ordre d'ouverture totale ou piétonne.*



		FA5VDC2A	FA12VD-C3AMW	FAC5A	FA12VD-C5A-MCA	FA12VDC5A	FA12VDC8.4A	FA12VDC12.5A	FA12VDC16.7A
TECHNICAL DATA DONNÉES TECHNIQUES	Measurements (mm) Dimensions (mm)	56x42x28	40x100x100	212x172x70	371x266x66	130x50x31	190x50x31	200x62x31	208x82x32
	Input Entrée	110Vac/230Vac	85Vac/265Vac	110Vac/240Vac	110Vac/240Vac	110Vac/230Vac	110Vac/230Vac	110Vac/230Vac	110Vac/230Vac
	Output Voltage Tension de sortie	5Vdc	10.2Vdc - 13.8Vdc	11.9Vdc - 13.9Vdc	9Vdc - 16Vdc	12Vdc	12Vdc	12Vdc	12Vdc
	Power Puissance	10W	35W	50W	60W	60W	100W	150W	200W
	Power supply capacity Capacité d'alimentation	2A	3A	5A	5A	5.4A	8.4A	12.5A	16.7A
FUNCTIONALITIES FONCTIONNALITÉS	External battery box Boîtier de batterie externe			✓	✓				
	Short circuit/undervoltage/ underload protections Protections contre les courts-circuits, les sous-tensions et les sous-charges		✓	✓	✓				
	Ideal for MCA access control Idéal pour le contrôle d'accès MCA				✓				
	Potentiometer for output voltage adjustment Potentiomètre pour le réglage de la tension de sortie		✓	✓	✓	✓	✓	✓	✓
	Battery deep discharge protection Protection contre les décharges profondes de la batterie			✓	✓				
	Battery charger Chargeur de batterie			✓	✓				
	Independent contacts with timer Contacts indépendants avec minuterie			✓	✓				
	Stabilized output Sortie stabilisée	✓	✓	✓	✓	✓	✓	✓	✓
Electromagnetic Interference Filter (EMI) Filtre contre les interférences électromagnétiques (EMI)		✓	✓	✓	✓	✓	✓	✓	
Ideal for MCA alarms and access control systems Idéal pour les alarmes et les systèmes de contrôle d'accès MCA		✓	✓	✓					



**CABLE FOR PHOTOCELLS**  
**CÂBLE POUR PHOTOCELLULES**

Coil/Bobine 100m  
4x 0.22mm



**CABLE FOR SWING GATE MOTORS**  
**CÂBLE POUR MOTEUR À BRAS**

Coil/Bobine 100m  
4x 0.75mm



**BATTERIES FOR MX14 EMITTER**  
**PILES POUR L'ÉMETTEUR MX14**

**ER14505** 3.6V batteries/  
Piles 3.6V  
**ICR14500** 3.7V rechargeable batteries/  
Pile rechargeable 3,7V



**BATTERIES FOR REMOTE CONTROLS**  
**PILES POUR TÉLÉCOMMANDES**

**CR2016** Battery 3Vdc/**CR2032** Battery 3Vdc/**CR2430** Battery 3Vdc/

**GP27** Battery 12Vdc/**Batterie** 12Vdc  
**GP23** Battery 12Vdc/**Batterie** 12Vdc

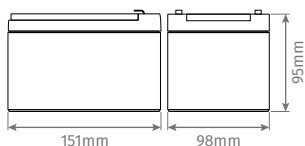

**MBAT14-14AH**

Battery 12Vdc/14ah  
Batterie 12Vdc/14Ah

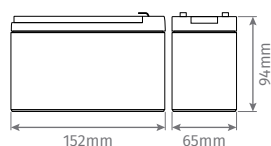

**7AH**

Battery 12Vdc/7Ah  
Batterie 12Vdc/7Ah

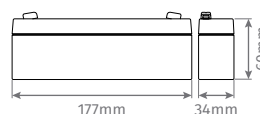

**2.2AH**

Battery 12Vdc/2.3Ah  
Batterie 12Vdc/2.3Ah

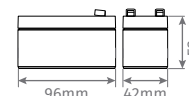

**1.2AH**

Battery 12Vdc/1.2Ah  
Batterie 12Vdc/1.2Ah

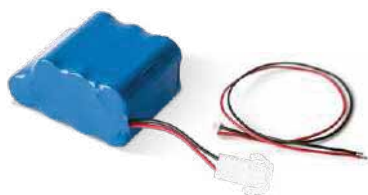

**MBAT26V2000**

26Vdc/2Ah Li-Ion battery with 50cm connection cable.  
Includes charge and discharge voltage protection and short circuit protection

Batterie Li-Ion 26Vdc/2Ah avec câble de connexion de 50cm.  
Comprend une protection contre la tension de charge et de décharge et une protection contre les courts-circuits.

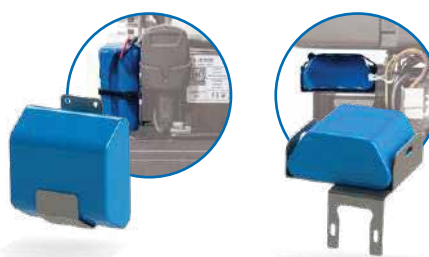

**KMBAT26GALO-600 | KMBAT26GALO**

Battery kit for **GALO** motor line.  
Includes mounting plate for the battery

Kit de batterie pour les moteurs de la gamme **GALO**.  
Comprend une plaque de fixation pour la batterie  
**KMBAT26GALO-600**: GALO600  
**KMBAT26GALO**: GALO600 SPEED | GALO1200 | GALO2200



**KMBAT26+CX50**

**MBAT26V200** battery kit for **CHAINLIFT** motor

Kit batterie **MBAT26V200** pour moteur **CHAINLIFT**



[www.daportas.fr](http://www.daportas.fr) | [www.daportas.ch](http://www.daportas.ch)