

FICHA TÉCNICA PAINEL

SERIE C

FICHA TÉCNICA PAINEL SERIE C

Os nossos painéis



**PAINEL
WOODGRAIN**



**PAINEL
IMITAÇÃO MADEIRA**



**PAINEL
STUCCO* (ALUMÍNIO)**

O **PAINEL SERIE C WOODGRAIN** representa a opção mais económica da nossa linha de produtos, sem comprometer a qualidade. Disponível em **13 CORES RAL STANDARD** e com a possibilidade de personalização em qualquer tonalidade RAL, tanto na face exterior assim como na interior. **Por padrão a face interior do painel é em branco RAL 9010.**

O Woodgrain oferece flexibilidade para se adaptar a qualquer projeto. Sua relação custo-benefício é imbatível, tornando-o a escolha ideal para quem busca um portão durável e esteticamente agradável.

O **PAINEL SERIE C IMITAÇÃO MADEIRA** é a escolha perfeita para quem procura um toque rústico e elegante para o portão de garagem. Disponível em duas opções de acabamento - **IMITAÇÃO MADEIRA CLARA E IMITAÇÃO MADEIRA ESCURA**, há também a opção de ambas as faces do portão serem em imitação madeira, sendo que **por padrão a face interior do painel é em branco RAL 9010.**

O **PAINEL SÉRIE C STUCCO (ALUMÍNIO)** é a solução perfeita para quem procura um portão de garagem resistente e durável, especialmente em **zonas próximas ao mar**. Fabricado em alumínio, este painel oferece alta resistência à corrosão, garantindo maior longevidade. **Disponível na cor RAL 9010**, pode ser personalizado em qualquer tonalidade RAL, tanto na face exterior quanto na interior. **Por padrão, a face interior também é em branco RAL 9010.** Combinando estética e funcionalidade, o painel Stucco (Alumínio) oferece a melhor relação custo-benefício para o seu investimento.

GARAGEM PERTO DO MAR?

EVITE PROBLEMAS
OPTE POR UM
PORTÃO EM ALUMÍNIO



Se procura um portão seccionado resistente e durável para sua garagem, especialmente em regiões perto do mar? O painel **PAINEL SERIE C STUCCO** em alumínio é a solução perfeita! A sua composição em alumínio proporciona uma resistência natural à corrosão, protegendo o seu portão contra a acção da maresia e da humidade. Em relação a um portão seccionado do aço galvanizado, o alumínio não enferruja, garantindo maior durabilidade e menor necessidade de manutenção.

Além da resistência, o alumínio é leve e versátil, permitindo a criação de portões com design moderno e a opção de escolha de várias cores. Para completar a protecção, recomendamos o uso de **CALHAS E FERRAGENS EM AÇO INOXIDÁVEL**, garantindo a durabilidade de todos os componentes.

NOTA IMPORTANTE

Mesmo que a sua casa não seja na primeira linha de mar, a maresia tem um raio de acção que pode chegar até 1Km de distância do mar. Avalie a necessidade de um portão resistente à corrosão observando outros portões e estruturas metálicas na proximidade do local de instalação do portão seccionado.

Caso pretenda alteração ao seu orçamento, pelo facto de o seu portão ser instalando perto do mar, por favor entre em contacto com o nosso comercial, e informe-o dessa situação e faculte o maior número de elementos possíveis para que possa avaliar com precisão da tipologia de portão mais adequada.

QUALIDADE SEM IGUAL

Quando se trata de segurança, qualidade e durabilidade, nada se compara aos nossos portões. Cada aspecto do nosso design e construção tem uma razão específica - para lhe fornecer um produto da mais alta qualidade.

Em primeiro lugar, utilizamos aço estrutural do tipo DX51+Z, conhecido pela sua resistência e durabilidade. Este tipo de aço é laminado a frio, o que aumenta a sua força e permite uma formação mais precisa.

A qualidade do nosso aço é complementada pela nossa técnica de galvanização por imersão a quente, utilizando o Sistema Sendzimir. Este processo de galvanização é extremamente eficiente, garantindo uma cobertura completa e uniforme que oferece uma excelente resistência à corrosão.

Adicionalmente, os nossos portões possuem um pré-lacado exterior em poliéster com 25 μ . O revestimento de poliéster é conhecido pela sua capacidade de resistir a arranhões e à exposição aos elementos, garantindo assim a longevidade do seu portão.

Do lado interior, aplicamos um primário de 10 μ . Este revestimento extra ajuda a fortalecer ainda mais a resistência à corrosão, garantindo que o seu portão resistirá ao teste do tempo.

As espessuras das nossas chapas superiores variam entre os valores de ± 0.34 mm, ± 0.42 mm e ± 0.62 mm, dependendo das suas necessidades específicas. Da mesma forma, as espessuras das chapas inferiores podem ser de ± 0.34 mm ou ± 0.42 mm. Esta variedade permite-nos personalizar o seu portão de acordo com as suas necessidades específicas.

No conjunto, estes detalhes fazem dos nossos portões uma escolha superior para qualquer casa ou empresa. Invista na melhor segurança, durabilidade e estilo com os nossos portões.

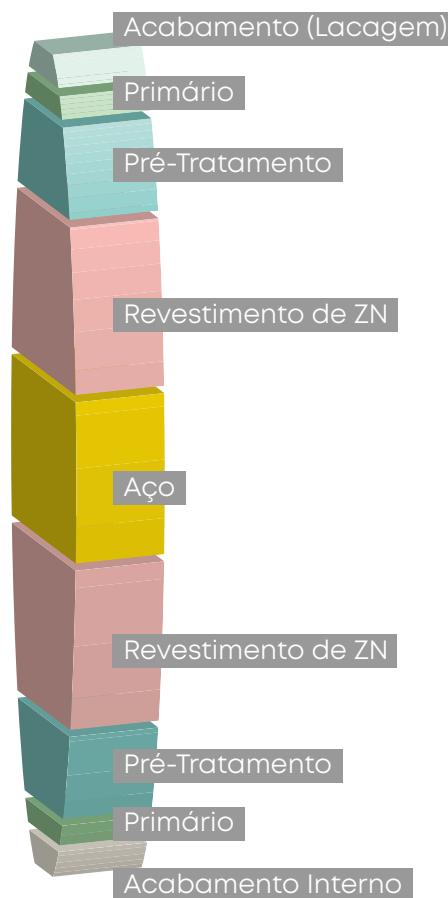

Coeficiente de Transmissão Térmica

Painel 610 mm com junta
 $U = 0.76$ W/m²K

Painel 500 mm com junta
 $U = 0.80$ W/m²K

Painel 610 / 500 mm sem junta
 $U = 0.53$ W/m²K

Teor de células fechadas
 $\pm 94\%$

Isolamento

Densidade
 ± 45 Kg/m³

Força de aderência
 $\pm 0,15$ MPa

Resistência à compressão
 $\pm 0,13$ MPa

Módulo de elasticidade em compressão
 $\pm 2,68$ MPa

Condutibilidade térmica
 $\pm 0,020$ W/mk

FICHA TÉCNICA PAINEL SERIE C

Painéis Disponíveis

Serie C Woodgrain / Stucco

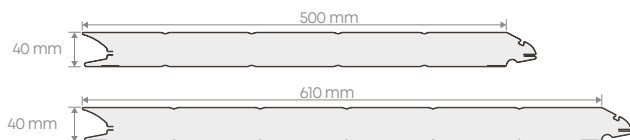

Serie C Imitação Madeira

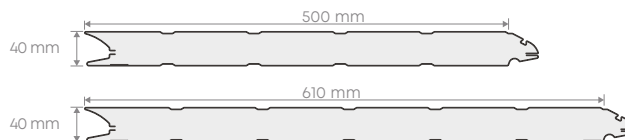

Ensaio Solicitados

Resistência Térmica
EN 14509
Permeabilidade ao Ar
EN 12114
Permeabilidade à Água
EN_ 12865 (600Pa)
Isolamento Acústico ao Ruído Aéreo
EN ISO 140-3
Tolerâncias Dimensionais
EN 14509 Anexo D
Ensaio de Reação ao Fogo
EN 13823 / EN ISO 119-2
Comportamento Frente ao Fogo Externo
EN 1187
Fases Metálicas
EN 10002-1

Coefficiente de Transmissão Térmica

Painel 610 mm com Junta
 $U = 0.76 \text{ W/m}^2\text{K}$
Painel 500 mm com Junta
 $U = 0.80 \text{ W/m}^2\text{K}$
Painel 610 / 500 mm sem Junta
 $U = 0.53 \text{ W/m}^2\text{K}$
Teor de Células Fechadas
 $\pm 94\%$

Isolamento

Densidade
 $\pm 45 \text{ Kg/m}^3$
Força de Aderência
 $\pm 0,15 \text{ MPa}$
Resistência à Compressão
 $\pm 0,13 \text{ MPa}$
Módulo de Elasticidade em Compressão
 $\pm 2,68 \text{ MPa}$
Condutibilidade Térmica
 $\pm 0,020 \text{ W/mk}$

Propriedades Mecânicas do Painel e do seu Núcleo

Resistência ao Esforço Cortante
EN 14509 Anexo A.3
Resistência à Compressão
EN 14509 Anexo A.2
Ensaio de Tracção Perpendicular
EN 14509 Anexo A.1
Rigidez e Capacidade do Momento Flector obre Apoios
EN 14509 Anexo A.5
Interação ntre o Momento Flector e a Recação do Apoio
EN 14509 Anexo A.7
Densidade
EN 14509 Anexo A.8

FICHA TÉCNICA PAINEL SERIE C

Superfícies Disponíveis

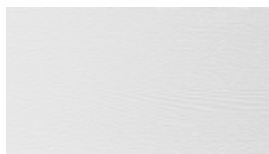

Woodgrain

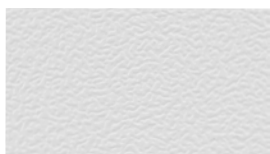

Stucco* (Alumínio)



Imitação Madeira

Cores RAL Standard Serie C Woodgrain



RAL 9010



RAL 9005



RAL 9006



RAL 9007



RAL 7011



RAL 7016



RAL 8014



RAL 8017



RAL 6005



RAL 6009



RAL 1015



RAL 5010



RAL 3000

Outras Opções
de Pintura



Cores RAL



Afinação de Cor

Cores RAL Standard Serie C Stucco (Alumínio)



RAL 9010

Outras Opções
de Pintura



Cores RAL



Afinação de Cor

Cores Serie C Imitação Madeira



Madeira Clara



Madeira Escura

Neste modelo existe a opção de a cor ser aplicada nas duas faces do painel.

FICHA TÉCNICA PORTÃO SECCIONADO SERIE C

Vão de Obra

No contexto de portões seccionados, o vão refere-se à abertura na parede ou estrutura que o portão irá preencher. É essencial definir o vão com precisão para garantir a instalação correta e o bom funcionamento do portão.

O vão deve ser livre de obstruções, como vigas, tubulações ou revestimentos, que possam interferir na movimentação dos painéis do portão.

É importante considerar a presença de guarnições e outros elementos que podem reduzir a dimensão real da abertura.

A precisão das medidas é crucial para garantir um ajuste perfeito do portão e evitar problemas durante a instalação.

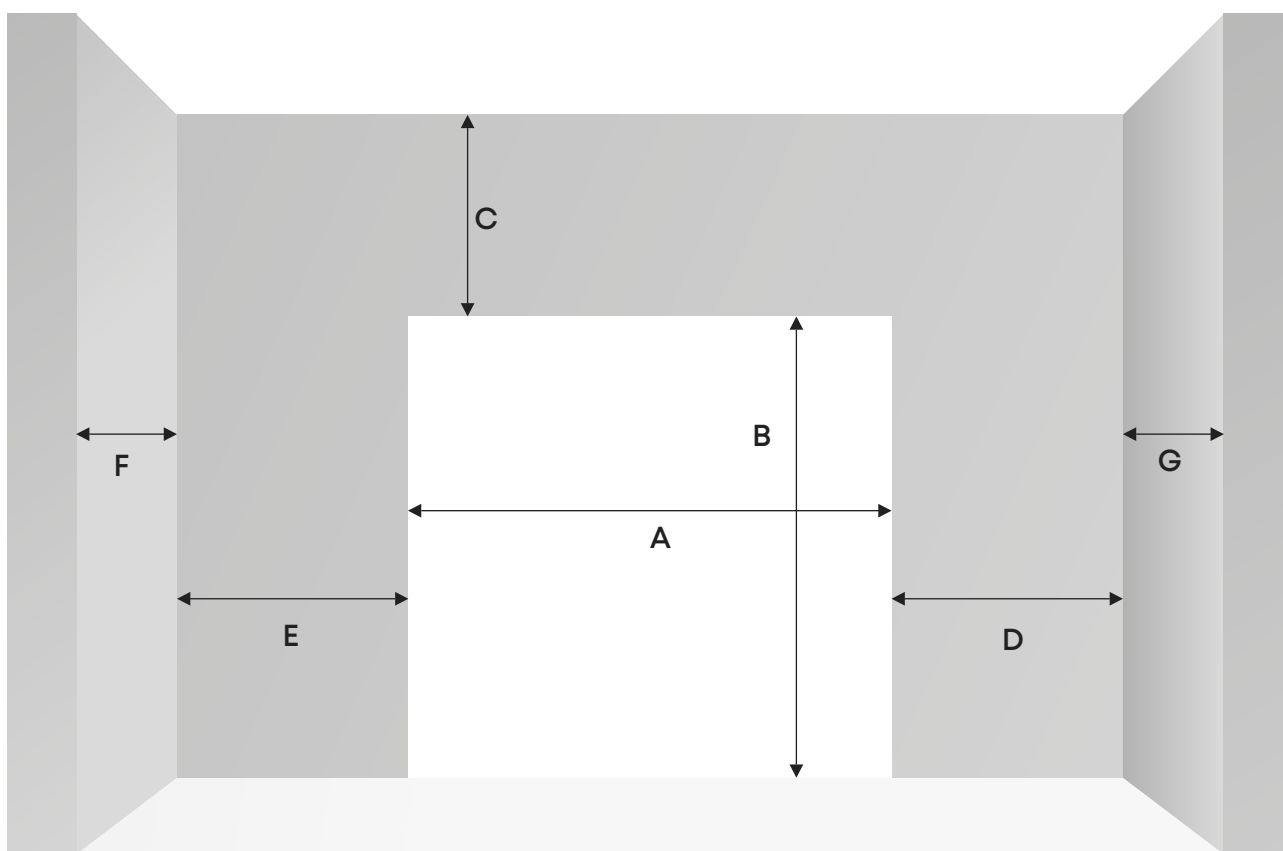

Legenda

A LARGURA DO VÃO

B ALTURA DO VÃO

C PADIEIRA / LINTEL

E OMBREIRA ESQUERDA

D OMBREIRA DIREITA

F PROFUNDIDADE DA PAREDE ESQUERDA

G PROFUNDIDADE DA PAREDE DIREITA

FICHA TÉCNICA PORTÃO SECCIONADO SERIE C

Soluções de Instalação Residencial

Calha Dupla

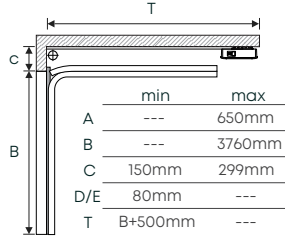
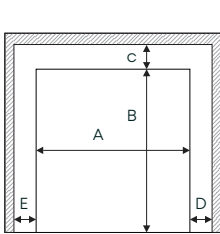

Calha Normal

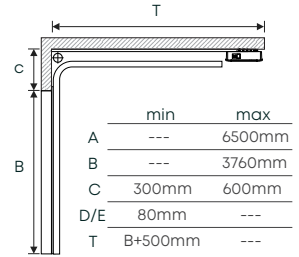
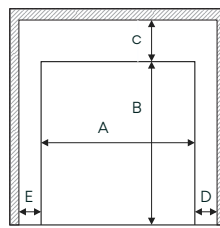

Calha Inclinada Dupla / Simples

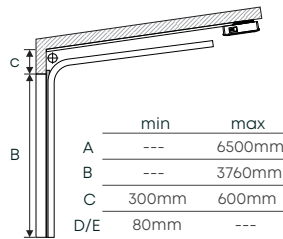
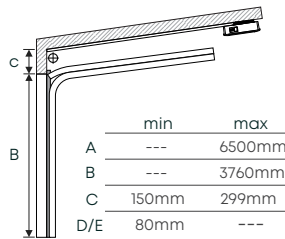
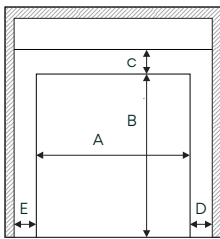

Calha Padieira Reduzida (Molas Recuadas)

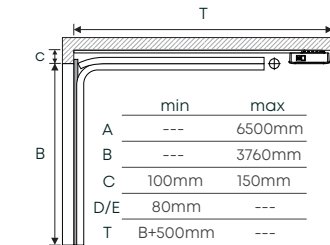
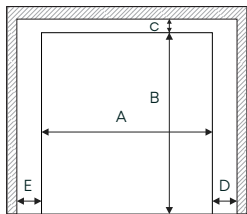

Soluções de Instalação Industrial

Calha Semi-Vertical

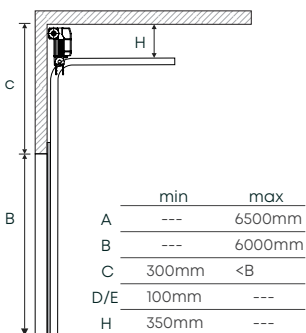
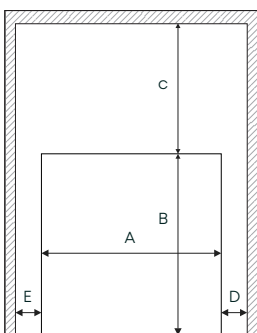

Calha Vertical

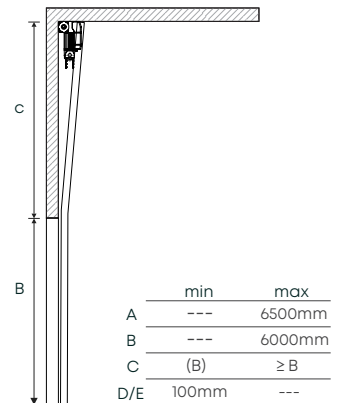
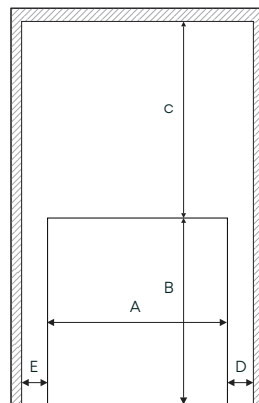

FICHA TÉCNICA PORTÃO SECCIONADO SERIE C

Porta de Serviço (Porta-Homem)

As portas de serviço, também conhecidas como portas-homem, são um complemento essencial para os portões seccionados, oferecendo uma entrada prática e segura para a sua garagem. No segmento residencial, priorizamos a estética e a funcionalidade, por isso as nossas portas de serviço apresentam características standard únicas:

Dobradiças ocultas: Proporcionam um design clean e minimalista, enaltecendo a beleza do seu portão seccionado.

Soleira reduzida: Facilita a entrada e saída, especialmente para pessoas com mobilidade reduzida.

Fecho de 3 pontos: Garante a máxima segurança para a sua garagem, protegendo os seus bens contra intrusos.

Porta-Homem Dobradiça Oculta



Soleira Reduzida

	min	max
A	---	4500mm

Soleira Alta

	min	max
A	---	5000mm

Porta-Homem Dobradiça Normal

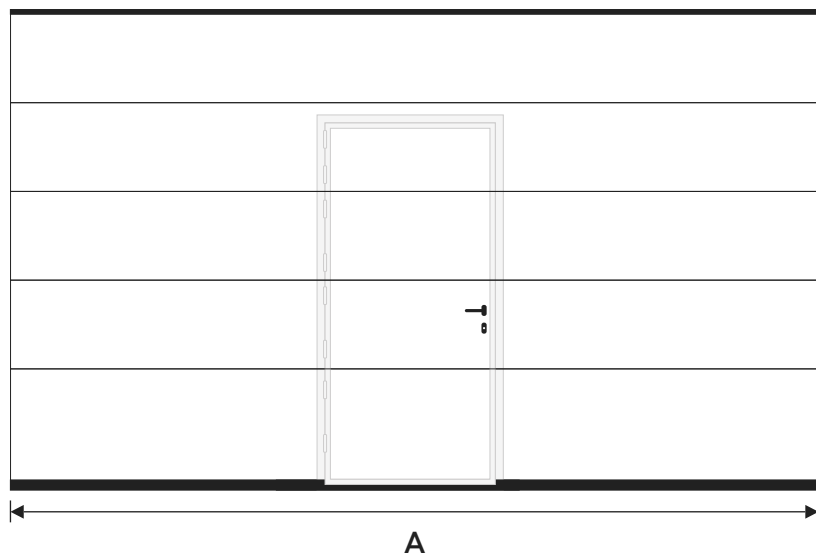

Soleira Reduzida

	min	max
A	---	5000mm

Soleira Alta

	min	max
A	---	5500mm

Nº1 NA EUROPA

UPPER

AUTOMATISMO PARA PORTÕES SECCIONADOS

Descrição

Automatismo para Portões Seccionados até 18m². Motor preparado para Condomínios.

O automatismo Dautomatic UPPER oferece a combinação perfeita de segurança e conforto para a sua casa. Através de testes rigorosos, este automatismo garante uma durabilidade estimada de 15 anos, proporcionando-lhe a tranquilidade de uma entrada e saída sem preocupações.

Componentes do Kit

- 1 Motor com calha de 3200mm para porta até 2500mm de altura
- 2 Comandos 433,92Mhz Rolling Code
- Sistema Wifi Incorporado + Aplicação para Smartphone
- Receptor Rádio 433,92Mhz incorporado
- Acessórios de Montagem
- Manual de Instalação

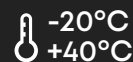
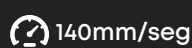
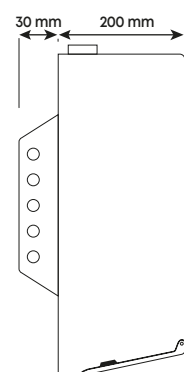
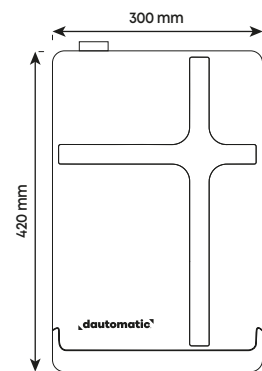

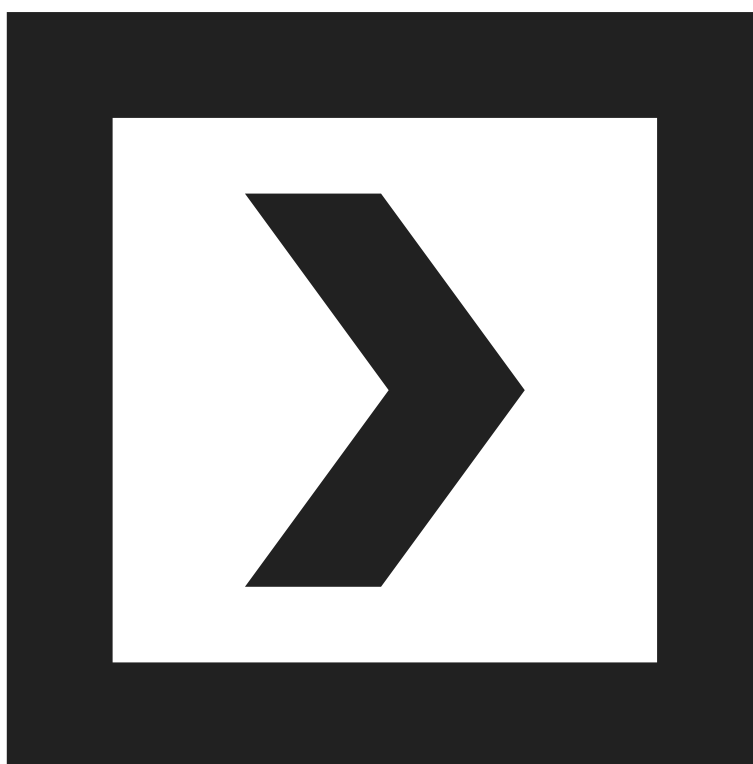

daportas.pt